

edesa

PLACA DE VITROCERÂMICA

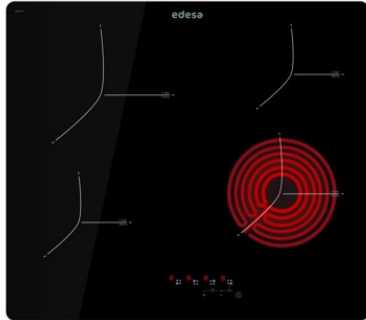

EVT-6422 R

Cod. 922272041

EAN 8422248108553

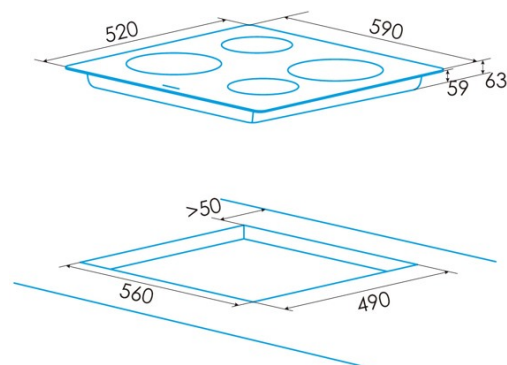

INFORMAÇÕES GERAIS

| | |
|------------|---------------|
| EAN/UPC | 8422248108553 |
| Subfamília | Radiant |

Ficha de produto

| | |
|--------------------------------|-------------|
| Número de zonas de cocção | 4 |
| Zona 1: Tecnologia | Radiant |
| Zona 1: Tipo de zona | Simple |
| Zona 1: Posição | Front Right |
| Zona 1: Diâmetro da zona (mm) | 18,5 |
| Zona 1: Potência (kW) | 1,8 |
| Zona 1: Consumo (Wh/kg) | 195,4 |
| Zona 1B: Diâmetro da zona (mm) | N/A |
| Zona 1C: Diâmetro da zona (mm) | N/A |
| Zona 2: Tecnologia | Radiant |
| Zona 2: Tipo de zona | Simple |
| Zona 2: Posição | Rear Right |
| Zona 2: Diâmetro da zona (mm) | 15 |
| Zona 2: Potência (kW) | 1,2 |
| Zona 2: Consumo (Wh/kg) | 205,3 |
| Zona 2B: Diâmetro da zona (mm) | N/A |
| Zona 2C: Diâmetro da zona (mm) | N/A |
| Zona 3: Tecnologia | N/A |
| Zona 3: Diâmetro da zona (mm) | 15 |
| Zona 3: Potência (kW) | 1,2 |
| Zona 3: Consumo (Wh/kg) | 185,4 |
| Zona 3B: Diâmetro da zona (mm) | N/A |
| Zona 3C: Diâmetro da zona (mm) | N/A |
| Zona 4: Tecnologia | Radiant |
| Zona 4: Tipo de zona | Simple |
| Zona 4: Posição | Rear Left |
| Zona 4: Diâmetro da zona (mm) | 21,5 |
| Zona 4: Potência (kW) | 2,3 |
| Zona 4: Consumo (Wh/kg) | 189,9 |
| Zona 4B: Diâmetro da zona (mm) | N/A |
| Zona 4C: Diâmetro da zona (mm) | N/A |
| Zona 5: Tecnologia | N/A |
| Zona 5: Diâmetro da zona (mm) | N/A |
| Zona 5B: Diâmetro da zona (mm) | N/A |
| Zona 5C: Diâmetro da zona (mm) | N/A |

Dimensões

| | |
|-------------------------------|-----------|
| Largura (mm) | 590 |
| Altura (mm) | 63 |
| Profundidade (mm) | 520 |
| Largura incorporada (mm) | 560 |
| Profundidade incorporada (mm) | 490 |
| Sistema de instalação fácil | Quick Fix |

Acabamento

| | |
|--------------------|-------|
| Material | Vidro |
| Bisel | Total |
| Moldura | Não |
| Suportes de cocção | N/A |

Controlo

| | |
|--------------------------------------|----------------|
| Tipo de controlo | Controlo tátil |
| Posição de controlo | Front Centre |
| Controlo independente por zona | √ |
| Controlo oculto | - |
| Níveis de potência | 9 |
| Tipo de botão | N/A |
| Programação do tempo de cocção | √ |
| Alarme de contagem regressiva | √ |
| Gestão da energia | - |
| Limites de potência disponíveis (kW) | Não |
| Conectividade | Não |
| Ignição automática | N/A |

Segurança

| | |
|--|-----|
| Bloqueio de segurança | √ |
| Bloqueio de crianças | Não |
| Indicador de calor residual | √ |
| Deteção automática de utensílios de cozinha | - |
| Deteção inteligente de utensílios de cozinha | - |
| Paragem automática de segurança | √ |
| Proteção contra derrames de líquidos | √ |
| Válvula de segurança | - |

Ligação elétrica

| | |
|---------------------------------------|----------|
| Tensão nominal (V) | 220-240 |
| Frequência nominal (Hz) | 50/60 |
| Potência nominal de entrada (W) | 6,5 |
| Opção de coligação de múltiplas fases | Não |
| Proteção contra descargas elétricas | Classe I |
| Tipo de ficha | No plug |
