

edesa

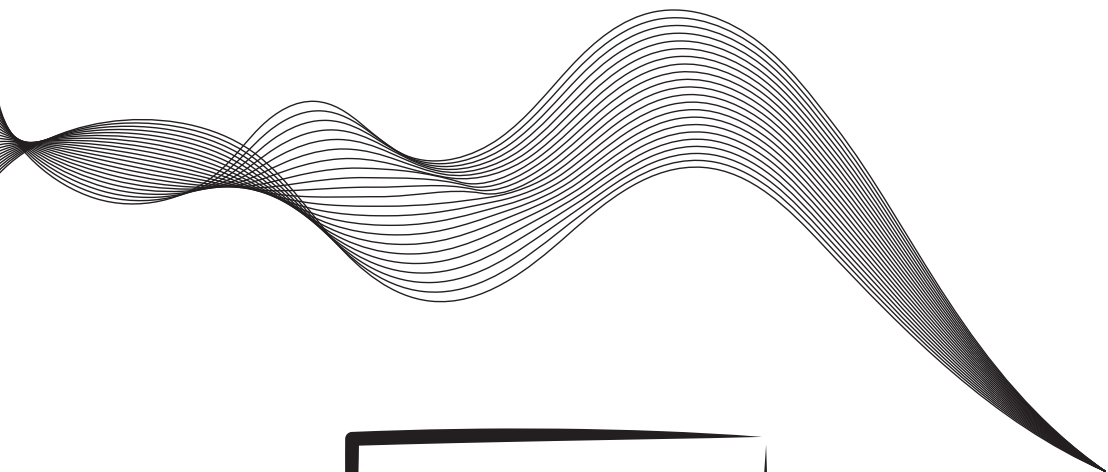

www.edesa.es



ES Manual de instrucciones

EN Instruction manual

PT Manual de instruções

FR Manuel d'instructions

Sticker
QR code

ESPAÑOL

Manual de instrucciones 1

ENGLISH

Operating instructions 11

PORTUGUES

Manual de instruções 19

FRANCAIS

Manuel d'instructions 29

ESPECIFICACIONES 20 LITROS

Consumo de energía:	220-240V~50Hz, 1080 W
Salida:	700W
Grill	800W
Frecuencia de funcionamiento:	2,450MHz
Dimensiones externas:	592mm(Ancho) x 350 mm(Fondo) x 390 mm (Alto)
Dimensiones capacidad horno:	320mm(Ancho) x 288 mm(Fondo) x 183 mm (Alto)
Peso neto:	Aprox. 14,7 Kg

ESPECIFICACIONES 23 LITROS

Consumo de energía:	220-240V~50Hz, 1280 W
Salida:	800W
Grill	1.200W
Frecuencia de funcionamiento:	2,450MHz
Dimensiones externas:	592mm(Ancho) x 400 mm(Fondo) x 390 mm (Alto)
Dimensiones capacidad horno:	330mm(Ancho) x 330 mm(Fondo) x 212 mm (Alto)
Peso neto:	Aprox. 17,5 Kg

ANTES DE LLAMAR AL SERVICIO TÉCNICO

1.- Si el horno no funciona, el visualizador no aparece o desaparece:

a) Asegúrese de que el horno esté conectado correctamente. Si no lo está, desconéctelo, espere 10 segundos y conéctelo de nuevo de manera segura.

b) Asegúrese de que no que no esté fundido algún fusible del circuito o se haya disparado algún interruptor del circuito principal. Si esto parece funcionar correctamente compruebe la toma de corriente con otro aparato.

2.- Si no funciona la corriente del microondas:

a) Asegúrese de que el temporizador esté programado.

b) Asegúrese de que la puerta esté cerrada correctamente para que hagan contacto los enclavamientos de seguridad. En caso contrario, la energía del microondas no fluirá por el horno

SI NINGUNA DE LAS SITUACIONES MENCIONADAS CORRIGE LA SITUACIÓN, CONTACTE CON EL AGENTE DE SERVICIO AUTORIZADO

Nota:

El aparato es para uso doméstico para calentar alimentos y bebidas utilizando energía electromagnética y sólo para uso en interiores.

- Los niños menores de 8 años deben permanecer alejados a menos que estén bajo supervisión permanente.
- Este aparato pueden utilizarlo niños con edad de 8 años y superior y personas con capacidades físicas, sensoriales o mentales reducidas o falta de experiencia y conocimiento, si se les ha dado la supervisión o instrucción apropiadas respecto al uso del aparato de una manera segura y comprenden los peligros que implica. Los niños no deben jugar con el aparato. La limpieza y el mantenimiento a realizar por el usuario no deben realizarlos los niños sin supervisión.

INTERFERENCIAS DE RADIO

El microondas puede provocar interferencias en su radio, televisión o equipo similar. Cuando se produzcan estas interferencias, se pueden eliminar o reducir siguiendo las indicaciones siguientes:

- a.- Limpie la puerta y la superficie de la junta del horno.
- b.- Coloque la radio, televisión, etc., lo más lejos posible del horno microondas.
- c.- Utilice una antena instalada correctamente para su radio, televisión, etc., para conseguir una recepción de señal más fuerte.

INSTALACIÓN

- 1.-Asegúrese de que se ha retirado todo el material de embalaje del interior.
- 2.- Inspeccione el horno después de desembalar para detectar posibles defectos tales como:
 - Puerta desalineada.
 - Puerta dañada.
 - Abolladuras o agujeros en la ventana de la puerta y pantalla.
 - Abolladuras en la cavidad.Si se aprecia cualquiera de lo mencionado, NO UTILICE el horno.
- 3.- Este horno microondas pesa 17,5 kg y se debe colocar en una superficie horizontal lo suficientemente resistente como para soportar su peso.
- 4.- Se debe colocar el horno lejos de fuentes de temperatura alta y vapor.
- 5.- NO coloque nada en la parte superior del horno.
- 6.- NO quite el eje motor del plato giratorio.
- 7.- Como con cualquier aparato, cuando lo utilicen los niños deberá ser bajo supervisión de adultos.

AVISO – ESTE APARATO DEBE SER CONECTADO A TIERRA

- 1.- La toma corriente deberá estar cerca del cable de conexión a la red.
- 2.- Este horno requiere 1.3 KVA para su toma de corriente. Se recomienda consultar al servicio técnico al instalar el horno.

ADVERTENCIA: este horno está protegido internamente mediante un fusible de 10Amp, 250V.

IMPORTANTE

Los hilos del conductor principal tienen los colores conforme al siguiente código.
Verde y amarillo: tierra
Azul: neutro
Marrón: “fase”

En caso de que los colores del conductor principal del aparato no correspondan con las marcas de colores que identifican los polos en su toma de corriente, siga las siguientes indicaciones:

El hilo de color verde y amarillo debe estar conectado al terminal del enchufe que esté marcado con la letra E o mediante el símbolo de tierra  de color verde del verde y amarillo.

El hilo que es de color azul debe estar conectado al terminal que esté marcado con la letra N o de color negro.

El hilo que es de color marrón debe estar conectado al terminal que esté marcado con la letra L o de color rojo.

NORMAS IMPORTANTES DE SEGURIDAD

- ADVERTENCIA: Cuando el aparato esté funcionando en modo combinado, los niños sólo deberán utilizarlo bajo la supervisión de un adulto debido a la temperatura generada.

- ADVERTENCIA: Si la puerta o las juntas de la puerta están dañados, no se debe utilizar el horno hasta que haya sido reparado por una persona cualificada.

- ADVERTENCIA: Es peligroso para cualquier persona que no sea cualificada realizar un servicio de mantenimiento o reparación que implique la retirada de la cubierta que protege de la exposición a la energía de microondas.

- ADVERTENCIA: No se deben calentar alimentos ni líquidos en recipientes sellados puesto que tienen el riesgo de explotar.

- ADVERTENCIA: A los niños no les está permitido utilizar el horno sin la supervisión de adultos salvo que se les haya dado las instrucciones pertinentes para que puedan utilizar el horno de manera segura, comprendiendo los riesgos de un uso incorrecto.

- El horno debe tener suficiente ventilación. Mantenga una distancia de 10 cm en la parte posterior; 15 cm en los laterales y 30 cm por la parte superior. No retire los pies del horno, no bloquee las salidas de aire del horno.

- Utilice solo los utensilios adecuados para hornos microondas.

- Cuando caliente comida en recipientes de plástico o papel, esté atento al horno debido al riesgo de ignición.

- Si se observa humo, apague o desenchufe el aparato y mantenga la puerta cerrada con el fin de sofocar cualquier llama.

- Calentar bebidas mediante microondas puede producir una ebullición después de apagar el horno, por tanto, se debe tener cuidado al manipular el recipiente.

- Los contenidos de jarras y biberones deberán removerse o agitarse y se deberá comprobar la temperatura antes de su consumo, con el fin de evitar quemaduras.

- No cocine huevos con cáscara ni huevos cocidos en los hornos microondas puesto que pueden explotar, incluso después de que haya terminado el calentamiento del microondas.

- Al limpiar las superficies de la puerta, la junta de la puerta, cavidad del horno, utilice sólo jabones suaves, no abrasivos o detergentes aplicados con una esponja o bayeta suave.

- El horno deberá limpiarse con regularidad y se deberá retirar cualquier resto de comida.

- El no mantener el horno en condiciones higiénicas conllevará el deterioro de la superficie que podría afectar de manera adversa a la vida del aparato y provocar una situación de riesgo.

- Si el cable de suministro de la corriente está dañado, debe ser reemplazado por el fabricante, un delegado suyo o personas igualmente cualificadas con el fin de evitar riesgos.

INSTRUCCIONES DE SEGURIDAD PARA USO GENERAL

A continuación se mencionan, algunas normas y medidas a seguir para garantizar el máximo rendimiento de este horno:

1.- La bandeja de cristal, base giratoria y pista de rodadura deben estar correctamente colocados cuando el horno esté en funcionamiento.

2.- No utilice el horno para uso distinto del de la preparación de alimentos, tales como secar ropa, papel o cualquier otra cosa que no sea un alimento o con el propósito de esterilizar.

3.- No haga funcionar el horno cuando esté vacío. Esto podría dañar el horno.

4.- No utilice la cavidad del horno para guardar cosas, tales como papeles, libros de cocina, etc.

5.- No cocine ningún alimento cubierto por una membrana, tales como yemas de huevo, patatas, hígados de gallina, etc., sin haber agujereado primero varias veces con un tenedor.

6.- No inserte ningún objeto en las aberturas de la carcasa externa.

7.- No retire ninguna pieza del horno, tales como los pies, acoplamientos, tornillos, etc.

8.- No cocine la comida directamente en la bandeja de cristal. Coloque la comida en un recipiente de cocinar adecuado antes de introducirlo en el horno.

9.- IMPORTANTE – RECIPIENTES QUE NO SE DEBEN UTILIZAR EN EL HORNO MICROONDAS

No utilice cazuelas metálicas o platos con asas de metal.

No utilice nada con rebordes metálicos.

No utilice bolsas de plástico con cierres metálicos recubiertos de papel.

No utilice platos de melamina porque contienen un material que absorberá la energía de microondas. Esto puede provocar que los platos se agrieten o carbonicen y reducirá la velocidad del cocinado.

No utilice “Centura Tableware”. El cristal no es apropiado para el uso en microondas.

Las tazas “Corelle Livingware” de asa cerrada no deben ser utilizadas.

No cocine en un recipiente con una abertura restringida tales como botellas de plástico o botellas de aceite de ensalada porque pueden explotar si se calientan en el horno microondas.

No utilice termómetros cárnicos convencionales ni termómetros para golosinas. Existen termómetros disponibles específicamente para la cocina de microondas. Éstos sí se pueden utilizar.

10.- Deberán utilizarse sólo los recipientes de microondas conforme a las instrucciones del fabricante.

11.- No intente freír alimentos en aceite abundante en este horno.

12.- Recuerde que un horno microondas calienta el líquido de un recipiente más que el recipiente mismo. Por tanto, aunque la tapa de un recipiente no esté caliente al tacto al retirarlo del horno, recuerde que el alimento/líquido emitirá la misma cantidad de vapor y/o chisporroteará cuando se retire la tapa como en la cocina convencional.

13.- Verifique siempre usted mismo la temperatura de la comida cocinada, especialmente si está calentando o cocinando alimentos/líquidos para bebés. Es aconsejable no consumir nunca el alimento/líquido directamente del horno, sino que debe dejarlo reposar unos minutos y revolver el alimento/líquido para distribuir el calor uniformemente.

14.- Los alimentos que contienen una mezcla de grasa y agua, por ejemplo, caldo, deberán permanecer de 30 a 60 segundos en el horno después de haberlo apagado. Esto es para permitir que la mezcla se asiente y para evitar la ebullición al colocar una cuchara en el alimento/líquido o al añadir un cubito de caldo.

15. - Al preparar/cocinar el alimento/líquido, recuerde que hay ciertos alimentos, por ejemplo, pudín de Navidad, mermelada, y picadillo de frutos secos, que se calientan rápidamente. Al calentar o cocinar alimentos con un alto contenido en grasa o azúcar no utilice recipientes de plástico.

16.- Es posible que los recipientes de cocina se calienten debido a la transferencia de calor del alimento calentado. Esto ocurre especialmente si la envoltura de plástico ha estado cubriendo la parte superior y las asas del recipiente. Serán necesarios unos guantes de cocina para manejar el recipiente.

17.- Para reducir el riesgo de fuego en la cavidad del horno:

a) No sobrecocine el alimento. Ponga especial atención al horno microondas si se ha colocado papel, plástico, u otros materiales combustibles en el interior del horno para facilitar el cocinado.

b) Quite los cierres metálicos de las bolsas antes de colocar la bolsa en el horno.

c) Si los materiales dentro del horno prenden fuego, mantenga la puerta del horno cerrada, desenchufe el horno, o desconecte la corriente eléctrica en el panel donde se encuentran el fusible o el interruptor automático.

DIAGRAMA

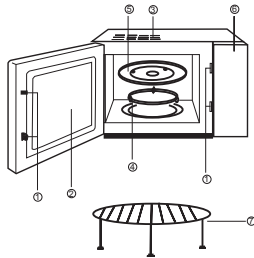

- (1) Sistema de cierre de seguridad de la puerta
- (2) Ventana del horno
- (3) Ventilación del horno
- (4) Rodillo
- (5) Plato giratorio de cristal
- (6) Panel de control
- (7) Parrilla

PANEL DE CONTROL

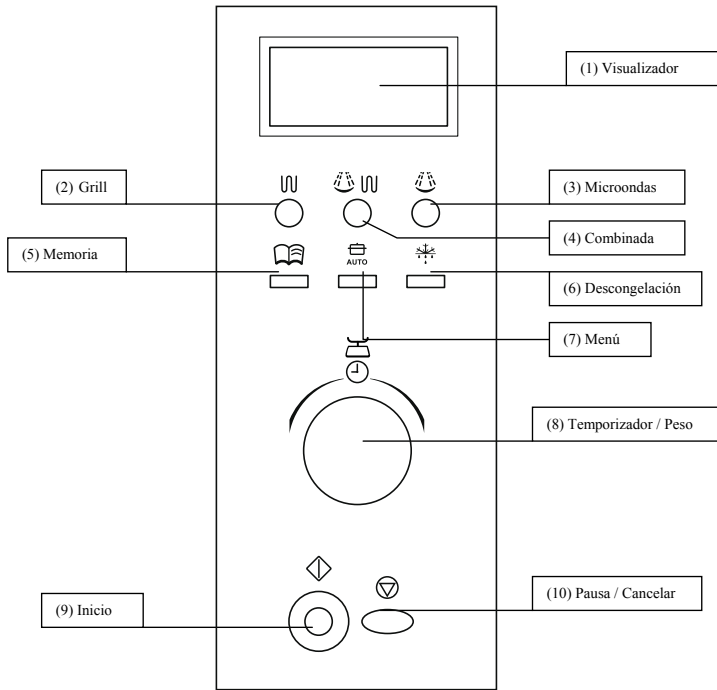

INSTRUCCIONES DE FUNCIONAMIENTO

1.- Función Microondas Básica

Sólo con pulsar un botón, puede comenzar a cocinar, es muy cómodo y rápido para calentar un vaso de agua, etc.

Ejemplo: para calentar un vaso de agua.

- Coloque el vaso de agua en la bandeja giratoria y cierre la puerta.
- Pulse el botón "Inicio" el microondas comenzará a trabajar al 100% de potencia durante 1 minuto.
- Sonarán 5 pitidos cuando haya finalizado.

2.-Función Microondas

Esta función tiene dos opciones

- Función de calentamiento rápido (100% de potencia).

Ejemplo: calentar alimentos al 100% de potencia durante 5 minutos.

- a) Gire el mando “Temporizador/peso” hasta que se visualice “5:00”.
- b) Pulse “Inicio”.

2) Función con control manual

Ejemplo: calentar alimentos al 70% de potencia durante 10 minutos.

- a) Pulse el botón “Microondas”, seleccione el 70% de potencia.
- b) Gire el mando del “Temporizador/Peso” hasta que se visualice “10:00”.
- c) Pulse “Inicio”.

Hay 5 niveles de potencia y el tiempo más largo de calentamiento es de 60 minutos.

N.º de pulsadas	Potencia de microondas	Visualización
1	100%	P100
2	70%	P70
3	50%	P50
4	30%	P30
5	10%	P10

3.- Descongelación

Seleccione el tipo de alimento y peso, automáticamente le ayudará a programar el nivel de potencia y tiempo.

Ejemplo: descongelar 0,5 kg de carne congelada

- a) Pulse el botón “Descongelación” para seleccionar “d-1”
- b) Gire el mando del “Temporizador/Peso” para programar el peso a 0,5 kg.
- c) Pulse “Inicio”.

El peso de la carne debe ser inferior a 2 kg.

El peso del pescado debe ser inferior a 1 kg.

Nota: “d-1” significa descongelar carne, “d-2” significa descongelar pescado

4.- Función Menú

Solo tiene que seleccionar el tipo de alimento y peso, le ayudará a programar automáticamente la potencia y el tiempo

Ejemplo: función menú para 0,4 kg de pescado.

- a) Pulse el botón de “Función menú” para seleccionar A-4.
- b) Gire el mando del “Temporizador/Peso” para programar el peso en 0,4 kg.
- c) Pulse “Inicio”.

	A-1	A-2	A-3	A-4	A-5	A-6
Nº toques/ peso/menú	Calentar	Verduras	Pasta	Pescado	Pollo	Ternera
1	0,1	0,1	1PC	0,2	0,2	0,2
2	0,2	0,2	2PC	0,3	0,4	0,3
3	0,3	0,3		0,4	0,6	0,4
4	0,4	0,4		0,5	0,8	0,5

5	0,5	0,5		0,6	1,0	0,6
6	0,6	0,6		0,8	1,2	0,8
7				1,0	1,5	1,0
8					1,8	

5.- Función Grill

Esta función tiene dos modos, puede pulsar “grill” para seleccionar lo siguiente: (el mayor tiempo de cocinado es de 60 minutos).

Modo 1: 85% de potencia de grill, se visualizará G-1.

Modo 2: 50% de potencia de grill, se visualizará G-2.

Ejemplo: cocinar con grill durante 20 minutos.

a) Pulse “Grill” para seleccionar “G-1”.

b) Programe el tiempo de cocinado en “20:00” girando el mando del “Temporizador/Peso”.

c) Pulse el botón de “Inicio”.

Al utilizar la función grill, el alimento no se calienta por microondas, el calor es radiado desde el calentador metálico de la parte superior del horno.

Cuando se está utilizando la función grill, el tiempo de cocinado tiene dos fases, después de la primera mitad de cocinado, el programa se parará automáticamente y sonarán 2 pitidos para indicarle que puede abrir el horno y darle la vuelta al alimento; después de darle la vuelta, cierre la puerta, pulse el botón de “inicio” y el horno continuará la segunda mitad. Si no quiere darle la vuelta al alimento, el horno continuará después de 1 minuto de pausa.

6.- Función Combinada

Este aparato le ofrece la posibilidad de dos modos de función combinada.

Opción 1: función combinada (55% microondas + 45% grill).

Se visualizará “C-1”.

Opción 2: función combinada (30% microondas + 70%).

Se visualizará “C-2”.

Ejemplo: cocinar utilizando la opción 2 durante 15 minutos.

a) Pulse “Combinada” y seleccione “C-2”.

b) Programe el tiempo de cocinado para “15:00” girando el mando del “Temporizador/Peso”.

c) Pulse “Inicio”.

7.- Función memoria

Esta función puede memorizar algunos programas útiles para evitar la operación de reprogramación del tiempo y potencia.

a) Si no se ha programado la memoria, pulse “memoria” y se visualizará “1”, introduzca la potencia y el tiempo de cocinado, pulse “memoria” de nuevo, el programa será memorizado. Si pulsa el botón de “Inicio” en vez del de “Memoria”, el horno comenzará a funcionar, y el programa también quedará memorizado.

b) Si ya se ha programado la memoria, al pulsar el botón “memoria” se visualizará “1” el horno funcionará conforme al programa memorizado después de pulsar el botón “inicio”.

El programa no se mantendrá si se corta la corriente eléctrica.

8.- CIERRE DE SEGURIDAD PARA NIÑOS

Pulse “Pausa/Cancelar” tres veces para cerrar la unidad.

Pulse “Pausa/Cancelar” tres veces de nuevo para abrir la unidad y recuperar las funciones.

9.- Pausa/Cancelar

a) En el transcurso de la operación, si pulsa el botón “Pausa/Cancelar” el horno se parará.

b) Si se había puesto en marcha algún programa y pulsado inicio, al pulsar este botón, se cancelarán todas las funciones programadas.

CUIDADO DEL MICROONDAS

1.- Desconecte el horno y retire la clavija de la toma de enchufe de la pared

2.- Mantenga el interior del horno limpio. Cuando la comida salpique o los líquidos se derramen y se adhieran a las paredes del horno, limpie con una bayeta húmeda. No se recomienda el uso de detergentes fuertes o abrasivos.

3.- La superficie exterior se debe limpiar con un paño húmedo. Para evitar dañar las piezas del funcionamiento del interior del horno, deberá evitarse derramar agua por los orificios de ventilación.

4. No permita que el Panel de control se moje. Límpielo con un paño húmedo suave. No utilice detergentes, limpiadores abrasivos o pulverizadores en el Panel de control.

5.- Si el vapor se acumula en el interior o en la parte exterior de la puerta del horno, límpielo con un paño suave. Esto puede ocurrir cuando se hace funcionar el horno microondas en condiciones de humedad alta, pero en absoluto indica que la unidad no funcione correctamente.

6.- Ocasionalmente se debe quitar la bandeja giratoria de cristal para limpiarla. Lave la bandeja giratoria en agua caliente con jabón o en el lavavajillas.

7.- La base giratoria y el suelo del horno deberán limpiarse con regularidad para evitar el ruido excesivo. Simplemente, limpie la superficie inferior del horno con detergente suave, agua o limpiador de ventanas y séquela. La base giratoria puede lavarse en agua con jabón o en lavavajillas. Los vapores de cocinado se acumulan con el uso repetido, pero de ninguna manera afectan a la superficie de la parte inferior o ruedas de la base giratoria.

Al quitar la base giratoria de la cavidad del suelo para limpiarlo, asegúrese de reinstalarlo en la posición correcta.

8.- Para eliminar los olores del horno mezcle una taza de agua con el zumo y la corteza de un limón en un recipiente profundo de microondas, póngalo en el microondas durante 5 minutos. Limpie a conciencia y seque con un paño suave.

9.- Cuando sea necesario cambie la lámpara del horno, consulte a su distribuidor para que la cambie.

SPECIFICATIONS 20L

Power consumption:	220-240V~50Hz, 1080W
Output:	700W
Grill Heater	800W
Operating Frequency:	2,450MHz
Outside Dimensions:	592mm(W) X 350mm(D) X 390mm(H)
Oven Cavity Dimensions:	320mm(W) X 288mm(D) X 183mm(H)
Uncrated Weight:	Approx. 14.7kg

SPECIFICATIONS 23L

Power consumption:	220-240V~50Hz, 1280W
Output:	800W
Grill Heater	1200W
Operating Frequency:	2,450MHz
Outside Dimensions:	592mm(W) X 400mm(D) X 390mm(H)
Oven Cavity Dimensions:	330mm(W) X 330mm(D) X 212mm(H)
Uncrated Weight:	Approx. 17.5kg

BEFORE YOU CALL FOR SERVICE

1. If the oven will not perform at all, the display does not appear or the display disappears:
 - a) Check to ensure that the oven is plugged in securely. If it is not, remove the plug from the outlet, wait 10 seconds and plug it in again securely.
 - b) Check the premises for a blown circuit fuse or a tripped main circuit breaker. If these seem to be operating properly, test the outlet with another appliance.
 2. If the microwave power does not function:
 - a) Check to see whether the timer is set.
 - b) Check to make sure that the door is securely closed to engage the safety interlocks. Otherwise, the microwave energy will not flow into the oven.
- IF NONE OF THE ABOVE RECTIFIES THE SITUATION, THEN CONTACT THE AUTHORIZED SERVICE AGENT.

Note:

The appliance is for household use for heating food and beverages using electromagnetic energy and for indoor use only.

- Children less than 8 years of age should be kept at a safe distance unless continuously supervised.
- This appliance may be used by children aged 8 or over and by persons with reduced physical, sensory or mental capabilities or lack of experience and knowledge, if they are supervised and have received suitable instructions on safe use of the appliance and understand the dangers involved. Children must not play with the appliance. User maintenance and cleaning should not be carried out by children except under constant supervision.

RADIO INTERFERENCE

Microwave oven may cause interference to your radio, TV, or similar equipment. When interference occurs, it may be eliminated or reduced by the following procedures.

- a. Clean the door and sealing surface of the oven.
- b. Place the radio, TV, etc. as far away from your microwave oven as possible.
- c. Use a properly installed antenna for your radio, TV, etc. to get a strong signal reception.

INSTALLATION

1. Make sure all the packing materials are removed from the inside of the door.
2. Inspect the oven after unpacking for any visual damage such as:
 - Misaligned Door
 - Damaged Door
 - Dents or Holes in Door Window and Screen
 - Dents in CavityIf any of the above are visible, DO NOT use the oven.
3. This Microwave Oven weighs 13.5 kg and must be placed on a horizontal surface strong enough to support this weight.
4. The oven must be placed away from high temperature and steam.
5. DO NOT place anything on top of the oven.
6. DO NOT remove the turn -table drive shaft.
7. As with any appliance, close supervision is necessary when used by children.

WARNING-THIS APPLIANCE MUST BE EARTHED.

1. The plug socket should be within easy reach of the power cord
2. This oven requires 1.1 KVA for its input. Consultation with service engineer is suggested when installing the oven.

CAUTION: This oven is protected internally by a 250V, 8 Amp Fuse.

IMPORTANT

The wires in this mains lead are coloured in accordance with the following code:

Green-and-yellow	: Earth
Blue	: Neutral
Brown	: Live

As the colours of the wires in the mains leads of the appliance may not correspond with the coloured markings indentifying the terminals in your plug, proceed as follows:

The wire which is coloured green-and-yellow must be connected to the terminal in the plug which is marked with the letter E or by the earth symbol \perp coloured green of green-and-yellow.

The wire which is coloured blue must be connected to the terminal which is marked with the letter N or coloured black.

The wire which is coloured brown must be connected to the terminal which is marked with the letter L or coloured red.

IMPORTANT SAFETY INSTRUCTIONS

- WARNING: When the appliance is operated in the combination mode, children should only use the oven under adult supervision due to the temperatures generated; (Only for the model with grill function)
- WARNING: If the door or door seals are damaged, the oven must not be operated until it has been repaired by a competent person;
- WARNING: It is hazardous for anyone other than a competent person to carry out any service or repair operation that involves the removal of a cover which gives protection against exposure to microwave energy;
- WARNING: liquids and other foods must not be heated in sealed containers since they are liable to explode.
- WARNING: Only allow children to use the oven without supervision when adequate instructions have been given so that the child is able to use the oven in a safe way and understands the hazards of improper use;
- The oven must have sufficient air flow.Keep 10 cm space at back;15 cm at both sides and 30cms from top of the oven.Don't remove oven's feet, do not block air events of the oven.
- Only use utensils that are suitable for use in microwave ovens.
- When heating food in plastic or paper containers, keep an eye on the oven due to the possibility of ignition;
- If smoke is observed, switch off or unplug the appliance and keep the door closed in order to stifle any flames;
- Microwave heating of beverages can result in delayed eruptive boiling, therefore care must be taken when handling the container;
- The contents of feeding bottles and baby food jars shall be stirred or shaken and the temperature checked before consumption, in order to avoid burns;
- Eggs in their shell and whole hard-boiled eggs should not be heated in microwave ovens since they may explode, even after microwave heating has ended;
- When cleaning surfaces of door, door seal, cavity of the oven, use only mild, nonabrasive soaps, or detergents applied with a sponge or soft cloth.
- The oven should be cleaned regularly and any food deposits removed;
- Failure to maintain the oven in a clean condition could lead to deterioration of the surface that could adversely affect the life of the appliance and possibly result in a hazardous situation;
- If the supply cord is damaged, it must be replaced by the manufacturer, its service agent or similarly qualified persons in order to avoid a hazard.

SAFETY INSTRUCTIONS FOR GENERAL USE

Listed below are, as with all appliances, certain rules to follow and safeguards to assure top performance from this oven:

1. Always have the glass tray, roller arms, coupling and roller track in place when operating the oven.
2. Do not use the oven for any reason other than food preparation, such as for drying clothes, paper, or any other nonfood items, or for sterilizing purposes.
3. Do not operate the oven when empty. This could damage the oven.
4. Do not use the oven cavity for any type of storage,such a papers, cookbooks, etc.
- 5.Do not cook any food surrounded by a membrane,such as egg yolks,potatoes,chicken livers,etc without first being pierced several times with a fork.

6. Do not insert any object into the openings on the outer case.
7. Do not at any time remove parts from the oven such as the feet, coupling, screws, etc.
8. Do not cook food directly on the glass tray. Place food in/on proper cooking utensil before placing in the oven.
9. IMPORTANT-COOKWARE NOT TO USE IN YOUR MICROWAVE OVEN

Do not use metal pans or dishes with metal handles.

Do not use anything with metal trim.

Do not use paper covered wire twist-ties on plastic bags.

Do not use melamine dishes as they contain a material which will absorb microwave energy. This may cause the dishes to crack or char and will slow down the cooking speed.

Do not use Centura Tableware. The glaze is not suitable for microwave use. Corelle Livingware closed handle cups should not be used.

Do not cook in a container with a restricted opening, such as a pop bottle or salad oil bottle, as they may explode if heated in a microwave oven.

Do not use conventional meat or candy thermometers. There are the thermometers available specifically for microwave cooking. These may be used.

10. Microwave utensils should be used only in accordance with manufacturer's instructions.
11. Do not attempt to deep-fry foods in this oven.
12. Please remember that a microwave oven only heats the liquid in a container rather than the container itself. Therefore, even though the lid of a container is not hot to the touch when

removed from the oven, please remember that the food/liquid inside will be releasing the same amount of steam and/or spitting when the lid is removed as in conventional cooking.

13. Always test the temperature of cooked food yourself especially if you are heating or cooking food/liquid for babies. It is advisable never to consume food/liquid straight from the oven but allow it to stand for a few minutes and stir food/liquid to distribute heat evenly.
14. Food containing a mixture of fat and water, e.g. stock, should stand for 30-60 seconds in the oven after it has been turned off. This is to allow the mixture to settle and to prevent bubbling when a spoon is placed in the food/liquid or a stock cube is added.
15. When preparing/cooking food/liquid and remember that there are certain foods, e.g. Christmas puddings, jam and mincemeat, which heat up very quickly. When heating or cooking foods with a high fat or sugar content do not use plastic containers.
16. Cooking utensil may become hot because of heat transferred from the heated food. This is especially true if plastic wrap has been covering the top and handles of the utensil. Potholders may be needed to handle the utensil.
17. To reduce the risk of fire in the oven cavity:
 - (a) Do not overcook food. Carefully attend microwave oven if paper, plastic, or other combustible materials are placed inside the oven to facilitate cooking.
 - (b) Remove wire twist-ties from bags before placing bag in oven.
 - (c) If materials inside the oven should ignite, keep oven door closed, turn the oven off at the wall switch, or shut off power at the fuse or circuit breaker panel.

FEATURE DIAGRAM

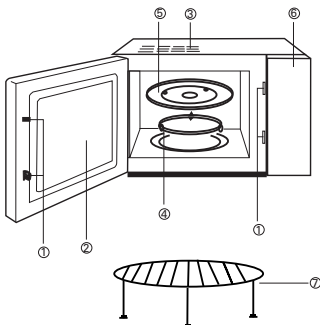

- (1) Door Safety Lock System
- (2) Oven Window
- (3) Oven Air Vent
- (4) Roller Ring
- (5) Glass Tray
- (6) Control Panel
- (7) Grill rack

COMPUTER CONTROL PANEL

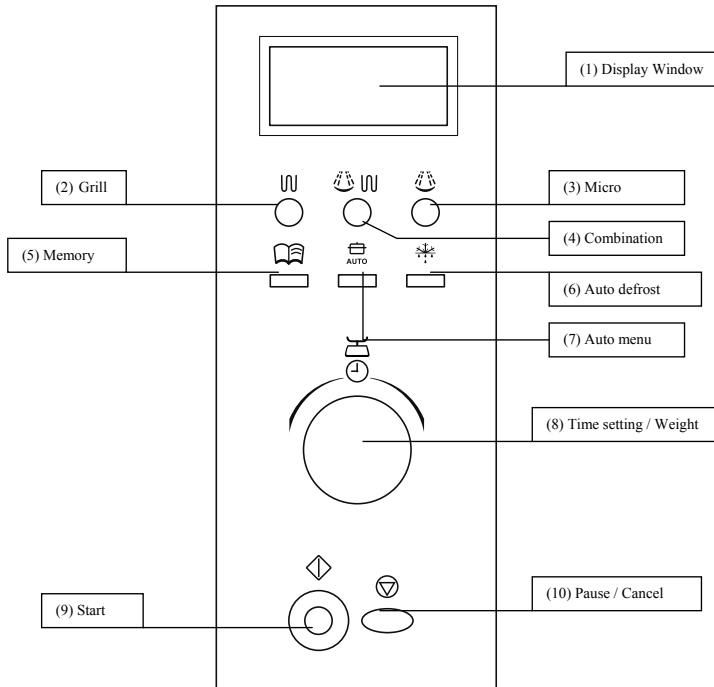

Operation Instruction

1.Single Button Heating

Only with a single press of a button, you can start simple cooking, it is very convenient and quick to heat a glass of water etc.

Example:To heat a glass of water

- a) Put a glass of water onto the glass turntable, and close the door.
- b) Press the button "Start", the microwave oven will work on 100% power for 1 minutes.
- c) You will hear 5 beeps when cooking is complete.

2.Microwave Heating

This function has two options.

1) Quick microwave heating (100% power)

Example: to heat food on 100% power for 5 minutes

- a) Rotate the knob "Time setting . Weight" to until "5:00" displayed.
- b) Press "Start".

2) Manual-operation microwave heating

Example:To heat food on 70% power for 10 minutes

- a) Press "Micro" button, select "70%" power;
- b) Rotate the knob "Time setting . Weight" to until "10:00" displayed.
- c) Press "Start".

There are 5 power levels and the longest microwave heating time is 60 minutes.

Touching times	Microwave power	Display
1	100%	P100
2	70%	P70
3	50%	P50
4	30%	P30
5	10%	P10

3.Auto weight defrost

Select the food type and weight, it will automatically help you to adjust the power level and time.

Example: defrost 0.5kg frozen meat.

- a) Press the button "Auto defrost" to choose "d-1".
- b) Rotate the knob "Time setting.Weight" to set the weight 0.5kg.
- c) Press "Start"

The weight of meat must be less than 2 kg.

The weight of seafood must be less than 1 kg.

Note: "d-1" means defrosting meat, "d-2" means defrosting seafood.

4.Auto-menu

You only need to select the food type and weight, it will help you to automatically adjust the power and time.

Example: Auto cooking 0.4 kg fish

- a) Press "Auto menu" button to choose A-4.
- b) Rotate the knob "Time setting . Weight" to set weight 0.4kg.
- c) Press "Start".

kg

Touching Times	Weight	Menu	A-1	A-2	A-3	A-4	A-5	A-6
			Auto Reheat	Vegetable	Noodles	Fish	Chicken	Beef
1			0.1	0.1	1PC	0.2	0.2	0.2
2			0.2	0.2	2PC	0.3	0.4	0.3
3			0.3	0.3		0.4	0.6	0.4
4			0.4	0.4		0.5	0.8	0.5
5			0.5	0.5		0.6	1.0	0.6
6			0.6	0.6		0.8	1.2	0.8
7						1.0	1.5	1.0
8							1.8	

5. Grill

This function has two patterns, you may press "grill" to select as follows: (the longest cooking time is 60 minutes).

Pattern 1: 85% grill power, display G-1

Pattern 2: 50% grill power, display G-2

Example: Cooking food with grill for 20 minutes

A) Press "Grill" to choose "G-1".

B) Set cooking time "20:00" by rotating the knob "Time setting . Weight" .

C) Press "Start"

When grilling, the food isn't heated by microwave, heat is radiated from the metal heater at the top of the oven.

When grill is working, the cooking time has 2 stages, After the 1st half of the cooking, the program will automatically pause and sound 2 beeps, indicating you to open the oven and turn food over, after turning over, close the door, push "start" button, the cooking will continue for the 2nd half. If you do not want to turn the food over, the cooking will continue after 1 minute pause.

6. Combination Cooking

This appliance offers you a choice of two methods of combination cooking.

Option 1 : Combination cooking (55% microwave + 45% grill)

It will display "C-1"

Option 2: Combination cooking (30% microwave + 70% grill)

It will display "C-2".

Example: Cooking food using option 2 for 15 minutes.

- a) Press "Combi" and select "C-2"
- b) Set cooking time for "15:00" by rotating the knob "Time setting . Weight" .
- c) Press "Start"

7. Memory cooking function:

This function can memorize some useful cooking programmes to avoid resetting time and power operation.

- a) If no memory has been set press "memory" "1" will be displayed, input cooking power and time, press "memory" again, the set program will be memorized. If you press "Start" instead of "memory" button, the oven will start work, and the program also will be memorized.
- b) If there is any memory has been set already, when you press "memory" button, "1" will be displayed, the oven will operate according to the memorized program after you press "Start" button.

The programme will not be kept when the electricity is off.

8. Child-safety-lock .

Press "Pause/Cancel" three times to lock the machine.

Press "Pause/Cancel" three times again to unlock the machine and to recover operation functions.

9. Pause/cancel

- a) In the course of operation, pressing "Pause/Cancel" button will stop operation.
- b) If any program was set before, pressing start, pressing this button will cancel all the set program.

CARE OF YOUR MICROWAVE OVEN

1. Turn the oven off and remove the power plug from the wall socket before cleaning.
2. Keep the inside of the oven clean. When food splatters or spilled liquids adhere to oven walls, wipe with a damp cloth. The use of harsh detergent or abrasives is not recommended.
3. The outside oven surface should be cleaned with a damp cloth. To prevent damage to the operating parts inside the oven, water should not be allowed to seep into the ventilation openings.
4. Do not allow the Control Panel to become wet. Clean with a soft, damp cloth, Do not use detergents, abrasives or spray-on cleaners on the control Panel.
5. If steam accumulates inside or around the outside of the oven door, wipe with a soft cloth. This may occur when the microwave oven is operated under high humidity conditions and in no way indicates malfunction of the unit.
6. It is occasionally necessary to remove the glass tray for cleaning. Wash the tray in warm sudsy water or in a dishwasher.
7. The roller ring and oven cavity floor should be cleaned regularly to avoid excessive noise. Simply wipe the bottom surface of the oven with mild detergent, water or window cleaner and dry. The roller ring may be washed in mild sudsy water or sish washer. Cooking vapours collect during repeated use but in no way affect the bottom surface or roller ring wheels.
When removing the roller ring from cavity floor for cleaning, be sure to replace it in the proper position.
8. Remove odors from your oven by combining a cup of water with the juice and skin of one lemon in a deep microwaveable bowl. Microwave for 5 minutes, wipe thoroughly and dry with a soft cloth.
9. When it becomes necessary to replace the oven light, please consult a dealer to have it replaced.

ESPECIFICAÇÕES 20L.

Alimentação eléctrica e consumo:	220-240V~50Hz, 1080 W
Potência microondas:	700 W
Potência Grill	800 W
Frequência:	2,450 MHz
Dimensões externas:	592 mm (largura) x 350 mm (profundidade) x 390 mm (altura)
Dimensões internas do forno:	320mm (largura) x 288 mm (profundidade) x 183 mm (altura)
Peso líquido:	Aprox. 14,7 Kg

ESPECIFICAÇÕES 23L.

Alimentação eléctrica e consumo:	220-240V~50Hz, 1280 W
Potência microondas:	800 W
Potência Grill	1.200 W
Frequência:	2,450 MHz
Dimensões externas:	592 mm (largura) x 400 mm (profundidade) x 390 mm (altura)
Dimensões internas do forno:	330mm (largura) x 330 mm (profundidade) x 212 mm (altura)
Peso líquido:	Aprox. 17,5 Kg

ANTES DE CONTACTAR COM O SERVIÇO TÉCNICO:

1.- Se o forno microondas não funciona, ou se no display não surge qualquer mensagem:

- Verifique a correcta ligação do microondas. Caso não o estar, desligue-o, aguarde 10 segundos e volte a ligá-lo de forma segura.
- Verifique se se encontra fundido qualquer fusível do circuito, ou se se desligou qualquer interruptor pertencente ao circuito principal. Se não encontrar qualquer anomalia, verifique se a tomada de corrente da parede funciona com outro aparelho.

2.- Se o forno microondas não se activar:

- Verifique se o temporizador se encontra programado.
- Verifique se a porta do microondas se encontra bem fechada (em caso afirmativo os encravamentos de segurança permitirão o contacto eléctrico; em caso negativo, não será possível a activação do microondas).

SE VERIFICADOS OS PONTOS ACIMA PERSISTIR O PROBLEMA, CONTACTE COM O SERVIÇO DE ATENDIMENTO TÉCNICO AUTORIZADO

Nota:

Este aparelho foi desenhado para um uso doméstico (aquecer alimentos e bebidas mediante energia electromagnética) apenas em interiores.

- Les enfants âgés de moins de 8 ans doivent être tenus à l'écart de l'appareil, sauf s'ils sont placés sous surveillance permanente.
- Cet appareil peut être utilisé par des enfants à partir de 8 ans, par des personnes aux capacités physiques, sensorielles ou mentales réduites, ou bien par des personnes possédant une expérience ou des connaissances insuffisantes, à condition de les placer sous surveillance, de leur avoir donné les instructions appropriées concernant l'utilisation de l'appareil en toute sécurité et de leur faire prendre conscience des dangers encourus. Les enfants ne doivent pas jouer avec l'appareil. Les opérations de nettoyage et de maintenance qui incombent à l'utilisateur ne doivent pas être réalisées par des enfants non surveillés.

INTERFERÊNCIAS EM OUTROS APARELHOS

Eventualmente, o forno microondas pode gerar interferências em aparelhos de rádio, televisão, ou outros similares. Se isto acontecer, pode eliminar as interferências seguindo os seguintes passos:

- a.- Limpe a porta e as superfícies da junta da mesma.
- b.- Não coloque aparelhos de rádio, televisão, etc. perto do forno microondas.
- c.- Utilize uma antena correctamente instalada para obter na sua TV ou rádio uma recepção de sinais mais intensa.

INSTALAÇÃO

- 1.- Retire do interior do forno microondas qualquer material de empacotado.
- 2.- Uma vez retirada a embalagem, inspeccione visualmente o microondas e verifique se há:

Furos ou mossas na janela da porta ou no display.
Porta desajustada.
Porta danificada.
Mossas no recinto interior.

Se observar qualquer das danificações acima, NÃO UTILIZE o forno.

- 3.- Este forno microondas pesa 17,5 kg e deve ser colocado numa superfície horizontal suficientemente resistente para suportar o peso referido.
- 4.- Não colocar o forno microondas perto de fontes de altas temperaturas ou de vapores.
- 5.- NUNCA coloque qualquer objecto na superfície superior do forno.
- 6.- NÃO retire o eixo central do prato giratório.
- 7.- Como com qualquer outro electrodoméstico, o microondas apenas deverá ser utilizado por crianças sob a supervisão de um adulto.

NOTA – ESTE APARELHO DEVE SER LIGADO À TERRA

- 1.- A tomada de electricidade deverá estar próxima do cabo principal.
- 2.- Este forno requer uma alimentação eléctrica de 1.3 KVA. Aconselhamos consultar o serviço técnico ao instalar o forno.

AVISO: este forno conta com um fusível interno de 10Amp e 250V de protecção.

IMPORTANTE

Os fios condutores do cabo principal têm as seguintes cores e funções.

Verde e amarelo: terra

Azul: neutro

Castanho: “fase”

Se as cores dos fios do cabo principal não coincidem com as cores de identificação dos pólos na tomada de electricidade, siga os seguintes passos:

O condutor verde e amarelo deve ser ligado ao terminal da tomada marcado com a letra E ou com o símbolo de terra  de cor verde do verde e amarelo.

O condutor azul deve ser ligado ao terminal marcado com a letra N ou de cor preta.

O condutor castanho deve ser ligado ao terminal marcado com a letra L ou de cor vermelha.

NORMAS IMPORTANTES SOBRE SEGURANÇA

- IMPORTANTE: Se o aparelho está a funcionar em "modo combinado" (microondas + grill, se aplicável), dada a temperatura alcançada, apenas deverá ser utilizado por crianças sob a supervisão de um adulto.

- IMPORTANTE: Se a porta do aparelho ou as juntas da mesma estiverem danificadas, não utilize o forno, que deverá ser reparado por pessoal técnico qualificado.

- IMPORTANTE: A realização de tarefas de manutenção ou reparação por pessoas não especializadas iria implicar risco para as mesmas, especialmente se for retirada a cobertura que protege contra a exposição às micro-ondas.

- IMPORTANTE: Não aquecer excessivamente alimentos sólidos nem líquidos em recipientes selados: poderiam rebentar.

- IMPORTANTE: O microondas apenas deverá ser utilizado por crianças sob a supervisão de um adulto ou por crianças que receberam adequadas instruções sobre a utilização do aparelho e sobre os riscos de um uso incorrecto.

- O forno deve estar correctamente ventilado. Respeite, como mínimo, 10 cm de espaço livre na parte posterior, 15 cm em ambos os lados, e 30 cm na parte superior. Não retirar os pés do aparelho nem bloquear as saídas de ar do microondas.

- Utilize apenas utensílios adequados para fornos microondas.

- Ao aquecer alimentos em recipientes plásticos ou de papel, preste especial atenção: risco de combustão.

- Se observar fumo, desligue o microondas com o botão correspondente e em seguida interrompa a alimentação eléctrica; mantenha fechada a porta do microondas de forma a evitar a propagação de uma eventual fonte de chama.

- O aquecimento de bebidas no microondas pode gerar uma ebulição mesmo com o forno já inactivo: preste atenção portanto ao pegar no recipiente.
- Agitar o conteúdo de frascos e biberões e verificar a temperatura antes do consumo: risco de queimaduras.
- Não cozinhar ovos na casca: uma vez retirada a casca, perfure bem a gema (caso contrário, o ovo poderia rebentar mesmo com o forno já inactivo).
- Para limpar as diferentes superfícies da porta, a junta da mesma, o recinto interior, etc. utilize apenas sabões ou detergentes suaves, não abrasivos, aplicados com uma esponja ou pano suave.
- Limpar com regularidade o exterior e interior do microondas, e retirar qualquer resto de comida.
- Não manter o microondas em condições de higiene implicaria a deterioração do acabamento do mesmo, que por sua vez iria reduzir a vida de funcionamento, além de implicar situações de risco.
- Se estiver danificado o cabo principal, deverá ser substituído pelo serviço técnico do fabricante, por um agente comercial do mesmo, ou por pessoal técnico especializado: evite assim qualquer risco desnecessário.

GENERALIDADES SOBRE SEGURANÇA

Para obter a melhor performance no funcionamento do microondas, observe as seguintes normas:

- 1.- A bandeja de vidro, base giratória e pista de rolamento devem estar correctamente colocadas antes de utilizar o microondas.
- 2.- Nunca utilizar o microondas para usos que não sejam a preparação de alimentos (nunca para esterilizar, para secar roupa ou papel nem qualquer outro objecto que não seja um alimento).
- 3.- Nunca pôr em funcionamento o microondas se se encontra vazio: o aparelho poderia ficar danificado.
- 4.- Nunca utilizar o recinto interior para guardar objectos (papéis, nem livros de cozinha, etc.).
- 5.- Para cozinhar alimentos cobertos por uma membrana (gemas de ovos, batatas, fígado de frango, etc.), primeiro devem ser perfurados várias vezes com um garfo.
- 6.- Não inserir qualquer objecto nas aberturas da carcaça externa.
- 7.- Nunca retirar qualquer peça do forno (pés, acoplamentos, parafusos, etc.).

8.- Não cozinhar directamente na bandeja de vidro: coloque sobre a mesma um recipiente adequado para microondas e onde ter previamente introduzido os alimentos.

9.- IMPORTANTE: RECIPIENTES NÃO ADEQUADOS PARA MICROONDAS

Não utilize caçarolas metálicas nem pratos com asas ou cabos em metal.

Não utilize qualquer objecto que tiver rebordos metálicos.

Não utilize sacos plásticos que tiverem fechos metálicos cobertos de papel.

Não utilize pratos de melamina, já que contém um material que iria absorver a energia do microondas e os pratos poderiam fender ou ficar carbonizados, além de aumentar o tempo de cozedura.

Não utilize "Centura Tableware". O cristal não é um material adequado para uso em microondas.

As chávenas "Corelle Livingware" de asa fechada não devem ser utilizadas.

Não utilize recipientes com abertura estreita, tais como garrafas plásticas ou garrafas de óleo para saladas: poderiam rebentar ao aquecer no microondas.

Não utilizar termómetros de carne convencionais nem termómetros para guloseimas. Apenas podem ser utilizados termómetros específicos para cozinhar com microondas.

10.- Se tiver qualquer dúvida, consulte os recipientes recomendados pelo fabricante do microondas.

11.- Não tente fritar alimentos com óleo abundante neste microondas.

12.- Lembre-se que nos fornos microondas os líquidos dos recipientes sempre alcançam uma temperatura superior ao do próprio recipiente. Portanto, mesmo se a tampa de um recipiente não se encontrar quente ao toque uma vez fora do microondas, o alimento sólido ou líquido irá emitir vapor e/ou salpicar tal como se cozinhado num fogão.

13.- Antes de consumir os alimentos, verifique a temperatura dos mesmos, especialmente se aquece ou cozinha alimentos sólidos ou líquidos para bebês. Aconselhamos não consumir nunca o alimento sólido ou líquido assim que retirado do microondas: deixe-o repousar uns minutos e em seguida mexa-o para distribuir o calor uniformemente.

14.- Os alimentos que contêm uma mistura de gordura e água (por exemplo, caldo) deverão ficar entre 30 e 60 segundos no microondas já desactivado: assim a mistura irá se assentar, evitando a eventual ebulição ao colocar uma colher no alimento ou líquido, ou ao introduzir um cubo de caldo.

15.- Ao preparar ou cozinhar alimentos sólidos/líquidos, lembre-se que há alimentos (por exemplo pudim de Natal, compota ou doces cítricos) que aquecem rapidamente. Ao aquecer ou cozinhar alimentos de alto teor em gordura ou açúcar, não utilize recipientes plásticos.

16.- Os recipientes para microondas poderão ficar quentes devido à transferência de calor proveniente do alimento já quente, especialmente se foi cozinhado bem coberto. Utilize portanto luvas de cozinha para pegar no recipiente.

17.- Para reduzir o risco de fogo no recinto interior do forno:

a) Não cozinhe excessivamente os alimentos. Preste especial atenção se para facilitar a cozedura colocou papel, plástico ou outros materiais combustíveis no interior do microondas.

b) Antes de colocar qualquer saco no microondas, retire os fechos metálicos do mesmo.

c) Se os materiais acendem no interior do microondas, mantenha fechada a porta do aparelho, desligue o forno, ou desligue a alimentação eléctrica através do quadro eléctrico onde se encontrar o fusível ou o interruptor automático.

DIAGRAMA

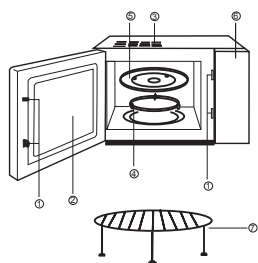

- (1) Sistema de fecho de segurança da porta
- (2) Janela do forno
- (3) Ventilação do forno
- (4) Base giratória
- (5) Bandeja de vidro
- (6) Painel de controlo
- (7) Grelha

PAINEL DE CONTROLO

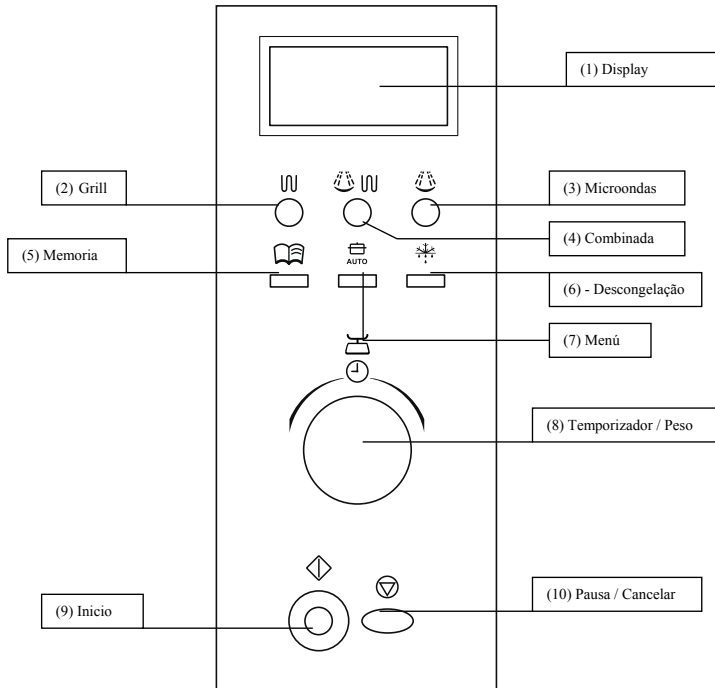

INSTRUÇÕES DE FUNCIONAMENTO

1.- Função Microondas Básica

Basta premir um botão para iniciar o funcionamento do microondas, o que é especialmente cómodo e prático para, por exemplo, aquecer um copo de água.

Exemplo: para aquecer um copo de água:

- Coloque o copo de água na bandeja giratória e feche a porta.
- Prima o botão “Início”: o microondas activar-se-á durante 1 minuto na potência máxima.
- Após 1 minuto, ouvirá cinco toques.

2.- Função Microondas

Esta função tem duas opções:

- Função de aquecimento rápido (100% de potência).

Exemplo: aquecer alimentos durante 5 minutos a potência máxima.

- a) Vire o aro “Temporizador/peso” até “5:00” surgir no display.
- b) Prima “Início”.

2) Função com controlo manual:

Exemplo: aquecer alimentos durante 10 minutos a 70% de potência.

- a) Prima o botão “Micro”, em seguida seleccione 70% de potência.
- b) Vire o aro “Temporizador/Peso” até “10:00” surgir no display.
- c) Prima “Início”.

Há 5 níveis de potência, e o tempo máximo de cozedura é de 60 minutos.

Vezes a premir:	Potência de microondas	Mensagem no display
1	100%	P100
2	70%	P70
3	50%	P50
4	30%	P30
5	10%	P10

3.- Descongelação

Selecione o tipo de alimento e o peso, e o microondas irá lhe ajudar a programar o nível de potência e o tempo de cozedura.

Exemplo: descongelar 0,5 kg de carne congelada

- a) Prima o botão “Descongelação” para em seguida seleccionar “d-1”
- b) Vire o aro “Temporizador/Peso” para em seguida programar o peso a 0,5 kg.
- c) Prima “Início”.

O peso da carne deve ser inferior a 2 kg.

O peso máximo do peixe é de 1 kg.

Nota: “d-1” significa descongelar carne, “d-2” significa descongelar peixe.

4.- Função Menu

Basta com seleccionar o tipo de alimento e o peso, e o microondas irá lhe ajudar a programar o nível de potência e o tempo de cozedura.

Exemplo: função menu para 0,4 kg de peixe.

- a) Prima o botão “Função Menu” para em seguida seleccionar A-4.
- b) Vire o aro “Temporizador/Peso” para programar o peso no valor 0,4 kg.
- c) Prima “Início”.

	A-1	A-2	A-3	A-4	A-5	A-6
Vezes a premir peso/menu	Aquecer	Legumes	Pasta	Peixe	Frango	Vitela
1	0,1	0,1	1PC	0,2	0,2	0,2
2	0,2	0,2	2PC	0,3	0,4	0,3
3	0,3	0,3		0,4	0,6	0,4

4	0,4	0,4		0,5	0,8	0,5
5	0,5	0,5		0,6	1,0	0,6
6	0,6	0,6		0,8	1,2	0,8
7				1,0	1,5	1,0
8					1,8	

5.- Função Grill

Esta função tem duas opções. Ao premir “grill”, pode seleccionar os seguintes "modos": (tempo máximo de cozedura: 60 minutos).

Modo 1: 85% de potência de grill; no display surgirá "G-1".

Modo 2: 50% de potência de grill; no display surgirá "G-2".

Exemplo: cozinhar com grill durante 20 minutos.

- Prima “Grill” para em seguida seleccionar “G-1”.
- Programe o tempo de cozedura no valor “20:00” virando o aro “Temporizador/Peso”.
- Prima o botão “Início”.

Ao utilizar a função "grill", o alimento não aquece por microondas: o calor é radiado desde o aquecedor metálico da parte superior do forno.

Uma vez activada a função "grill", o tempo de cozedura tem duas fases: concluída a primeira metade do tempo, o programa pára automaticamente e ouvem-se dois toques que lhe indicam que pode abrir o forno microondas e virar os alimentos; em seguida feche a porta, prima o botão "início" e o forno iniciará a segunda fase de cozedura. Se não desejar virar os alimentos, o forno irá iniciar automaticamente a segunda fase de cozedura transcorrido 1 minuto de pausa na mesma.

6.- Função Combinada

Este aparelho possibilita escolher entre dois modos de "função combinada".

Opção 1: função combinada (55% microondas + 45% grill).

No display surge “C-1”.

Opção 2: função combinada (30% microondas + 70%).

No display surge “C-2”.

Exemplo: cozinhar utilizando a opção 2 durante 15 minutos.

- Prima “Combi” e seleccione “C-2”.
- Programe o tempo de cozedura no valor “15:00” virando o aro “Temporizador/Peso”.
- Prima “Início”.

7.- Função memória

Esta função possibilita memorizar alguns programas úteis para evitar a operação de re-programação do tempo e da potência.

a) Se não está programada a memória, prima o botão “memória” e no display surgirá “1”; em seguida especifique a potência e o tempo de cozedura; a seguir prima de novo “memória” e o programa será memorizado. Se prime o botão "Início" em vez do botão "Memória", o forno microondas iniciará o processo de cozedura e o programa ficará memorizado.

b) Se a memória está programada, ao premir o botão “memória” no display surgirá “1” e o forno microondas funcionará segundo o programa memorizado uma vez premido o botão "Início".

Se houver um corte de energia, deverá voltar a programar a cozedura.

8.- BLOQUEIO DE SEGURANÇA PARA CRIANÇAS

Prima “Pausa/Cancelar” três vezes para bloquear o microondas.

Prima de novo “Pausa/Cancelar” três vezes para desbloquear o microondas e reactivar as funções.

9.- Pausa/Cancelar

a) Se durante a operação prime “Pausa/Cancelar”, o microondas parará a cozedura.

b) Se um programa está a funcionar e prime "Início", serão canceladas todas as funções que programou.

CUIDADO DO MICROONDAS

1.- Se deseja deslocar o aparelho, primeiro desligue-o com o painel frontal e em seguida retire a ficha da tomada.

2.- Mantenha limpo o interior do microondas. Para limpar os derramamentos de líquidos ou restos de salpicaduras colados nas paredes interiores, utilize um pano húmido (evite utilizar detergentes fortes ou abrasivos).

3.- Limpe as superfícies exteriores com um pano húmido. Para não danificar os componentes interiores de funcionamento do microondas, evite qualquer acesso de água através dos orifícios de ventilação.

4. O Pannel de Controlo não admite o contacto com água. Limpe-o com um pano suave humedecido e não utilize sprays, nem detergentes ou produtos de limpeza abrasivos.

5.- Se houver vapor acumulado no interior ou no exterior da porta do microondas, retire-o com um pano suave (pode acontecer em condições de alta humidade ambiente, mas não implica qualquer falha no funcionamento do aparelho).

6.- Quando for necessário limpe a bandeja giratória de vidro: retire-a do microondas e lave-a em água quente com sabão, detergente, ou introduza-a na máquina de lavar louça.

7.- Para evitar ruído excessivo, limpe regularmente a base giratória e a pista de rolamento: simplesmente, limpe a base do recinto interior do microondas com detergente suave, água, ou um produto de limpeza de vidros, e em seguida seque-a. A base giratória, uma vez retirada do microondas, pode ser lavada em água com sabão ou na máquina de lavar louça. Os vapores das cozeduras acumulam-se com o tempo, mas não supõem qualquer danificação nas superfícies interiores nem nas rodas de deslocação da base giratória.

Ao retirar da pista de rolamento a base giratória para as limpar, certifique-se de voltar a colocá-la correctamente.

8.- Para eliminar os cheiros do microondas, num recipiente profundo para microondas deite uma chávena de água e o sumo e a casca de um limão. Introduza e aqueça o recipiente no microondas durante 5 minutos. Limpe minuciosamente e em seguida seque com um pano suave.

9.- Quando for necessário substituir a lâmpada interior do microondas, contacte com o seu distribuidor.

CARACTÉRISTIQUES TECHNIQUES 20 LITRES.

Consommation d'énergie:	220-240V~50Hz, 1080 W
Sortie:	700W
Gril :	800W
Fréquence de fonctionnement:	2,450MHz
Dimensions hors tout:	592 mm (Largeur) x 350 mm (Profondeur) x 390 mm (Hauteur)
Dimensions capacité four:	320 mm (Largeur) x 288 mm (Profondeur) x 183 mm (Hauteur)
Poids net:	Environ 14,7 Kg

CARACTÉRISTIQUES TECHNIQUES 23 LITRES

Consommation d'énergie:	220-240V~50Hz, 1280 W
Sortie:	800W
Gril :	1.200W
Fréquence de fonctionnement:	2,450MHz
Dimensions hors tout:	592 mm (Largeur) x 400 mm (Profondeur) x 390 mm (Hauteur)
Dimensions capacité four:	330 mm (Largeur) x 330 mm (Profondeur) x 212 mm (Hauteur)
Poids net:	Environ 17,5 Kg

AVANT DE TÉLÉPHONER AU SERVICE TECHNIQUE

1.- Si le four ne marche pas, si le visuel n'apparaît pas ou disparaît :

a) Vérifier que le four est bien branché au réseau électrique. Pour ce faire, retirer la fiche de la prise de courant, attendre 10 secondes et brancher à nouveau la fiche dans la prise.

b) Vérifier que le circuit n'est pas grillé ou qu'un interrupteur du circuit principal n'a pas sauté. Si ce n'est pas le cas, vérifier la prise de courant avec un autre appareil.

2.- Si l'appareil ne fonctionne pas :

a) Vérifier que le temporisateur est programmé.

b) Vérifier que la porte est bien fermée, afin que les dispositifs électriques puissent faire contact. Si la porte est mal fermée, l'énergie du four à micro-ondes n'arrivera pas à l'intérieur du four.

SI MALGRÉ TOUT CE QUI PRÉCÈDE, VOUS N'ARRIVEZ PAS À CORRIGER LE PROBLÈME, ADRESSEZ-VOUS AU SERVICE TECHNIQUE AGRÉÉ.

Remarque:

Cet appareil a été conçu pour un usage domestique, pour réchauffer des aliments et des boissons en utilisant de l'énergie électromagnétique et uniquement en espaces intérieurs.

- As crianças menores de 8 anos devem permanecer afastadas, a menos que estejam sob supervisão permanente.
- Este aparelho pode ser utilizado por crianças de idade igual ou superior a 8 anos e por adultos com capacidades físicas, sensoriais ou mentais reduzidas, ou sem experiência ou conhecimento, desde que estejam sob supervisão ou recebam instruções adequadas sobre a utilização segura do aparelho e compreendam os perigos relacionados. As crianças não devem brincar com o aparelho. A limpeza e manutenção devem ser realizadas pelo utilizador e não por crianças sem supervisão.

INTERFÉRENCES RADIO

Le four à micro-ondes peut être la cause d'interférences avec la réception radio, télévision ou autre équipement similaire. Ces interférences, si elles se produisent, peuvent être éliminées comme suit :

- a.- Nettoyer la porte et le cadre du four.
- b.- Situer la radio, télévision, etc., le plus loin possible du four à micro-ondes.
- c.- Installer une antenne de radio, télévision, etc., pour augmenter le signal de réception.

MISE EN PLACE DE L'APPAREIL

- 1.- Veiller à bien retirer tout le matériau d'emballage de l'intérieur du four.
- 2.- Vérifier, après avoir déballé le four, qu'il ne présente aucun dommage, tel que notamment :
 - Porte mal alignée.
 - Porte endommagée.
 - Bosselures ou orifices sur la vitre de la porte et de l'écran.
 - Bosselures à l'intérieur de la cavité.
- Si vous observez une anomalie quelconque, N'UTILISEZ PAS le four.
- 3.- Ce four à micro-ondes pèse 17,5 Kg. Veiller à le positionner sur une surface plane suffisamment résistante pour supporter son poids.
- 4.- Veiller à installer le four éloigné de sources de chaleur et à l'abri de l'humidité.
- 5.- NE RIEN déposer sur le four.
- 6.- NE PAS retirer l'axe moteur du plateau tournant.
- 7.- Ne pas laisser les enfants utiliser l'appareil sans surveillance.

MISE EN GARDE – CET APPAREIL DOIT ÊTRE RELIÉ À LA TERRE

- 1.- La prise de courant doit se trouver près du cordon de puissance.
- 2.- Ce four exige 1,3 KVA d'entrée. Il est recommandé de consulter le Service Technique avant d'installer le four.

REMARQUE: Ce four est protégé intérieurement par un fusible de 10Amp, 250V.

IMPORTANT

Les fils de raccordement au secteur électrique présentent les couleurs suivantes :

Vert et jaune: terre

Bleu: neutre

Marron: conducteur

Si les couleurs des fils de raccordement au réseau électrique de l'appareil ne correspondent pas au code de couleur mentionné ci-dessus, procéder comme suit :

Le fil vert et jaune doit être relié au pôle de la prise marqué de la lettre E ou du symbole de terre  du fil vert et jaune.

Le fil bleu doit être relié au pôle marqué de la lettre N ou de couleur noire.

Le fil marron doit être relié au pôle marqué de la lettre L ou de couleur rouge.

CONSEILS DE SÉCURITÉ

- ATTENTION: Lorsque l'appareil fonctionne en mode combiné, ne pas laisser les enfants l'utiliser sans surveillance, car la température générée sera très élevée.

- ATTENTION: Si la porte ou les verrouillages hermétiques de la porte sont endommagés, ne pas utiliser le four. Le faire réparer par un professionnel dûment qualifié.

- ATTENTION: Seul un professionnel dûment qualifié peut procéder à une réparation impliquant le retrait de la garniture qui protège de l'exposition à l'énergie micro-ondes.

- ATTENTION: Ne pas réchauffer d'aliments ni de liquides dans des récipients clos, car ils risquent d'exploser.

- ATTENTION: Veiller à ne pas laisser les enfants utiliser le four sans surveillance, à moins de leur avoir donné les instructions pertinentes, afin qu'ils puissent utiliser le four en toute sécurité et en étant donc parfaitement conscients des risques d'une utilisation incorrecte.

- Laisser un espace de 10 cm à l'arrière, de 15 cm de chaque côté et de 30 cm au-dessus du four, pour permettre à l'air chaud de s'échapper. Ne pas démonter les pieds du four, et ne pas obstruer les sorties d'air.

- Utiliser uniquement des ustensiles aptes pour fours à micro-ondes.

- Si vous réchauffez des aliments dans des récipients en plastique ou en papier, soyez très attentif, car ils risquent de prendre feu.

- Si vous observez de la fumée à l'intérieur du four, débranchez la prise du secteur et laissez la porte fermée, jusqu'à l'extinction des flammes.
- Réchauffer des boissons dans le four à micro-ondes peut provoquer leur ébullition même après avoir éteint le four. Veiller par conséquent à manipuler le récipient avec précaution.
- Remuer ou agiter le contenu des pots et biberons et vérifier leur température avant leur consommation, afin d'éviter les brûlures.
- Ne jamais cuire dans le four à micro-ondes des œufs dans leur coque, car ils risquent d'exploser, même la cuisson une fois achevée.
- Pour nettoyer la porte, le verrouillage hermétique de la porte et la cavité du four, utiliser uniquement des détergents doux, non-abrasifs, et les appliquer à l'aide d'une éponge ou d'un chiffon doux.
- Nettoyer fréquemment le four et éliminer tout reste de nourriture.
- Ne pas maintenir le four en bonnes conditions hygiéniques entraînera une détérioration de la surface qui pourra affecter négativement la durée de vie de l'appareil et provoquer une situation de risque.
- Si le cordon de raccordement électrique est endommagé, le faire remplacer par le fabricant, le Service Technique ou un professionnel dûment qualifié, afin d'éviter tout risque pour la santé.

NORMES FONDAMENTALES DE SÉCURITÉ

Veiller à respecter, comme dans tous les appareils, les normes et mesures recommandées, afin d'assurer la meilleure performance de votre four :

- 1.- Veiller à bien mettre en place le plateau tournant et les rouleaux, avant de mettre le four en fonctionnement.
- 2.- Ne pas destiner le four à un usage autre que la préparation de nourriture. Ne pas l'utiliser donc pour faire sécher du linge, du papier ou un produit autre qu'une denrée ou pour stériliser.
- 3.- Ne pas faire fonctionner le four à vide, pour éviter de l'endommager.
- 4.- Ne pas utiliser le four comme rangement, pour y stocker des papiers, livres de cuisine, etc.
- 5.- Ne pas y faire cuire des aliments recouverts d'une membrane, tels que jaune d'œuf, pommes de terre, foie de volaille, etc., sans les avoir percés au préalable à plusieurs endroits avec une fourchette.
- 6.- Ne pas insérer d'objets dans les ouvertures d'aération de l'enceinte.

7.- Ne jamais démonter les pièces du four, telles que pieds, raccords, boulons, etc.

8.- Ne pas faire cuire la nourriture directement sur le plateau en verre. Déposer les aliments dans un récipient apte pour micro-ondes avant de l'introduire dans le four.

9.- IMPORTANT – RÉCIPIENTS À NE JAMAIS UTILISER DANS LE FOUR À MICRO-ONDES

Ne jamais utiliser de récipients métalliques ni de plats aux poignées en métal.

Ne jamais utiliser de récipients aux bords ou ornements métalliques.

Ne jamais utiliser de sacs en plastique aux fermetures métalliques recouvertes de papier.

Ne pas utiliser de plats en mélamine, car ils contiennent un matériau absorbant l'énergie micro-ondes, qui risque de fissurer ou de carboniser les plats et de réduire la vitesse de cuisson.

Ne pas utiliser de récipients "Centura Tableware". Le verre n'est pas apte pour micro-ondes.

Ne pas utiliser non plus de tasses en "Corelle Livingware" à anse fermée.

Ne pas faire cuire la nourriture dans des récipients aux bords peu évasés, tels que bouteilles en plastique ou bouteilles d'huile pour salade, qui risquent d'exploser dans le four à micro-ondes.

Ne jamais utiliser de thermomètres à viande conventionnels ni en cristal. Il existe des thermomètres spécifiquement conçus pour le four à micro-ondes.

10.- Utiliser des récipients aptes pour micro-ondes et respecter dans tous les cas les instructions du fabricant.

11.- Ne jamais tenter de faire de la friture dans le four.

12.- N'oubliez jamais que dans le four à micro-ondes le liquide d'un récipient chauffe davantage que le récipient lui-même. Par conséquent, même si le couvercle d'un récipient n'est pas chaud en le sortant du four, l'aliment ou liquide qu'il contient émettra la même quantité de vapeur et/ou éclaboussera de la même manière que lors de la cuisson traditionnelle, une fois le couvercle enlevé.

13.- Vérifiez toujours vous-même la température des aliments, tout spécialement si vous réchauffez ou cuisinez des aliments ou des liquides pour bébés. Il est conseillé de ne pas consommer l'aliment ou le liquide directement sorti du four, mais de le laisser reposer quelques minutes dans le four et de remuer l'aliment ou le liquide, afin de répartir uniformément la chaleur.

14.- Veiller à laisser reposer dans le four, pendant 30 à 60 secondes après la fin de la cuisson, les aliments contenant un mélange de graisse et d'eau, comme par exemple les viandes bovines. En effet, il suffit d'introduire dans le mélange une cuillère ou un aliment quelconque pour provoquer leur ébullition.

15. Lors de la préparation/cuisson de l'aliment ou du liquide, n'oubliez pas que certains aliments, comme par exemple les puddings, la confiture et la viande hachée, montent

très rapidement en température. Ne pas utiliser de récipients en plastique pour réchauffer ou cuire des aliments à haute teneur en graisse ou sucre.

16.- Il est probable que les récipients de cuisine se réchauffent également. En particulier lorsque le couvercle en plastique recouvre le haut et les poignées du récipient. Il faudra, dans ce cas, utiliser des gants de cuisine pour manipuler le récipient.

17.- Pour éviter que la cavité du four ne prenne feu :

a) Ne pas cuire excessivement l'aliment. Surveillez tout spécialement le four à micro-ondes si vous avez introduit du papier, du plastique ou un autre matériau combustible à l'intérieur du four pour faciliter la cuisson.

b) Retirer les fermetures métalliques des sacs, avant d'introduire ces derniers dans le four.

c) Si les matériaux à l'intérieur du four prennent feu, laissez la porte du four fermée, débranchez la prise de courant ou débranchez le courant électrique du fusible ou du panneau automatique du secteur.

DIAGRAMME

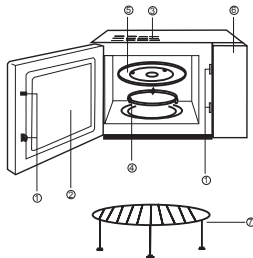

- (1) Système de verrouillage de sécurité de la porte
- (2) Vitre du four
- (3) Ventilation du four
- (4) Rouleau
- (5) Plateau en verre
- (6) Panneau de commandes
- (7) Grille

PANNEAU DE COMMANDES

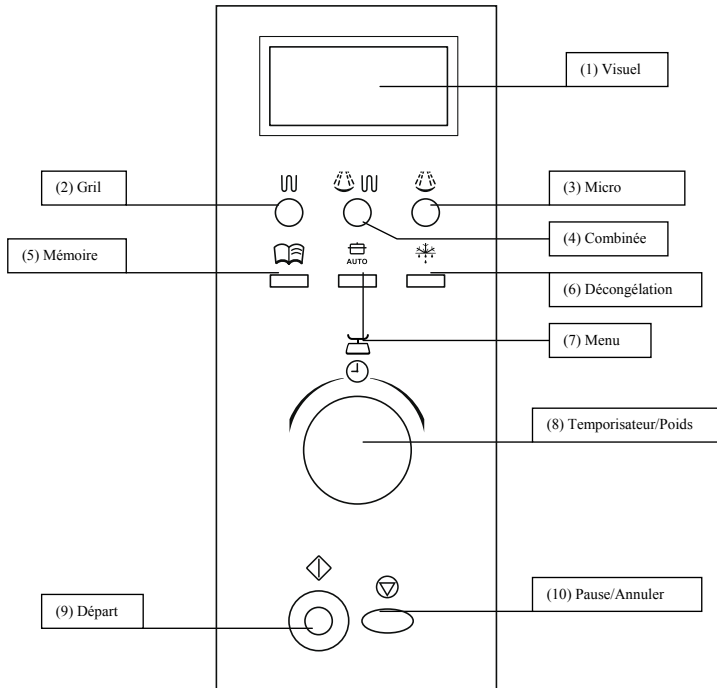

MODE D'EMPLOI

1.- Fonction micro-ondes basique

Il suffit d'enfoncer une touche pour faire démarrer la cuisson. Pour réchauffer, par exemple, rapidement et facilement un verre d'eau ou tout autre liquide, il suffit de :

- Déposer le verre d'eau sur le plateau tournant et fermer la porte.
- Appuyer sur la touche "Départ" et le four à micro-ondes commencera à travailler à 100% de puissance durant 1 minute.
- Une fois la cuisson achevée, l'appareil émettra 5 bips sonores d'avertissement fin de cuisson.

2.-Fonction Micro-ondes

Deux sont les options possibles :

1) Méthode de cuisson rapide (100% de puissance)

Exemple: régler la puissance à 100% pour cuire des aliments durant 5 minutes.

- a) Programmer la commande « Temporisateur/Poids » à “5:00”.
- b) Appuyer sur la touche “Départ”.

2) Commande manuelle

Exemple: régler la puissance à 70% pour cuire des aliments durant 10 minutes.

- a) Appuyer sur la touche “Micro” pour régler la puissance à 70%.
- b) Faire tourner la commande « Temporisateur/Poids » pour programmer le temps de cuisson à “10:00”.
- c) Appuyer sur la touche “Départ”.

5 sont les niveaux de puissance possibles et le temps le plus long est de 60 minutes.

Enfoncer la touche	Puissance micro-ondes	Visualisation
1 fois	100%	P100
2 fois	70%	P70
3 fois	50%	P50
4 fois	30%	P30
5 fois	10%	P10

3.- Décongélation

Sélectionner le type d'aliment et poids. Le four programmera automatiquement la puissance et le temps.

Exemple: Pour décongeler 0,5 Kg de viande surgelée :

- a) Appuyer sur la touche “Décongélation” pour sélectionner “d-1”.
- b) Faire tourner la commande “Temporisateur/Poids” pour programmer le poids à “0,5 Kg”.
- c) Appuyer sur la touche “Départ”.

Poids maximum pour la viande : 2 Kg.

Poids maximum pour le poisson 1 Kg.

Remarque: “d-1” signifie décongeler viande, “d-2” signifie décongeler poisson.

4.- Fonction Menu

Sélectionner le type d'aliment et poids. Le four programmera automatiquement la puissance et le temps.

Exemple: Fonction Menu pour 0,4 Kg de poisson :

- a) Appuyer sur la touche “Fonction Menu” pour sélectionner “A-4”.

b) Faire tourner la commande “Temporisateur/Poids” pour programmer le poids à “0,4 Kg”.

3) Appuyer sur la touche “Départ”.

	A-1	A-2	A-3	A-4	A-5	A-6
Enfoncer la touche Poids/Menu	Réchauffer	Légumes	Pâtes	Poisson	Poulet	Veau
1 fois	0,1	0,1	1PC	0,2	0,2	0,2
2 fois	0,2	0,2	2PC	0,3	0,4	0,3
3 fois	0,3	0,3		0,4	0,6	0,4
4 fois	0,4	0,4		0,5	0,8	0,5
5 fois	0,5	0,5		0,6	1,0	0,6
6 fois	0,6	0,6		0,8	1,2	0,8
7 fois				1,0	1,5	1,0
8 fois					1,8	

5.- Fonction Gril

Cette fonction offre deux modes de cuisson. Pour sélectionner le mode souhaité, appuyer sur la touche “Gril” (Temps maximum 60 minutes).

Mode 1: 85% puissance gril. Le visuel affichera “G-1”.

Mode 2: 50% puissance gril. Le visuel affichera “G-2”.

Exemple: Fonction gril durant 20 minutes.

a) Appuyer sur la touche “Grill” pour sélectionner “G-1”.

b) Programmer le temps de cuisson à “20:00”, en faisant tourner la commande “Temporisateur/Poids”.

c) Appuyer sur la touche “Départ”.

En fonction gril, les aliments ne sont pas réchauffés par micro-ondes, la chaleur est radiée à travers l’élément chauffant du plafond du four.

En fonction gril, l’appareil s’éteint automatiquement une fois la moitié du temps de cuisson programmé écoulée et fait retentir deux bips sonores, pour avertir qu’il convient de retourner l’aliment dans le récipient. Fermer la porte du four après avoir retourné l’aliment et appuyer ensuite sur la touche "Départ" pour poursuivre la cuisson. Si vous ne souhaitez pas retourner l’aliment, le four poursuivra la cuisson automatiquement après une minute de pause.

6.- Fonction Combinée

Cet appareil offre la possibilité de deux modes de fonction combinée.

Option 1: fonction combinée (55% micro-ondes + 45% gril).

Le visuel affichera “C-1”.

Option 2: fonction combinée (30% micro-ondes + 70%).

L’écran affichera “C-2”.

Exemple: Option 2 durant 15 minutes.

a) Appuyer sur la touche “Combi” et sélectionner “C-2”.

- b) Programmer le temps de cuisson à "15:00", en faisant tourner la commande "Temporisateur/Poids".
- c) Appuyer sur la touche "Départ".

7.- Fonction mémoire

Cette fonction permet de mémoriser certains programmes utiles, afin d'éviter la reprogrammation du temps et de la puissance.

- a) Si la mémoire n'a pas été programmée, appuyer sur la touche "Mémoire". Le visuel affichera "1". Introduire la puissance et le temps de cuisson et appuyer à nouveau sur la touche "Mémoire", pour mémoriser le programme. Si vous appuyez sur la touche "Départ" à la place de "Mémoire", le four commencera à fonctionner et le programme sera mémorisé.
- b) Si la mémoire a déjà été programmée, appuyer sur la touche "Mémoire". Le visuel affichera "1" et le four se mettra à fonctionner conformément au programme mémorisé, après avoir appuyé sur la touche "Départ".

Le programme ne sera pas gardé en mémoire en cas de panne de courant.

8.- VERROUILLAGE DE SÉCURITÉ ENFANTS

Appuyer sur la touche "Pause/Annuler" trois fois, pour activer le verrouillage de sécurité enfants.

Appuyer sur la touche "Pause/Annuler" à nouveau trois fois, pour désactiver le verrouillage et récupérer les fonctions.

9.- Pause/Annuler

- a) Si, en cours de cuisson, vous enfoncez la touche "Pause/Annuler", le four s'arrêtera.
- b) Si vous aviez déclenché un programme et appuyé sur la touche « Départ », en enfonçant cette touche toutes les fonctions programmées seront annulées.

ENTRETIEN DU FOUR À MICRO-ONDES

- 1.- Éteindre le four et débrancher la fiche de la prise de courant.
- 2.- Veiller à maintenir le four toujours propre. En cas d'éclaboussement de nourriture ou d'écoulement de liquides, éliminer avec soin tout reste adhérent aux parois du four avec un chiffon humide. Ne pas utiliser de détergents abrasifs.
- 3.- Nettoyer l'extérieur du four avec un chiffon humide. Pour éviter d'endommager les pièces de l'intérieur du four, veiller à éviter toute filtration d'eau à travers les orifices de ventilation.
- 4. Veiller à ne pas mouiller le Panneau de Commandes. Le nettoyer avec un chiffon doux humide. Ne pas utiliser de détergents, ni de produits abrasifs, ni de pulvérisateurs sur le Panneau de Commandes.
- 5.- En cas de buée accumulée à l'intérieur du four ou sur l'extérieur de la porte, nettoyer l'appareil avec un chiffon doux. L'apparition de buée indique que le four a été utilisé

dans des conditions d'humidité élevées, mais n'implique nullement un mauvais fonctionnement de l'appareil.

6.- De temps en temps, retirer le plateau tournant et le nettoyer. Le laver à l'eau chaude savonneuse ou en lave-vaisselle.

7.- Nettoyer fréquemment le rouleau et la sole du four, afin de minimiser les bruits. Nettoyer la sole du four avec un détergent doux et la sécher. Le rouleau peut être lavé à l'eau savonneuse ou en lave-vaisselle. L'apparition de buées n'affecte nullement la sole ni le rouleau.

Après avoir retiré le rouleau pour le nettoyer, veiller à bien le remettre en place correctement.

8.- Pour éliminer les odeurs du four, mélangez dans un récipient profond une tasse d'eau et le jus et l'écorce d'un citron. Déposez-le dans le four à micro-ondes et faites fonctionner ce dernier pendant 5 minutes. Nettoyez à fond et essuyez avec un chiffon doux.

9.- Pour remplacer l'ampoule du four, s'adresser au Distributeur Officiel.

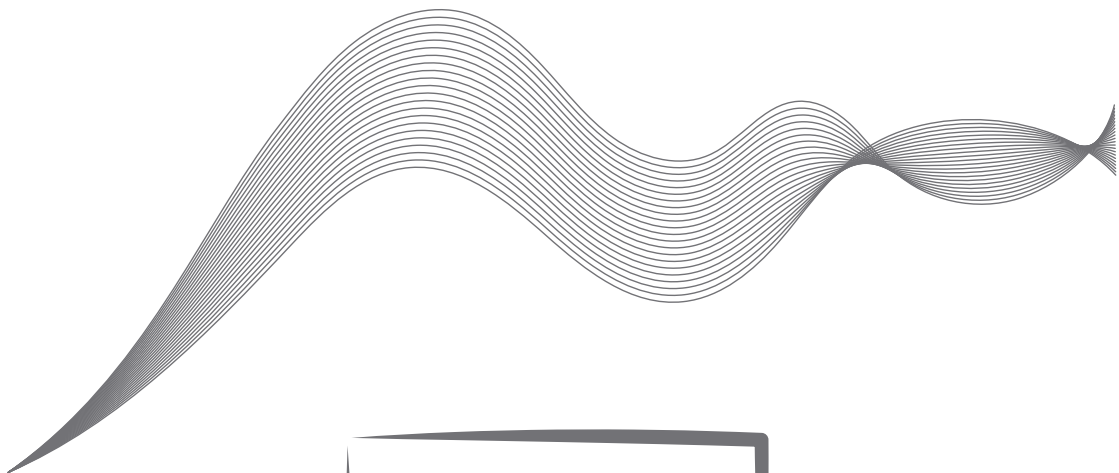

Sticker
RATING PLATE

Sticker
MANUAL REFERENCE

IM CODE: 60818230
6081823002082018

CNA group

Oficinas: c/ Anabel Segura 11, 3^o. 28108. Alcobendas. Madrid. España

Fábrica: c/ del Ter 2, Apdo. 9. 08570. Torelló. Barcelona. España

www.edesa.es