

EDW-6231 WH /A

EDW-6231 X /A

**ES** Manual de instrucciones

**EN** Instruction manual

**PT** Manual de instruções

**FR** Manuel d'instructions

**DE** Bedienungsanleitung



# CONTENIDO

01	<b>3</b>	INFORMACIÓN DE SEGURIDAD
02	<b>8</b>	DESCRIPCIÓN DEL PRODUCTO
03	<b>9</b>	<b>USANDO SU LAVAVAJILLAS</b>
	<b>9</b>	Cargando la sal en el suavizador
	<b>11</b>	Consejos usados Basket
04	<b>13</b>	<b>MANTENIMIENTO Y LIMPIEZA</b>
	<b>13</b>	Cuidado externo
	<b>13</b>	Cuidado Interno
	<b>16</b>	Cuidado del lavaplatos
05	<b>17</b>	<b>INSTRUCCIONES DE INSTALACIÓN</b>
	<b>17</b>	Acerca de la conexión de alimentación
	<b>18</b>	Abastecimiento de agua y drenaje
	<b>19</b>	Conexión de las mangueras de drenaje
	<b>20</b>	Coloque el dispositivo
	<b>20</b>	Instalación independiente
06	<b>23</b>	CONSEJOS PARA SOLUCIONAR PROBLEMAS
07	<b>27</b>	CARGANDO LAS CESTAS DE ACUERDO



## NOTA:

- Revisar la sección de Sugerencias para la resolución de problemas lo ayudará a resolver algunos problemas comunes usted mismo.
- Si no puede resolver los problemas usted mismo, solicite ayuda de un técnico profesional.
- El fabricante, siguiendo una política de constante desarrollo y actualización del producto, puede realizar modificaciones sin previo aviso.
- Si está perdido o desactualizado, puede recibir un nuevo manual de usuario del fabricante o vendedor responsable.



# INFORMACIÓN DE SEGURIDAD

## ⚠ ADVERTENCIA

Cuando use su lavavajillas, siga las precauciones que se detallan a continuación:

- Este dispositivo está destinado a ser utilizado en aplicaciones domésticas y similares, tales como:
  - áreas de cocina para el personal en tiendas, oficinas y otros entornos de trabajo;
  - casas de campo;
  - por clientes en hoteles, moteles y otros entornos residenciales;
  - ambientes tipo bed and breakfast.
- Este aparato puede ser utilizado por niños a partir de 8 años y personas con capacidades físicas, sensoriales o mentales reducidas o sin experiencia y conocimiento si se les ha supervisado o instruido sobre el uso del artefacto de una manera segura y entienden los peligros involucrados.

Los niños no deben jugar con el aparato. La limpieza y el mantenimiento por parte del usuario no deben ser realizados por niños sin supervisión.

- (Para EN60335-1)

Este aparato no debe ser utilizado por personas (incluidos niños) con capacidades físicas, sensoriales o mentales reducidas, o falta de experiencia y conocimiento, a menos que se les

supervisión o instrucciones sobre el uso del electrodoméstico por una persona responsable de su seguridad. (Para IEC60335-1)

- ¡El material de embalaje puede ser peligroso para los niños!
- Este electrodoméstico es solo para uso doméstico doméstico.
- Para protegerse contra el riesgo de una descarga eléctrica, no sumerja la unidad, el cable o el enchufe en agua u otro líquido. Desconecte antes de limpiar y realizar tareas de mantenimiento en el aparato.
- Use un paño suave humedecido con jabón suave y luego use un paño seco para limpiarlo nuevamente.

## Instrucciones de puesta a tierra

---

- Este aparato debe estar conectado a tierra. En caso de un mal funcionamiento o avería, la conexión a tierra reducirá el riesgo de una descarga eléctrica al proporcionar una ruta de menor resistencia de la corriente eléctrica. Este electrodoméstico está equipado con un enchufe de conductor de puesta a tierra.
- El enchufe debe estar enchufado en un tomacorriente apropiado que esté instalado y conectado a tierra de acuerdo con todos los códigos y ordenanzas locales.
- La conexión incorrecta del conductor de puesta a tierra del equipo puede provocar el riesgo de una descarga eléctrica.
- Consulte con un electricista o representante de servicio calificado si tiene dudas sobre si el artefacto está correctamente conectado a tierra.

- No modifique el enchufe provisto con el aparato; Si no encaja en la toma de corriente.
- Haga que un electricista calificado instale un tomacorriente adecuado.
- No abuse, ni se siente, ni se pare sobre la puerta o la rejilla del lavavajillas.
- No opere su lavavajillas a menos que todos los paneles del gabinete estén colocados correctamente.
- Abra la puerta con mucho cuidado si el lavavajillas está funcionando, existe el riesgo de que salga agua. No coloque objetos pesados ni se pare en la puerta cuando esté abierta. El aparato podría volcarse hacia adelante.
- Al cargar artículos para lavar:
  - 1) Ubique los objetos filosos para que no dañen el sello de la puerta;
  - 2) Advertencia: los cuchillos y otros utensilios con punta afilada deben cargarse en la cesta con sus puntos hacia abajo o colocados en posición horizontal.
- Algunos detergentes para lavavajillas son fuertemente alcalinos. Pueden ser extremadamente peligrosos si se ingieren. Evite el contacto con la piel y los ojos y mantenga a los niños alejados del lavavajillas cuando la puerta esté abierta.
- Verifique que el polvo del detergente esté vacío después de completar el ciclo de lavado.

- No lave artículos de plástico a menos que estén marcados como "aptos para lavavajillas" o su equivalente.
- Para artículos de plástico sin marcar que no estén marcados, verifique las recomendaciones del fabricante.
- Use solo detergentes y agentes de enjuague recomendados para su uso en un lavaplatos automático.
- Nunca use jabón, detergente para la ropa o detergente para el lavado de manos en su lavavajillas.
- La puerta no debe dejarse abierta, ya que esto podría aumentar el riesgo de tropezarse.

Si el cable de alimentación está dañado, debe ser reemplazado por el fabricante o su agente de servicio o una persona calificada similar para evitar un peligro.

- Durante la instalación, la fuente de alimentación no debe doblarse o aplanarse de forma excesiva o peligrosa.
- No altere los controles.
- El electrodoméstico debe estar conectado a la válvula principal de agua con nuevos juegos de mangueras. Los viejos sets no deben ser reutilizados.
- Para ahorrar energía, en el modo de espera, el aparato se apagará automáticamente mientras no haya ninguna operación en 15 minutos.
- El número máximo de platos para lavar es 14
- La presión máxima permitida de agua entrada es de 1MPa.
- La presión mínima permitida de agua entrada es 0.04MPa.

## Disposición

---

- Para desechar el paquete y el electrodoméstico por favor vaya a un centro de reciclaje. Por lo tanto, corte el cable de alimentación y hacer que el dispositivo de cierre de la puerta inutilizable.



- Los envases de cartón se fabrican con papel reciclado y deben desecharse en la recolección de papel usado para reciclar.
- Al asegurarse de que este producto se elimine correctamente, ayudará a evitar posibles consecuencias negativas para el medio ambiente y la salud humana, que de lo contrario podrían ser causadas por el manejo inapropiado de este producto.
- Para obtener información más detallada sobre el reciclaje de este producto, comuníquese con la oficina local de su ciudad y su servicio de eliminación de desechos domésticos.
- **ELIMINACIÓN:** No deseche este producto como desecho municipal sin clasificar. La recolección de tales desechos por separado para un tratamiento especial es necesaria.



# DESCRIPCIÓN DEL PRODUCTO

## ❗ IMPORTANTE:

Para obtener el mejor rendimiento de su lavavajillas, lea todas las instrucciones de funcionamiento antes de usarlo por primera vez.

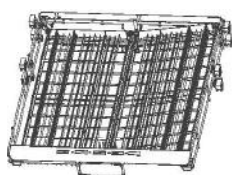
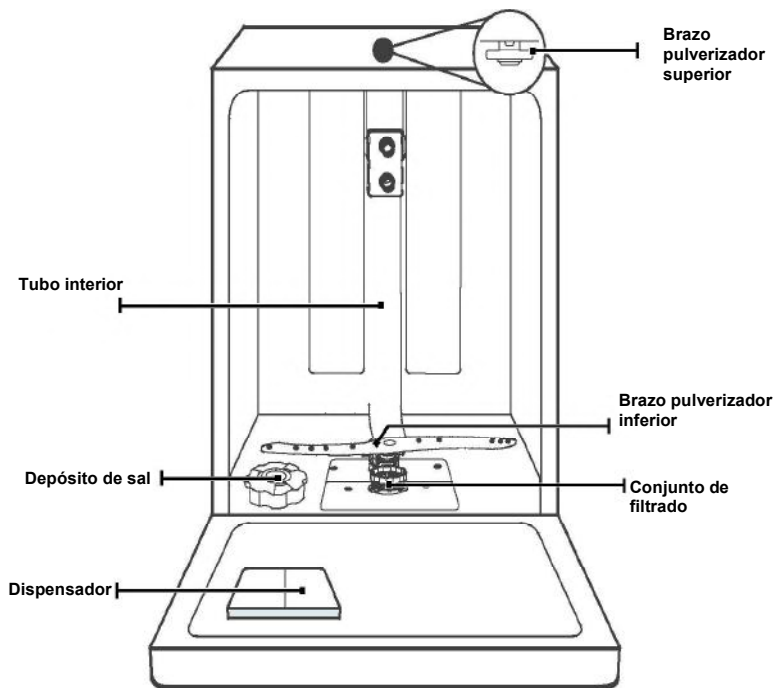

Bandeja para cubiertos

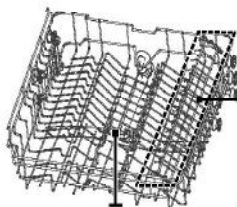

Brazo pulverizador superior  
Cesta superior



Bandeja para tazas

Cesta inferior

## 💡 NOTA:

Las imágenes son solo para referencia, diferentes modelos pueden ser diferentes. Por favor prevalezca en especie.

# USANDO SU LAVAVAJILLAS

Antes de usar su lavavajillas:

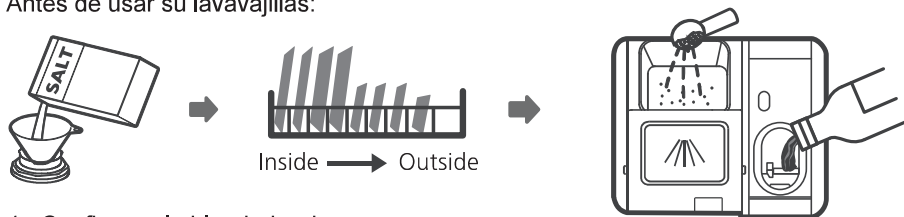

1. Configure el ablandador de agua
2. Cargando la sal en el suavizante
3. Cargando la canasta
4. Llene el dispensador



Consulte la sección 1 "Suavizador de agua" de PART. Consulte la sección 1 "Suavizador de agua" de la PARTE II: II: Versión especial, Versión especial, si necesita configurar el ablandador de agua. Si necesita configurar el ablandador de agua, consulte

## Cargando la sal en el suavizador

### NOTA

Si su modelo no tiene ningún ablandador de agua, puede omitir esta sección. Siempre use sal para uso en el lavavajillas.

El contenedor de sal se encuentra debajo de la cesta inferior y debe llenarse como se explica a continuación:

### ⚠ ADVERTENCIA

- ¡Solo use sal específicamente diseñada para el uso de lavavajillas! Cualquier otro tipo de sal no específicamente diseñada para el uso de lavavajillas, especialmente la sal de mesa, dañará el ablandador de agua. En caso de daños causados por el uso de sal inadecuada, el fabricante no da ninguna garantía ni se hace responsable de los daños causados.
- Solo rellene con sal antes de ejecutar un ciclo. Esto evitará que los granos de sal o agua salada que se haya derramado permanezcan en el fondo de la máquina por un período de tiempo que pueda causar corrosión.

Siga los pasos a continuación para agregar sal lavavajillas:

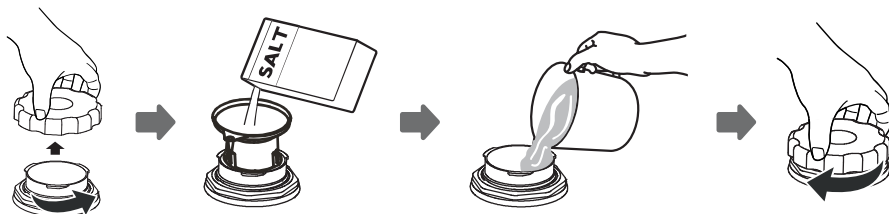

1. Retire la cesta inferior y desatornille la tapa del depósito.
2. Coloque el extremo del embudo (suministrado) en el orificio y vierta aproximadamente 1,5 kg de sal de lavavajillas.
3. Llene el contenedor de sal hasta su límite máximo con agua. Es normal que salga una pequeña cantidad de agua del contenedor de sal.
4. Después de llenar el recipiente, vuelva a atornillar la tapa.
5. La luz de advertencia de sal dejará de estar después de que el contenedor de sal se haya llenado con sal.
6. Inmediatamente después de llenar la sal en el contenedor de sal, se debe iniciar un programa de lavado (sugerimos usar un programa corto). De lo contrario, el sistema de filtro, la bomba u otras partes importantes de la máquina pueden dañarse con agua salada. Esto está fuera de garantía.

 **NOTA:**

- El contenedor de sal solo debe rellenarse cuando la luz de advertencia de sal () en el panel de control se enciende. Dependiendo de qué tan bien se disuelva la sal, la luz de advertencia de sal aún puede estar encendida aunque el contenedor de sal esté lleno. Si no hay luz de advertencia de sal en el panel de control (para algunos modelos), puede estimar cuándo se debe llenar la sal en el suavizador por los ciclos que ha funcionado el lavavajillas.
- Si la sal se ha derramado, ejecuta un remojo o un programa rápido para eliminarla.

# Consejos para usar la cesta

## Ajuste de la cesta superior

### Tipo 1:

La altura de la canasta superior se puede ajustar fácilmente para acomodar platos más altos en la canasta superior o inferior.

Para ajustar la altura del estante superior, siga estos pasos:

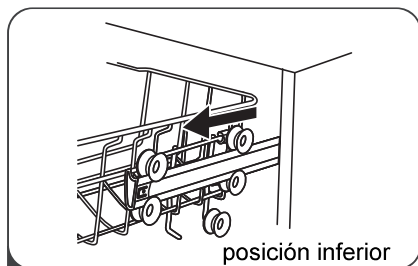

**1** Sacar la canasta superior..

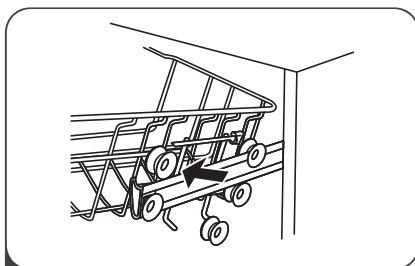

**2** Retire la cesta superior

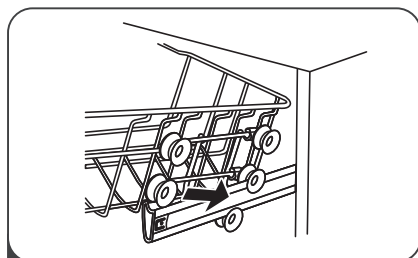

**3** Vuelva a colocar la canasta superior en los rodillos superiores o inferiores.

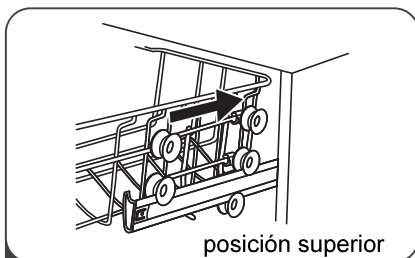

**4** Empuje en la canasta superior.

### Tipo 2:

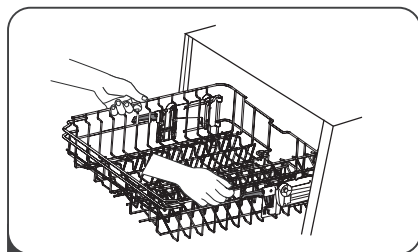

**1** Para elevar la parrilla a la posición superior, levante la parrilla hasta que ambos lados estén a la misma altura. El estante se asegurará en su lugar.

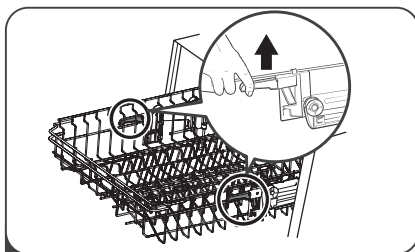

**2** Para bajar el estante, empuje hacia abajo el asa y suéltelo.

### Plegando los estantes de las tazas

Para dejar espacio para los artículos más altos en la canasta de la lavadora de platos, suba la rejilla de la taza hacia arriba. A continuación, puede apoyar las gafas altas contra ella. También puede quitarlo cuando no se requiera su uso.



### Plegar los estantes del estante

Los picos se usan para sostener platos y un plato. Se pueden bajar para hacer más espacio para artículos grandes.

elevantar hacia arriba

doblar hacia atrás

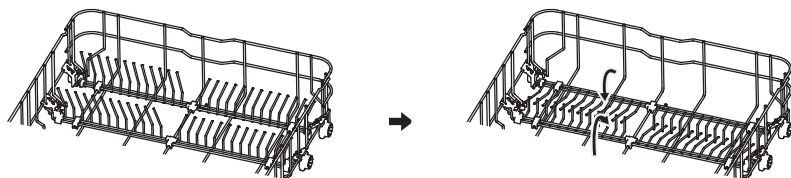

# MANTENIMIENTO Y LIMPIEZA

## Cuidado externo

---

### La puerta y el sello de la puerta

Limpie los sellos de la puerta regularmente con un paño suave y húmedo para eliminar los depósitos de alimentos.

Cuando se carga el lavavajillas, los residuos de comida y bebida pueden gotear en los lados de la puerta del lavavajillas. Estas superficies están fuera del gabinete de lavado y no se accede por el agua desde los brazos de rociado. Cualquier depósito debe limpiarse antes de que se cierre la puerta.

### El panel de control

Si se requiere limpieza, el panel de control debe limpiarse SOLAMENTE con un paño suave y húmedo.

### ⚠ ADVERTENCIA

- Para evitar la penetración de agua en la cerradura de la puerta y los componentes eléctricos, no use un limpiador en aerosol de ningún tipo.
- Nunca use limpiadores abrasivos o estropajos en las superficies externas porque pueden rayar el acabado. Algunas toallas de papel también pueden rayar o dejar marcas en la superficie.

## Cuidado Interno

---

### Sistema de filtrado

El sistema de filtrado en la base del armario de lavado retiene residuos gruesos del ciclo de lavado. Los residuos gruesos recogidos pueden hacer que los filtros se obstruyan. Compruebe el estado de los filtros con regularidad y límpielos, si es necesario, con agua corriente. Siga los pasos a continuación para limpiar los filtros en el gabinete de lavado.

 NOTA:

Las imágenes son solo para referencia, diferentes modelos del sistema de filtrado y los brazos rociadores pueden ser diferentes. Por favor, prevalezca en especie.

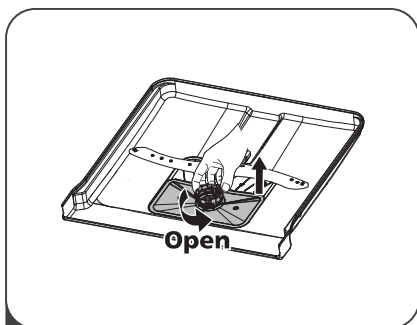

- 1** Sostenga el filtro grueso y gírelo en sentido antihorario para desbloquear el filtro. Levante el filtro hacia arriba y fuera del lavavajillas.

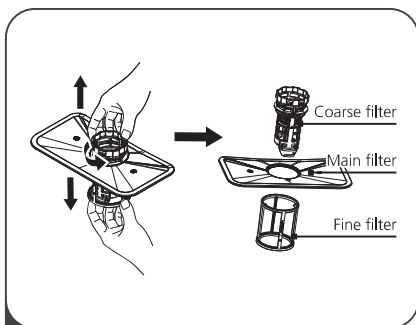

- 2** El filtro fino se puede sacar de la parte inferior del conjunto del filtro. El filtro grueso se puede separar del filtro principal apretando suavemente las pestañas en la parte superior y tirando de él.

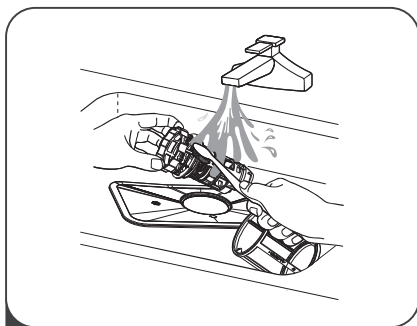

- 3** Los restos de alimentos más grandes se pueden limpiar enjuagando el filtro con agua corriente.  
Para una limpieza más completa, use un cepillo de limpieza suave.

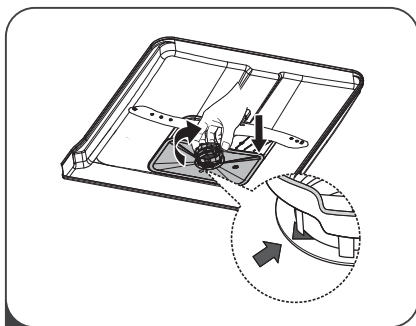

- 4** Vuelva a ensamblar los filtros en el orden inverso al de la dispersión, vuelva a colocar el inserto del filtro y gírelo en el sentido de las agujas del reloj hasta la flecha de cierre.

### ⚠ ADVERTENCIA

- No apriete demasiado los filtros. Vuelva a colocar los filtros en secuencia de forma segura, de lo contrario podrían entrar suciedad gruesa en el sistema y causar un bloqueo.
- NUNCA use el lavavajillas sin filtros en su lugar. El reemplazo incorrecto del filtro puede reducir el nivel de rendimiento del electrodoméstico y dañar los platos y utensilios.

## Brazos de pulverización

Es necesario limpiar los brazos de rociado regularmente para productos químicos de agua dura que obstruirán los chorros y los cojinetes del brazo rociador.

Para limpiar los brazos rociadores, siga las instrucciones a continuación:

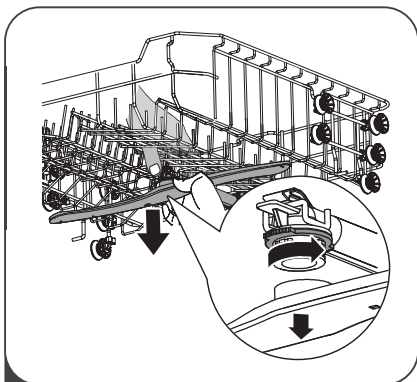

- 1 Para quitar el brazo rociador superior, sostenga la tuerca en el centro de la rueda y gire el brazo rociador en el sentido contrario a las agujas del reloj para quitarlo.

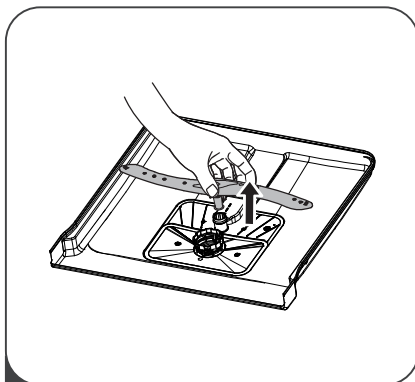

- 2 Para quitar el brazo rociador inferior, saque el brazo rociador hacia arriba.

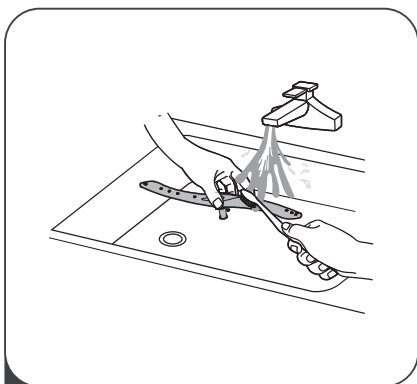

- 3 Lave los brazos en agua jabonosa y tibia y use un cepillo suave para limpiar los chorros. Reemplácelos después de enjuagarlos completamente.



# Cuidado del lavaplatos

---

## **Precaución de helada**

tome medidas de protección contra heladas en el lavavajillas en invierno. Cada cinco ciclos de lavado, opere de la siguiente manera

1. Corte la corriente eléctrica al lavavajillas en la fuente de suministro.
2. Cierre el suministro de agua y desconecte el tubo de entrada de agua de la válvula de agua.
3. Drene el agua de la tubería de entrada y la válvula de agua. (Usa una sartén para juntar el agua)
4. Vuelva a conectar el tubo de entrada de agua a la válvula de agua.
5. Retire el filtro en el fondo de la bañera y use una esponja para absorber el agua en el sumidero.

## **Después de cada lavado**

Después de cada lavado, cierre el suministro de agua al aparato y deje la puerta ligeramente abierta para que la humedad y los olores no queden atrapados en el interior.

## **Retire el enchufe**

Antes de limpiar o realizar tareas de mantenimiento, siempre quite el enchufe del zócalo.

## **Sin solventes ni limpieza abrasiva**

Para limpiar el exterior y las piezas de goma del lavavajillas, no use disolventes ni productos de limpieza abrasivos. Solo use un paño con agua tibia y jabón.

Para eliminar manchas o manchas de la superficie del interior, use un paño humedecido con agua y un poco de vinagre o un producto de limpieza hecho específicamente para lavavajillas.

## **Cuando no está en uso durante mucho tiempo**

Se recomienda que ejecute un ciclo de lavado con el lavavajillas vacío y luego retire el enchufe de la toma, apague el suministro de agua y deje la puerta del aparato ligeramente abierta. Esto ayudará a que los sellos de la puerta duren más y evite que se formen olores dentro del artefacto.

## **Mover el aparato**

Si el electrodoméstico debe moverse, intente mantenerlo en posición vertical. Si es absolutamente necesario, puede colocarse de espaldas.

# INSTRUCCIONES DE INSTALACIÓN

## ⚠ ADVERTENCIA



### **Peligro de Choque Eléctrico**

Desconecte la energía eléctrica antes de instalar el lavavajillas.

De lo contrario, podría producirse la muerte o una descarga eléctrica.

## ⚠ Atención

La instalación de las tuberías y los equipos eléctricos debe ser realizada por profesionales.

## • Acerca de la conexión de alimentación

## ⚠ ADVERTENCIA

Por seguridad personal:

- No use un cable de extensión o un enchufe adaptador con este electrodoméstico.
- Bajo ninguna circunstancia, corte o retire la conexión a tierra del cable de alimentación.

### **Requisitos eléctricos**

Consulte la etiqueta de clasificación para conocer el voltaje nominal y conecte el lavavajillas a la fuente de alimentación adecuada. Utilice el fusible 10A / 13A / 16A requerido, fusible de retardo o disyuntor recomendado y proporcione un circuito separado que sirva solo a este electrodoméstico.

### **Conexión eléctrica**

Asegúrese de que el voltaje y la frecuencia de la corriente correspondan a los de la placa de características. Solo inserte el enchufe en una toma de corriente que esté conectada a tierra correctamente. Si la toma eléctrica a la que debe conectarse el aparato no es apropiada para el enchufe, reemplace el enchufe, en lugar de usar un adaptador o similar, ya que podrían causar sobrecalentamiento y quemaduras.

## ⚠ Asegúrese de que exista una correcta conexión a tierra antes del uso

# Abastecimiento de agua y drenaje

## Conexión de agua fría

Conecte la manguera de suministro de agua fría a un conector roscado de 3/4 (pulgadas) y asegúrese de que esté bien sujeta en su lugar. Si las tuberías de agua son nuevas o no se han utilizado durante un periodo prolongado de tiempo, deje correr el agua para asegurarse de que el agua esté limpia. Esta precaución es necesaria para evitar el riesgo de que la entrada de agua se bloquee y dañe el aparato.

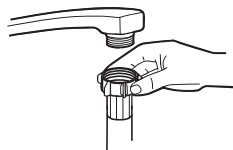

manguera de suministro ordinario



manguera de suministro de seguridad

## Acerca de la manguera de suministro de seguridad

La manguera de suministro de seguridad consiste en las paredes dobles. El sistema de la manguera garantiza su intervención bloqueando el flujo de agua en caso de que se rompa la manguera de suministro y cuando el espacio de aire entre la manguera de suministro y la manguera corrugada exterior esté lleno de agua.

### ⚠ ADVERTENCIA

Una manguera que se conecta al fregadero puede explotar si está instalada en la misma línea de agua que el lavavajillas. Si su fregadero tiene uno, se recomienda desconectar la manguera y tapar el orificio.

## Cómo conectar la manguera de suministro de seguridad

1. Tire de las mangueras de suministro de seguridad completamente fuera del compartimiento de almacenamiento ubicado en la parte posterior del lavavajillas.
2. Ajuste los tornillos de la manguera de suministro de seguridad al grifo con rosca de 3/4 pulg.
3. Encienda completamente el agua antes de encender el lavavajillas.

## Cómo desconectar la manguera de suministro de seguridad

1. Apaga el agua.
2. Desenrosque la manguera de suministro de seguridad del grifo.

# Conexión de las mangueras de drenaje

Inserta la manguera de drenaje en un tubo de drenaje con un diámetro mínimo de 4 cm o déjalo entrar al fregadero, asegurándote de evitar doblarlo o engarzarlo. La altura del tubo de drenaje debe ser inferior a 1000 mm. El extremo libre de la manguera no debe sumergirse en agua para evitar el retroceso del mismo.

⚠ Fije con seguridad la manguera de drenaje en la posición A o en la posición B

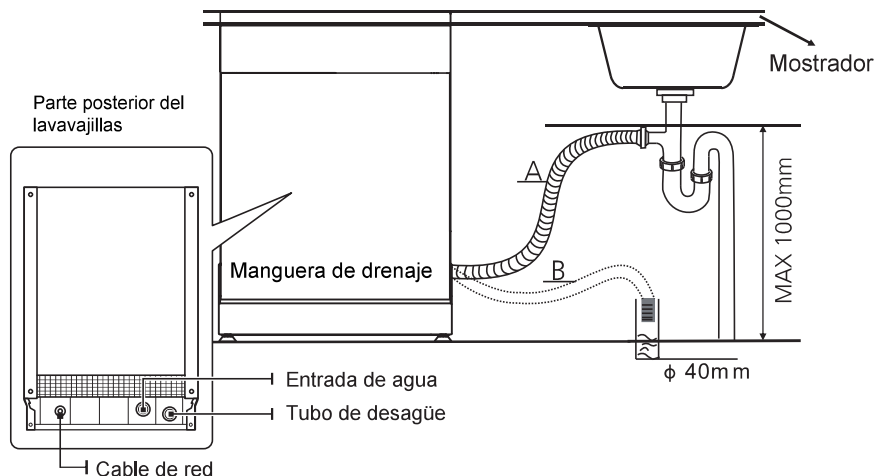

## Cómo drenar el exceso de agua de las mangueras

Si el fregadero está 1000 más alto desde el suelo, el exceso de agua en las mangueras no se puede drenar directamente en el fregadero. Será necesario drenar el exceso de agua de las mangueras en un recipiente o recipiente adecuado que se mantenga afuera y más bajo que el fregadero.

## Salida de agua

Conecte la manguera de drenaje de agua. La manguera de drenaje debe estar correctamente instalada para evitar fugas de agua. Asegúrese de que la manguera de drenaje de agua no esté doblada ni aplastada.

## Manguera de extensión

Si necesita una extensión de manguera de drenaje, asegúrese de usar una manguera de drenaje similar.

No debe superar los 4 metros; de lo contrario, el efecto de limpieza del lavavajillas podría ser reducido

## Conexión de sifón

La conexión de desechos debe estar a una altura inferior a 100 cm (máximo) desde el fondo del plato. La manguera de drenaje de agua debe ser fija

## Coloque el dispositivo

Coloque el aparato en la ubicación deseada. La parte posterior debe descansar contra la pared detrás de ella y los lados, a lo largo de los gabinetes o paredes adyacentes. El lavavajillas está equipado con un suministro de agua y mangueras de drenaje que se pueden colocar a la derecha o a la izquierda para facilitar la instalación.

### Nivelación del dispositivo

Una vez que el electrodoméstico está posicionado para la nivelación, la altura del lavavajillas puede ser alterada a través de ajuste del nivel de atornillado de los pies.

#### 💡 NOTA:

Aplicar solo al lavaplatos independiente.

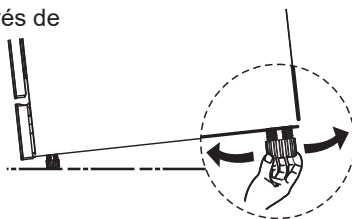

## Instalación libre

### Type 1

#### Montaje entre gabinetes existentes

La altura del lavavajillas, 845 mm, se ha diseñado para permitir que la máquina se instale entre gabinetes existentes de la misma altura en cocinas modernas instaladas. Los pies se pueden ajustar para alcanzar la altura correcta.

La parte superior laminada de la máquina no requiere ningún cuidado especial, ya que es resistente al calor, a prueba de arañazos y a prueba de manchas.

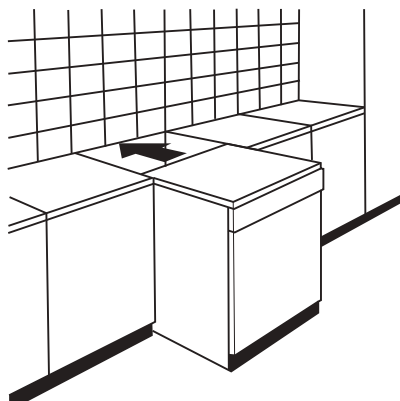

## Type 2

### Debajo del trabajo existente arriba

(cuando se ajusta debajo de un tablero de trabajo)  
En la mayoría de las cocinas modernas instaladas, solo hay una sola encimera debajo de la cual se instalan armarios y electrodomésticos. En este caso, quite la parte superior de trabajo del lavavajillas desenroscando los tornillos debajo del borde posterior de la parte superior (a).

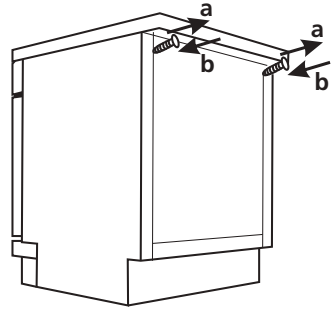

### ⚠ Atención

Después de retirar la parte superior de la pieza de trabajo, los tornillos DEBEN volver a atornillarse debajo del borde posterior de la parte superior (b).

La altura se reducirá a 815 mm, según lo previsto por el Reglamento Internacional (ISO) y el lavavajillas se ajustará perfectamente debajo de la cocina.

## Instalación incorporada (para el modelo integrado)

### Paso 1. Seleccionar la mejor ubicación para el lavavajillas

La posición de instalación del lavavajillas debe estar cerca de las mangueras de entrada y drenaje existentes y del cable de alimentación.

Ilustraciones de las dimensiones del gabinete y la posición de instalación del lavavajillas.

1. Menos de 5 mm entre la parte superior del lavavajillas y el gabinete y la puerta exterior alineado al gabinete.

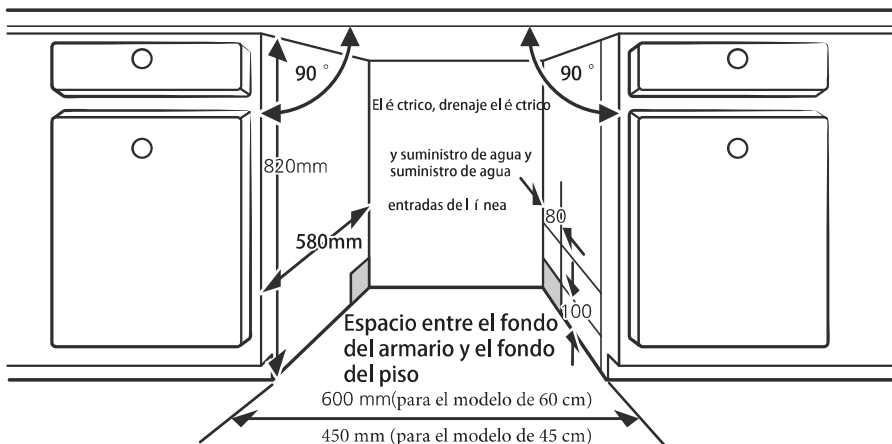

2. Si el lavavajillas está atascado en la esquina del gabinete, debe haber algo de espacio cuando se abra la puerta.

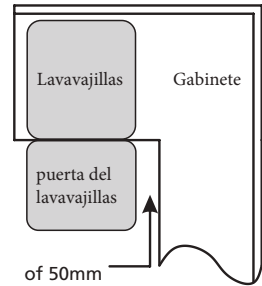

**NOTA:**

Dependiendo de dónde se encuentre su toma de corriente, es posible que tenga que hacer un agujero en el lado opuesto del armario.

# CONSEJOS PARA SOLUCIONAR PROBLEMAS

## Antes de llamar al servicio

Revisar los cuadros en las páginas siguientes puede evitarle llamar para obtener servicio.

Problema	Posibles causas	Qué hacer
El lavavajillas no se inicia	Fusible quemado, o se disparó la ruptura del circuito.	Reemplace el fusible o reinicie el disyuntor. Retire cualquier otro electrodoméstico que comparta el mismo circuito con el lavavajillas.
	La fuente de alimentación no está encendida.	Asegúrese de que el lavavajillas esté encendido y que la puerta esté bien cerrada. Asegúrese de que el cable de alimentación esté enchufado correctamente en la toma de corriente.
	La presión del agua es baja	Verifique que el suministro de agua esté conectado correctamente y que el agua esté encendida.
	La puerta del lavavajillas no está bien cerrada.	Asegúrese de cerrar la puerta correctamente y engancharla.
Agua no bombeada desde el lavavajillas	Manguera de drenaje retorcida o atrapada.	Verifique la manguera de drenaje.
	Filtro obstruido	Compruebe grueso el filtro.
	Fregadero de cocina atascado.	Verifique el fregadero de la cocina para asegurarse de que esté drenando bien. Si el problema es que el fregadero de la cocina no está drenando, es posible que necesite un plomero en lugar de un técnico para lavaplatos.
Espuma en la bañera	Detergente incorrecto	Use solo el detergente especial para lavavajillas para evitar espuma. Si esto ocurre, abra el lavavajillas y permita que la espuma se evapore. Agregue 1 galón de agua fría al fondo del lavavajillas. Cierre la puerta del lavavajillas, luego seleccione cualquier ciclo. Inicialmente, el lavavajillas drenará el agua. Abra la puerta después de que la etapa de drenaje esté completa y verifique si la espuma ha desaparecido. Repita si es necesario.



Problema	Posibles causas	Qué hacer
	Ayuda de enjuague derramada.	Limpie siempre los derrames de abrillantador inmediatamente.
Interior manchado de la tina	Se puede haber usado detergente con colorante	Asegúrese de que el detergente no tenga colorante.
Película blanca en la superficie interior	Minerales de agua dura	Para limpiar el interior, use una esponja húmeda con detergente para lavavajillas y use guantes de goma. Nunca use ningún otro limpiador que no sea detergente para lavavajillas, de lo contrario, puede causar espuma o espuma.
Hay manchas de óxido en los cubiertos	Los artículos afectados no son resistentes a la corrosión.	Evite lavar artículos que no sean resistentes a la corrosión en el lavavajillas.
	No se ejecutó un programa después de agregar la sal de lavavajillas. Los rastros de sal han entrado en el ciclo de lavado.	No se ejecutó un programa después de agregar la sal de lavavajillas. Los rastros de sal han entrado en el ciclo de lavado.
	La tapa del más suave está suelta.	Verifique que la tapa del descalcificador esté segura.
Golpeando el ruido en el lavavajillas	Un brazo rociador está golpeando contra un artículo en una cesta	Interrumpa el programa y reorganice los elementos que obstruyen el brazo rociador.
Ruido en el lavavajillas	Los artículos de vajilla están sueltos en el lavavajillas..	Interrumpa el programa y reorganice los elementos de la vajilla.
Golpeando el ruido en las tuberías de agua	Esto puede ser causado por la instalación en el sitio o por la sección transversal de la tubería.	Esto no tiene influencia en la función del lavavajillas. En caso de duda, contacte a un plomero calificado.
Los platos no están limpios	Los platos no se cargaron correctamente.	Vea las notas en "Carga y descarga de su lavavajillas".
	El programa no fue lo suficientemente poderoso.	Seleccione un programa más intensivo.

Porb. lema	Posibles causas	Qué hacer
Los platos no están limpios	No se dispensó suficiente detergente.	Use más detergente o cambie su detergente.
	Los artículos están bloqueando el movimiento de los brazos rociadores.	Reorganice los elementos para que la pulverización pueda girar libremente.
	La combinación del filtro no está limpio o no está correctamente colocado en la base del gabinete de lavado. Esto puede causar que los chorros del brazo rociador se bloqueen.	Limpie y / o ajuste el filtro correctamente. Limpie los chorros del brazo rociador.
Nubosidad en cristalería.	Combinación de agua blanda y demasiado detergente.	Use menos detergente si tiene agua blanda y seleccione un ciclo más corto para lavar el material de vidrio y limpiarlo.
Aparecen manchas blancas en platos y vasos.	El área de agua dura puede causar depósitos de cal.	Agregue más detergente.
Negro o gris marcas en los platos	Utensilios de aluminio se han frotado contra los platos	Use un limpiador abrasivo suave para eliminar esas marcas.
Detergente dejado en dispensador	Los platos bloquean el dispensador de detergente	Recargar los platos adecuadamente
Los platos no se están secando	Carga incorrecta	Cargue el lavavajillas como se sugiere en las instrucciones.
	Los platos se sacan demasiado pronto	No vacíe su lavavajillas inmediatamente después del lavado. Abra la puerta ligeramente para que salga el vapor. Saque los platos hasta que la temperatura interior sea segura para tocar. Descargue primero la cesta inferior para evitar que caiga agua de la cesta superior.

Problema	Posibles causas	Qué hacer
Los platos no se están secando	El programa equivocado ha sido seleccionado.	Con un programa corto, la temperatura de lavado es menor, disminuyendo el rendimiento de limpieza. Elija un programa con un largo tiempo de lavado.
	Uso de cubiertos con un recubrimiento de baja calidad.	El drenaje de agua es más difícil con estos artículos. Cubiertos o platos de este tipo no son adecuados para lavarse en el lavavajillas.

### ADVERTENCIA

La auto reparación o la reparación por personas ajenas al servicio técnico oficial puede causar riesgos para su seguridad y conlleva la pérdida de garantía.

## Disponibilidad de recambios

- Siete años después de la puesta en el mercado de la última unidad del modelo: Motor, bomba de circulación y drenaje, calentadores y elementos calefactores, incluidos bombas de calor (por separado o agrupadas), tuberías y equipos relacionados, incluidos todas las mangueras, válvulas, filtros y topes de agua, partes estructurales e interiores relacionadas con conjuntos de puertas (por separado o agrupados), placas de circuito impreso, pantallas, presostatos, termostatos y sensores, software y firmware incluido el software de reinicio.
- Diez años después de la puesta en el mercado de la última unidad del modelo: Bisagras y gomas de puerta, otras gomas, brazos rociadores, filtros de drenaje, rejillas interiores y periféricos de plástico como cestas y tapas.

# CARGA DE LAS CESTAS CONFORME A LA NORMA EN60436:

## 1. Cesta superior:

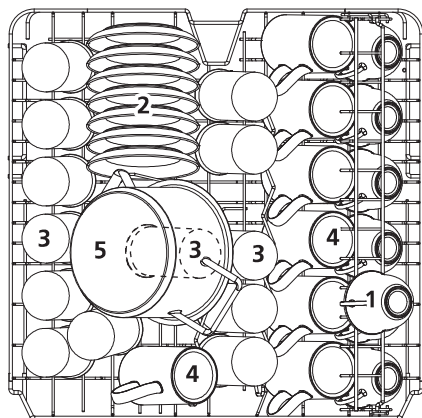

Number	Item
1	Tazas
2	Platillos
3	Cristales
4	Tazas
5	Ollas pequeñas

## 2. Cesta inferior:

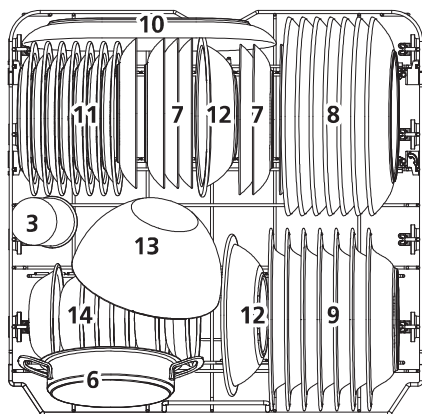

Number	Item
6	olla de hierro fundido
7	Platos de postre
8	Platos de la cena
9	Platos de sopa
10	Plato fondo
11	Platos de postre de melamina
12	Tazón de melamina
13	Tazones de cristal
14	Tazones de postre

### 3. Bandeja para cubiertos

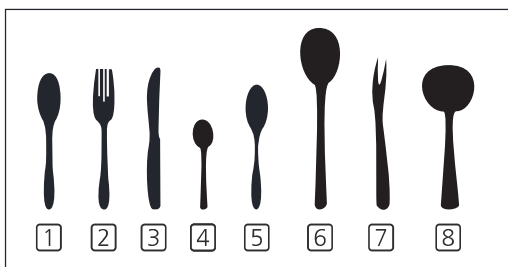
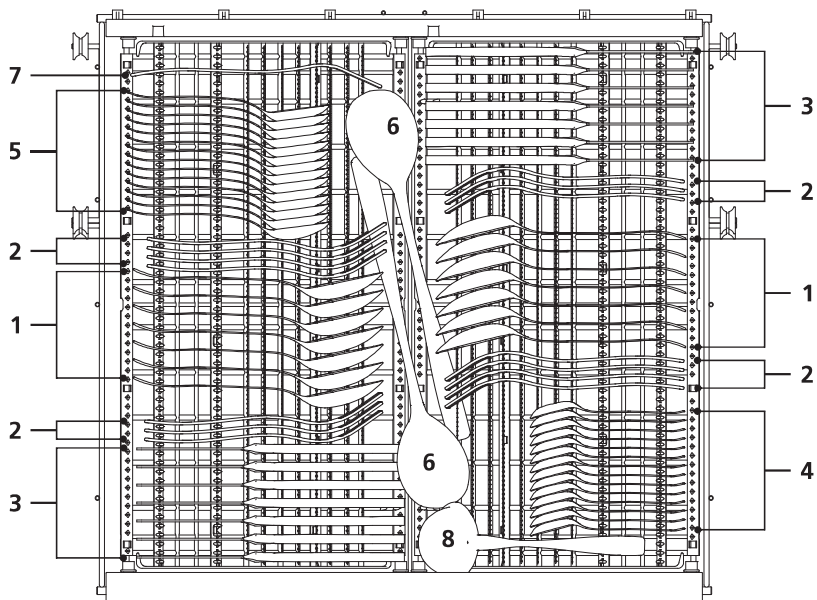

Número	Artículo
1	Cucharas de sopa
2	tenedores
3	Cuchillos
4	Cucharaditas
5	Cucharas de postre
6	Cucharas de servir
7	Tenedores de servir
8	Cucharas de salsa

Información para comparabilidad  
 pruebas de acuerdo con EN 60436 Capacidad:  
 14 configuraciones de lugar  
 Posición de la cesta superior: posición inferior  
 Programa: ECO  
 Ajuste de abrillantador: Max  
 Configuración del suavizador: H3

## Consejos de uso de la bandeja para

---

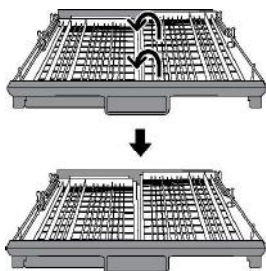

Levante la cesta derecha; las cestas izquierda y derecha son planas.

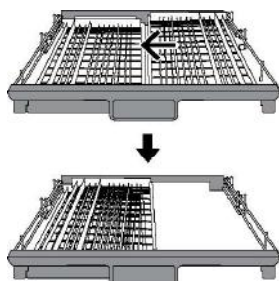

Desplace la cesta derecha desde la derecha hacia la izquierda; ambas cestas quedarán superpuestas.

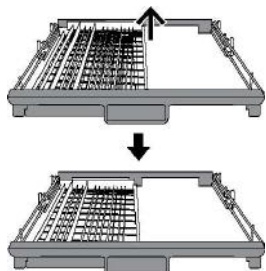

Retire la cesta derecha de la bandeja; quedará solamente la cesta izquierda.



# ÍNDICE

	<b>4</b>	<b>USO DEL LAVAVAJILLAS</b>
	<b>4</b>	Panel de control
	<b>6</b>	Suavizante para el agua
01	<b>7</b>	Preparación e introducción de la vajilla
	<b>10</b>	Funcionamiento del abrillantador y el detergente
	<b>11</b>	Llenado del depósito de abrillantador
	<b>12</b>	Llenado del dispensador de detergente
	<b>13</b>	<b>PROGRAMAR EL LAVAVAJILLAS</b>
	<b>13</b>	Tabla de ciclos de lavado
02	<b>14</b>	Puesta en marcha del ciclo de lavado
	<b>14</b>	Cambiar el programa a mitad del ciclo
	<b>15</b>	¿Ha olvidado meter algo?
03	<b>16</b>	<b>CÓDIGOS DE ERROR</b>
04	<b>17</b>	<b>INFORMACIÓN TÉCNICA</b>

## **NOTA:**

- Si no puede solucionar algún problema, pida ayuda a un técnico profesional.
- El fabricante, siguiendo su política de desarrollo y actualización constantes del producto, podría hacer modificaciones sin previo aviso.
- Si lo pierde o se queda obsoleto, puede solicitar un manual de usuario nuevo al fabricante o al vendedor.



# GUÍA RÁPIDA

Lea el contenido correspondiente del manual de instrucciones para conocer el funcionamiento en mayor detalle.

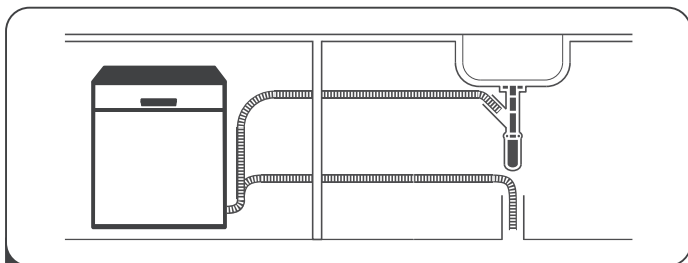

- 1 Instalación del lavavajillas  
(Consulte la Sección 5 "INSTRUCCIONES DE INSTALACIÓN" en el APARTADO I: Versión genérica).



- 2 Retirar la suciedad más visible de los cubiertos

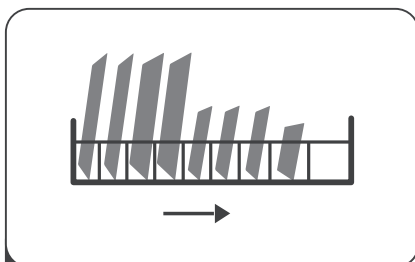

- 3 Cargar las cestas

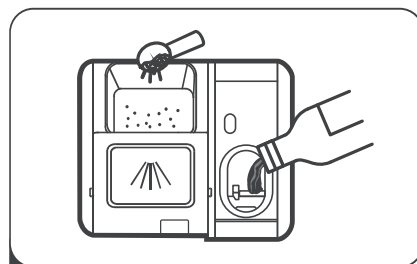

- 4 Llenar el dispensador



- 5 Seleccionar un programa y poner en marcha el lavavajillas

# USO DEL LAVAVAJILLAS

## Panel de control

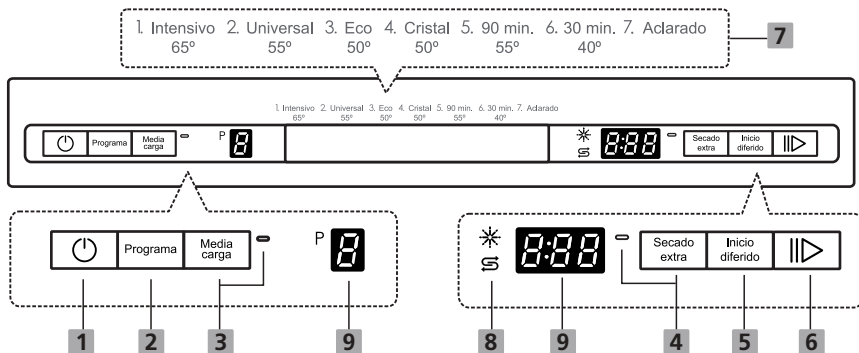





### Funcionamiento (Botón)

<b>1 Potencia</b>	Pulse este botón para encender el lavavajillas, la pantalla se encenderá.
<b>2 Programa</b>	Seleccione el programa de lavado adecuado y el indicador del programa seleccionado se iluminará.
<b>3 Media carga</b>	Si no ha llenado el lavavajillas, puede usar solo la cesta superior o la inferior para ahorrar energía. Pulse el botón de Media carga para cambiar entre la cesta superior y la cesta inferior. (Solamente se puede usar con los programas Intensivo, Normal, ECO, Vidrio, 90 min)
<b>4 Secado extra</b>	Para secar la vajilla en mayor profundidad. (Solamente se puede usar con los programas Intensivo, Normal, ECO, Vidrio, 90 min)
<b>5 Inicio diferido</b>	Pulse este botón para programar las horas de retardo para el lavado. Puede retardar el inicio del lavado hasta 24 horas. Si pulsa una sola vez el botón, el lavado comenzará en una hora.

## Funcionamiento (Botón)

<b>6</b> Inicio/Pausa	Para iniciar el programa de lavado seleccionado o hacer una pausa mientras el lavavajillas está funcionando.
-----------------------	--

## Pantalla

<b>7</b> Indicador del programa	<p>1. Intensivo <b>Intensivo</b> Artículos muy sucios, incluyendo ollas y sartenes. Con comida seca pegada.</p> <p>2. Universal <b>Universal</b> Para elementos con una suciedad normal, como ollas, platos, vasos y sartenes ligeramente sucias.</p> <p>3. Eco <b>ECO</b> Es el programa estándar adecuado para cargas con una suciedad normal, como ollas, platos, vasos y sartenes ligeramente sucias.</p> <p>4. Cristal <b>Cristal</b> Para tazas y vasos ligeramente sucios.</p> <p>5. 90 min. <b>90 min</b> Para cargas con una suciedad normal que deben lavarse rápidamente.</p> <p>6. 30 min. <b>30 min</b> Un programa de lavado más corto para cargas ligeramente sucias que no necesitan secarse.</p> <p>7. Aclarado <b>Aclarado</b> Para aclarar los platos que tiene intención de lavar más tarde ese mismo día.</p>
<b>9</b> Indicador de advertencia	<p> <b>Abrillantador</b> Si se enciende el indicador "☀", significa que queda poco abrillantador y debe rellenarse el depósito.</p> <p> <b>Sal</b> Si se enciende el indicador "S", significa que queda poca sal y debe rellenarse el depósito.</p>
<b>10</b> pantalla	<p><sup>P</sup>  Para mostrar el programa que ha elegido.</p> <p> Para mostrar el tiempo restante, el tiempo de retardo, códigos de error, etc.</p>

# Suavizante para el agua

El suavizante para el agua se debe seleccionar manualmente, con el selector de la dureza del agua.

El suavizante para el agua se ha diseñado para eliminar las sales y los minerales del agua, que pudieran tener un efecto negativo en el funcionamiento del aparato.

Cuanto más minerales contiene, más dura es el agua.

El suavizante debe ajustarse conforme a la dureza del agua de su zona.

Su empresa de aguas local podrá asesorarle sobre la dureza del agua de su zona.

## Ajuste del consumo de sal

El lavavajillas ha sido diseñado para permitir el ajuste en la cantidad de sal consumida basándose en la dureza del agua utilizada. La intención es optimizar y adaptar el nivel de consumo de sal.

Siga estos pasos para ajustar el consumo de sal

1. Encendido del aparato;
2. Pulse el botón de Programa durante más de 5 segundos para iniciar el modelo de ajuste del suavizante del agua en los 60 segundos siguientes al encendido del aparato;
3. Pulse el botón Programa para seleccionar el ajuste adecuado dependiendo de su entorno local, los ajustes cambiarán en la secuencia siguiente:  
H1->H2->H3->H4->H5->H6;
4. Pulse el botón de Alimentación para finalizar el modelo de configuración.

DUREZA DEL AGUA				Nivel del ablandador del agua	La regeneración se produce cada X secuencias del programa <sup>1)</sup>	Consumo de sal (gramo/ciclo)
°dH alemán	°fH francés	°Clarke británico	Mmol/l			
0 - 5	0 - 9	0 - 6	0 - 0,94	H1	Sin regeneración	0
6 - 11	10 - 20	7 - 14	1,0 - 2,0	H2	10	9
12 - 17	21 - 30	15 - 21	2,1 - 3,0	H3	5	12
18 - 22	31 - 40	22 - 28	3,1 - 4,0	H4	3	20
23 - 34	41 - 60	29 - 42	4,1 - 6,0	H5	2	30
35 - 55	61 - 98	43 - 69	6,1 - 9,8	H6	1	60

1°dH = 1,25°Clarke = 1,78°fH = 0,178 mmol/l

Ajuste de fábrica: H3

- 1) Cada ciclo con una operación de regeneración consume 2,0 litros de agua adicionales, el consumo de energía aumenta 0,02 kWh y el programa se alarga 4 minutos.



Revise la Sección 3 “Carga de sal en el suavizante” del APARTADO I: Versión genérica, si su lavavajillas no tiene sal.



## NOTA:

**Si su modelo no lleva suavizante para el agua, puede saltarse esta sección. Suavizante para el agua**

La dureza del agua varía de un lugar a otro. Si se utiliza agua dura con el lavavajillas, se formarán depósitos en los platos y demás utensilios.

El aparato está equipado con un suavizante especial, que utiliza un recipiente de sal específicamente diseñado para eliminar la cal y los minerales del agua.

## Preparación e introducción de la vajilla

- Cuando compre utensilios, preste atención a que se puedan meter en el lavavajillas.
- En algunos casos particulares, seleccione un programa con la temperatura más baja posible.
- Para evitar daños, no saque los objetos de vidrio ni los cubiertos del lavavajillas inmediatamente después de que finalice el programa.

### Para lavar los cubiertos/platos

#### No son adecuados

- Cubiertos con madera, porcelana abocinada o asas de nácar
- Artículos de plástico que no sean resistentes al calor
- Cubiertos antiguos con piezas pegadas que no sean resistentes a la temperatura
- Cubiertos o platos con piezas unidas
- Artículos de peltre o cobre
- Artículos de cristal
- Artículos de acero que se puedan oxidar
- Platos de madera
- Artículos hechos de fibras sintéticas

#### Presentan ciertas limitaciones

- Algunos tipos de cristal que se puede volver opaco tras una serie de lavados
- Los componentes de plata y aluminio tienden a decolorarse durante el lavado
- Los patrones de vidrio pueden perder desvanecerse si se lavan con frecuencia

## Recomendaciones para llenar el lavavajillas

Retire los restos de alimentos de tamaño considerable. Reblandezca los restos de comida quemada de sartenes y ollas. No es necesario aclarar los platos bajo el grifo. Para lograr un mejor rendimiento del lavavajillas, siga estas instrucciones de carga.

**(Las características y apariencia de las cestas y el cesto para cubiertos pueden variar dependiendo del modelo).**

Coloque los objetos en el lavavajillas de la siguiente forma:

- Elementos como copas, vasos, ollas/sartenes, etc. deben mirar hacia abajo.
- Elementos curvados o con huecos, deben colocarse en posición oblicua para que el agua pueda resbalar por ellos.
- Todos los utensilios han de apilarse de manera segura para que no puedan volcar.
- Todos los utensilios se colocarán de tal forma que los brazos pulverizadores puedan girar libremente durante el lavado.
- Cargue los elementos con cavidades como copas, vasos, ollas, etc. con la apertura hacia abajo para que el agua no pueda acumularse en el recipiente ni en la base.
- Los platos y cubiertos no deben ir uno dentro de otro, ni cubrirse entre sí.
- Para evitar daños, los vasos no deben tocarse entre sí.
- La cesta superior ha sido diseñada para colocar los elementos más delicados y ligeros, como vasos, tazas de café y de té.
- Los cuchillos de hoja larga colocados mirando hacia arriba suponen un riesgo potencial.
- Los elementos largos o afilados como los cuchillos deben colocarse horizontalmente en la cesta superior.
- No sobrecargue el lavavajillas. Es importante para lograr buenos resultados y un consumo energético razonable.



### NOTA:

Los elementos muy pequeños no deben lavarse en el lavavajillas, ya que podrían caerse de la cesta con facilidad.

## Extracción de la vajilla

Para evitar que el agua gotee desde la cesta superior en la cesta inferior, se recomienda vaciar la cesta inferior en primer lugar, seguida de la cesta superior.

### ⚠ ADVERTENCIA



**¡ Lo que saque estará caliente!** Para evitar daños, no saque los objetos de vidrio ni los cubiertos del lavavajillas hasta unos 15 minutos después de que finalice el programa.

## Carga en la cesta superior

La cesta superior ha sido diseñada para los elementos más delicados, como el vidrio, las tazas de café y té y los cazos, así como platos, cuencos pequeños y ollas poco profundas (siempre que no estén demasiado sucias). Coloque los platos y cacerolas de modo que no se muevan al aplicarles el chorro de agua.



## Carga en la cesta inferior

Se recomienda colocar los artículos de mayor tamaño y más difíciles de limpiar en la cesta inferior: ollas, sartenes, tapas, fuentes y cuencos, como se muestra en la figura a continuación. Es preferible colocar las fuentes y las tapas en el lateral de las cestas, para evitar bloquear el giro del brazo pulverizador superior. El diámetro máximo recomendado para los platos delante del dispensador de detergente es de 19 cm, para no obstaculizar su apertura.

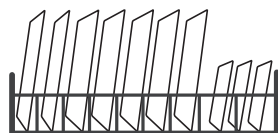

## Carga del cesto para cubiertos

Los cubiertos deben colocarse en el cesto para cubiertos independiente, separado entre sí y las posiciones adecuadas, y asegurándose de que los utensilios no se rozan, ya que podrían no quedar bien limpios.

### ⚠ ADVERTENCIA



No deje que ningún utensilio sobresalga por la parte inferior. Deje siempre los utensilios afilados con la punta hacia abajo.



**Para lograr un mejor efecto de lavado, cargue las cestas según las instrucciones de carga estándar de la última Sección, APARTADO I: Versión genérica**

## Funcionamiento del abrillantador y el detergente

El abrillantador se libera durante el aclarado final para evitar que el agua forme gotas sobre los platos, dejando manchas y rastros. También mejora el secado, haciendo que el agua resbale por los platos. El lavavajillas ha sido diseñado para usar abrillantador líquido.

### ADVERTENCIA

Use solamente un abrillantador de marca para el lavavajillas. Nunca llene el dispensador del abrillantador con ninguna otra sustancia (como limpia-lavavajillas o detergente líquido).

Se podría dañar el aparato.

## Cuándo rellenar abrillantador

La regularidad con la que se debe rellenar el dispensador depende de la frecuencia con la que se laven los platos y de los ajustes de abrillantador que se empleen.

- El indicador del Abrillantador  bajo aparecerá en la pantalla cuando sea necesario más abrillantador.
- No llene demasiado el dispensador del abrillantador.

## Función del detergente

Los ingredientes químicos que componen el detergente son necesarios para arrancar, deshacer y eliminar toda la suciedad del lavavajillas. La mayoría de los detergentes comerciales son adecuados para este fin.

### ADVERTENCIA

- Uso adecuado del detergente  
Use solamente detergente fabricado expresamente para su uso en lavavajillas. Consérvelo en un lugar fresco y seco.  
No ponga el detergente en polvo en el dispensador hasta el momento justo en que vaya a lavar los platos.



**El detergente para lavavajillas es corrosivo. Manténgalo alejado del alcance de los niños.**



# Llenado del depósito de abrillantador

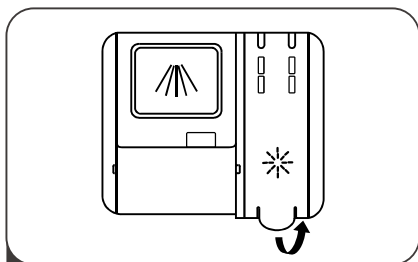

- 1** Retire la tapa del depósito de abrillantador tirando del asa

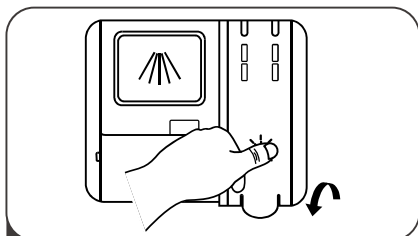

- 3** Finalmente, cierre la tapa

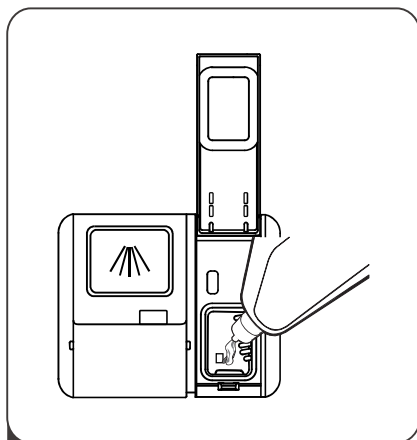

- 2** Vierta el abrillantador en el dispensador, teniendo cuidado de que no rebose

## Ajuste del depósito de abrillantador

Para lograr un mejor rendimiento de secado con poco abrillantador, el lavavajillas está diseñado para que el usuario pueda ajustar el consumo. Siga los siguientes pasos:

1. Abra la puerta y enchufe el lavavajillas para encenderlo.
2. En los 60 segundos posteriores al paso 1, pulse el botón Programa durante más de 5 segundos y, a continuación, el botón Inicio Diferido para entrar en el modo de ajuste; la indicación de aclarado parpadeará con una frecuencia de 1 Hz.
3. Pulse el botón Programa para seleccionar el ajuste adecuado dependiendo de sus hábitos de uso; los ajustes cambiarán en la secuencia siguiente: D1->D2->D3->D4->D5->D1.

Cuanto mayor sea el número, más abrillantador se utilizará.

4. Si no efectúa ningún ajuste durante 5 segundos o pulsa el botón de Potencia para salir del modelo establecido, los ajustes se guardarán correctamente.

# Llenado del dispensador de detergente

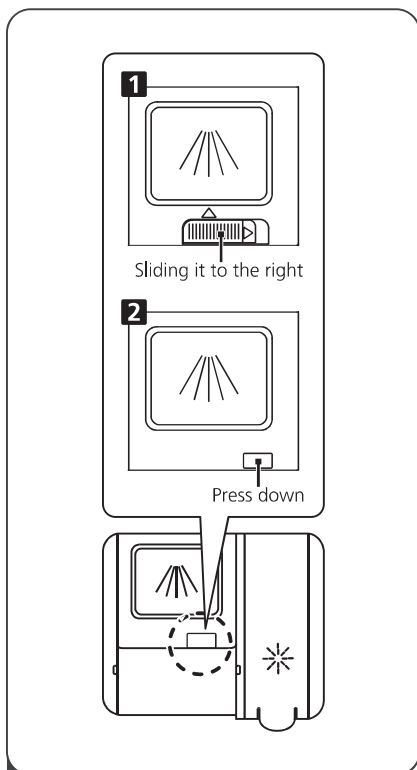

**1** Please choose an open way according to the actual situation.

1. Open the cap by sliding the release catch.
2. Open the cap by pressing down the release catch.

## NOTE:

- Be aware that depending on the soiling of water, setting may be different.
- Please observe the manufacturer's recommendations on the detergent packaging.

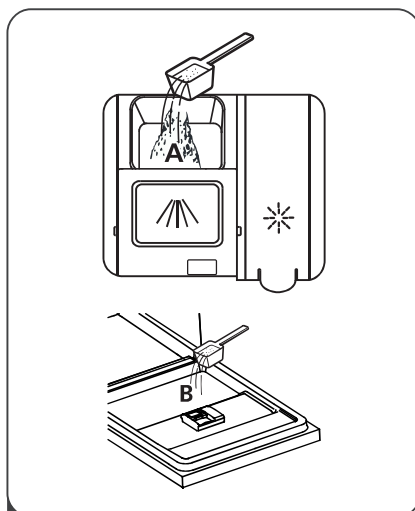

- 2** Add detergent into the larger cavity (A) for the main wash cycle . For better cleaning result, especially if you have very dirt items, pour a small amount of detergent onto the door. The additional detergent will activate during the pre-wash phase.

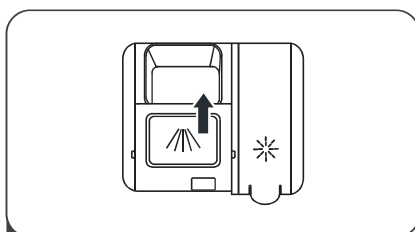

- 3** Close the flap by sliding it to the front and then pressing it down.

# PROGRAMAR EL LAVAVAJILLAS

## Tabla de ciclos de lavado

En la siguiente tabla se muestra qué programas son mejores para los niveles de residuos de alimentos y cuánto detergente es necesario. También se muestra información variada sobre los programas.

(●) significa que es necesario rellenar el dispensador del abrillantador.

Programa	Descripción del ciclo	Detergente prelavado/principal	Tiempo de funcionamiento (min)	Energía (kWh)	Agua (l)	Abrrillantador
1. Intensivo <b>Intensivo</b>	Prelavado (50 °C)					
	Lavado (65 °C)					
	Aclarado	4/18g	210	1.710	18.7	●
	Aclarado	(1/2 unidad)				
	Aclarado (72 °C)					
Secado						
2. Universal <b>Universal</b>	Prelavado (45 °C)					
	Lavado (55 °C)					
	Aclarado	4/18g	180	1.460	18.7	●
	Aclarado (72 °C)	(1/2 unidad)				
Secado						
3. Eco <b>ECO</b>	Lavado (50 °C)					
	Aclarado	22 g	198	0.849	11.0	●
	Aclarado (50 °C)	(1/2 unidad)				
	Secado					
4. Cristal <b>Cristal</b>	Prelavado (40 °C)					
	Lavado (50 °C)					
	Aclarado	4/18g	125	1.060	15.2	●
	Aclarado (60 °C)	(1/2 unidad)				
	Secado					
5. 90 min. <b>90 min</b>	Lavado (55 °C)					
	Aclarado	22g	90	1.000	11.5	●
	Aclarado (60 °C)	(1/2 unidad)				
	Secado					
6. 30 min. <b>30 min</b>	Lavado (40 °C)					
	Aclarado (40 °C)	12 g	30	0.652	11.0	○
	Aclarado (50 °C)					
7. Aclarado <b>Aclarado</b>	Prelavado	/	15	0.020	4.0	○

## 💡 Nota:

**ECO** Este programa es el ciclo de prueba. La información para la prueba de (\*EN60436) compatibilidad cumple con la norma EN 60436.

## Ahorro de energía

1. El preaclarado de la vajilla ocasiona un mayor consumo de agua y energía, y no se recomienda.
2. El lavado de la vajilla en un lavavajillas doméstico consume normalmente menos energía y agua en la fase de uso que el lavado de platos a mano cuando el lavavajillas doméstico se utiliza de acuerdo con las instrucciones.

## Puesta en marcha del ciclo de lavado

1. Saque las cestas superior e inferior, coloque los platos y vuelva a introducirlos. Se recomienda cargar primero la cesta inferior y después la superior.
2. Vierta el detergente.
3. Inserte la clavija en la toma. Para obtener información sobre la alimentación, vaya a la última página "Ficha del producto". Asegúrese de que el suministro de agua está abierto y a máxima presión.
4. Cierre la puerta, pulse el botón de Encendido para poner en marcha la máquina.
5. Elija un programa, la luz de respuesta se encenderá. Pulse el botón Encendido/Pausa y el lavavajillas comenzará su ciclo.

## Cambiar el programa a mitad del ciclo

Un ciclo de lavado solo se puede cambiar si lleva funcionando poco tiempo, de otro modo el detergente podría haberse liberado y el lavavajillas podría haber comenzado a drenar agua. Si fuera este el caso, el lavavajillas deberá reiniciarse y el dispensador de detergente volver a rellenarse. Para reiniciar el lavavajillas, siga las instrucciones a continuación:

1. Pulse el botón de Inicio/Pausa para hacer una pausa en el lavado.
2. Pulse el botón del Programa durante más de 3 segundos y el programa se cancelará.
3. Pulse el botón del Programa para seleccionar el programa deseado.
4. Pulse el botón de Inicio/Pausa y, después de 10 segundos, el lavavajillas se pondrá en marcha de nuevo.

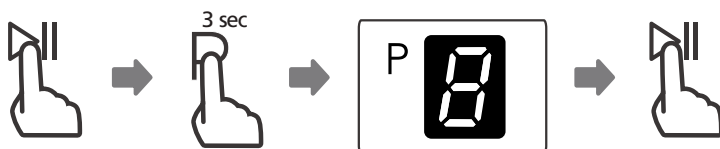

## Ha olvidado meter algo?

Si olvida algún plato, puede añadirlo en cualquier momento antes de que se abra el dispensador de detergente. Si este fuera el caso, siga las instrucciones a continuación:

1. Pulse el botón de Encendido/Pausa para hacer una pausa en el lavado.
2. Espere 5 segundos para abrir la puerta.
3. Meta los platos que haya olvidado.
4. Cierre la puerta.
5. Pulse el botón de Inicio/Pausa y, después de 10 segundos, el lavavajillas se pondrá en marcha de nuevo.

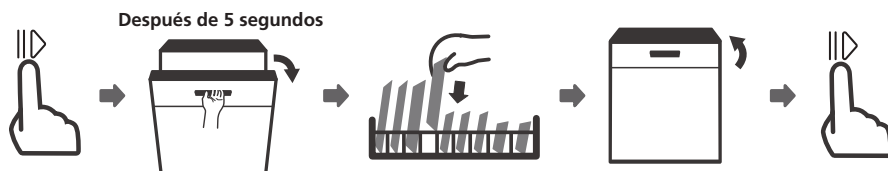

### ⚠ ADVERTENCIA



Es peligroso abrir la puerta a mitad del ciclo, ya que el vapor podría quemarle.

## Apertura automática

Después del lavado, la puerta se abrirá automáticamente para lograr un mejor efecto de secado.

### 💡 Nota:

La puerta del lavavajillas no debe estar bloqueada cuando se configure para abrirse automáticamente.

Esto puede dañar el funcionamiento de la cerradura de la puerta.



# CÓDIGOS DE ERROR

Si el lavavajillas no funciona bien, el lavavajillas mostrará códigos de error para identificarlos:

Códigos	Significado	Posibles causas
E1	Se agotó el tiempo de llenado de agua	Error del sistema de suministro de agua. Verifique que el suministro de agua y presión esté abierto y correcto.
E3	El lavavajillas ha detectado que el agua no se ha calentado en el tiempo asignado.	Elemento calefactor o sensor del termostato no funciona correctamente
E4	Lavavajillas ha detectado un sobrellenado de agua.	Espuma detergente excesiva o sensor de nivel defectuoso o atascado. Compruebe si hay fugas de agua en la base del lavavajillas.
Ed	Fallo de comunicación entre la placa de circuito principal y la placa de circuito de la pantalla display	Abra el circuito o interrumpa el cableado para la comunicación

## ADVERTENCIA

- Si se produce algún rebose, apague la llave de agua principal antes de llamar al servicio técnico.
- Si hay agua en la bandeja de la base por un rebose o una pequeña fuga, deberá retirarse el agua antes de volver a poner en marcha el lavavajillas.

# INFORMACIÓN TÉCNICA

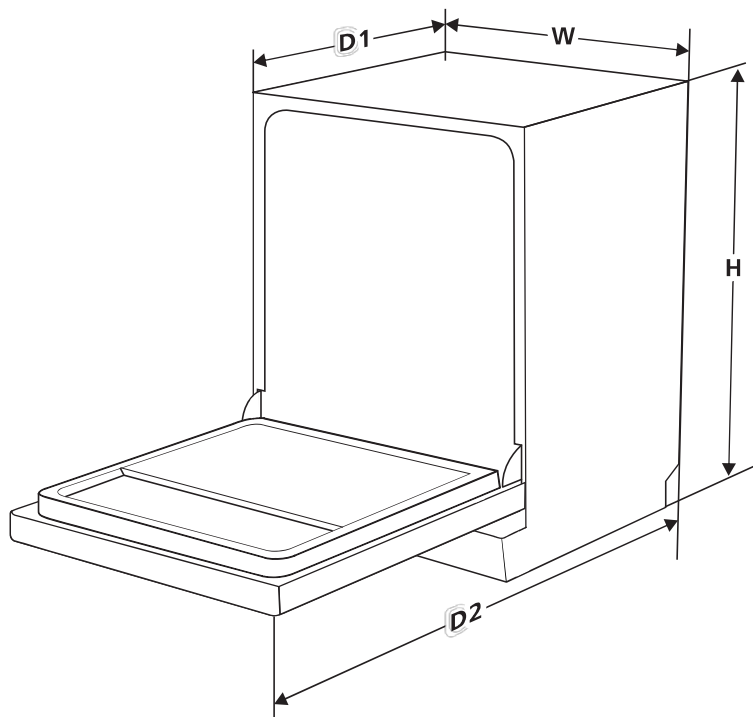

<b>H</b>	845 mm
<b>W</b>	598 mm
<b>D1</b>	600 mm (con la puerta cerrada)
<b>D2</b>	1175 mm (con la puerta abierta 90°)

**Ficha de producto (EN60436)**

---

**Proveedor:** EDESA

---

**Dirección de Proveedor:**

---

**Modelo:** EDW-6231 X /A EDW-6231 WH /A

---

**Ficha de producto:**

Parametro	Valor	Parameter	Value	
Capacidad nominal (a) (ps)	14	dimensiones en cm	alto	85
			ancho	60
			profundo	60
EEl (ª)	49,9	clase de eficiencia energética	D (ª)	
Índice de rendimiento de limpieza (a)	1,125	Índice de rendimiento de secado (a)	1,065	
Consumo de energía en kWh [por ciclo], basado en el programa eco usando llenado de agua fría. El consumo de energía real dependerá de cómo se utilice el aparato.	0,849	Consumo de agua en litros [por ciclo], basado en el programa eco. El consumo real de agua dependerá de cómo se utilice el aparato y de la dureza del agua.	11,0	
Duración del programa (a) (h: min)	3:18	tipo	Libre instalación	
Emisiones de ruido acústico aéreo (a) (dB (A) re 1 pW)	47	Airborne acoustical noise emission class (ª)	B (ª)	
modo apagado (w)	N/A	Modo de espera (W)	0.49	
Inicio diferido (W) (si corresponde)	1,00	networked standby (W) (si corresponde)	N/A	

---

**Duración mínima de la garantía ofrecida por el proveedor (b):**

---

**Información adicional**

---

Enlace web al sitio web del proveedor, donde se encuentra la información del punto 6 del anexo II del Reglamento (UE) 2019/2022 de la Comisión (1)(b):

---

(a) para el programa eco.

(b) los cambios en estos elementos no se considerarán relevantes a los efectos del párrafo 4 del Artículo 4 del Reglamento (UE) 2017/1369.

(c) si la base de datos de productos genera automáticamente el contenido definitivo de esta celda, el proveedor no deberá ingresar estos datos.

---

(1)Reglamento (UE) 2019/2022 de la Comisión, de 1 de octubre de 2019, por el que se establecen requisitos de diseño ecológico para lavavajillas domésticos de conformidad con la Directiva 2009/125 / CE del Parlamento Europeo y del Consejo que modifica el Reglamento (CE) No. 1275/2008 de la Comisión y deroga la Comisión. Reglamento (UE) No. 1016/2010 (véase la página 267 de este Diario Oficial).





# CONTENTS

01	<b>3</b>	<b>SAFETY INFORMATION</b>
02	<b>8</b>	<b>PRODUCT OVERVIEW</b>
03	<b>9</b>	<b>USING YOUR DISHWASHER</b>
	<b>9</b>	Loading The Salt Into The Softener
	<b>11</b>	Basket Loading Tips
04	<b>13</b>	<b>MAINTENANCE AND CLEANING</b>
	<b>13</b>	External Care
	<b>13</b>	Internal Care
	<b>16</b>	Caring For The Dishwasher
05	<b>17</b>	<b>INSTALLATION INSTRUCTION</b>
	<b>17</b>	Power Connection
	<b>18</b>	Water Supply And Drain
	<b>19</b>	Connection Of Drain Hoses
	<b>20</b>	Positioning The Appliance
	<b>20</b>	Free Standing Installation
06	<b>21</b>	Built-In Installation (for the integrated model)
	<b>22</b>	<b>TROUBLESHOOTING TIPS</b>
	<b>25</b>	Availability Of Spare Parts
07	<b>26</b>	<b>LOADING THE BASKETS</b>
	<b>28</b>	Cutlery Rack Used Tips



## NOTE:

- Reviewing the section on Troubleshooting Tips will help you solve some common problems by yourself.
- If you cannot solve the problems by yourself, please ask for help from a professional technician.
- The manufacturer, following a policy of constant development and updating of the product, may make modifications without giving prior notice.
- If lost or out-of-date, you can receive a new user manual from the manufacturer or responsible vendor.

# SAFETY INFORMATION

## **⚠ WARNING**

**When using your dishwasher, follow the precautions listed below:**

- Installation and repair can only be carried out by a qualified technician
- This appliance is intended to be used in household and similar applications such as:
  - staff kitchen areas in shops, offices and other working environments;
  - farm houses;
  - by clients in hotels, motels and other residential type environments;
  - bed and breakfast type environments.
- This appliance can be used by children aged from 8 years and above and persons with reduced physical, sensory or mental capabilities or lack of experience and knowledge if they have been given supervision or instruction concerning use of the appliance in a safe way and understand the hazards involved. Children shall not play with the appliance. Cleaning and user maintenance shall not be done by children without supervision. (For EN60335-1)
- This appliance is not intended for use by persons (including children) with reduced physical, sensory or mental capabilities, or lack of experience and knowledge, unless they have been given supervision or instruction concerning use of the appliance by a person responsible for their safety. (For IEC60335-1)

- Packaging material could be dangerous for children!
- Children should be supervised to ensure that they do not play with the appliance.
- This appliance is for indoor household use only.  
To protect against the risk of electrical shock, do not immerse the unit, cord or plug in water or other liquid.
- Please unplug before cleaning and maintenance the appliance .Use a soft cloth moisten with mild soap, and then use a dry cloth to wipe it again.
- If the supply cord is damaged, it must be replaced by the manufacturer or its service agent or a similarly qualified person in order to avoid a hazard.



## **Earthing Instructions**

---

- This appliance must be earthed. In the event of a malfunction or breakdown, earthing will reduce the risk of an electric shock by providing a path of least resistance of electric current. This appliance is equipped with an earthing conductor plug.
- The plug must be plugged into an appropriate outlet that is installed and earthed in accordance with all local codes and ordinances.
- Improper connection of the equipment-earthing conductor can result in the risk of an electric shock.
- Check with a qualified electrician or service representative if you are in doubt whether the appliance is properly grounded.

- Do not modify the plug provided with the appliance if it does not fit the outlet.
- Have a proper outlet installed by a qualified electrician.
- Do not abuse, sit on, or stand on the door or dish rack of the dishwasher.
- Do not operate your dishwasher unless all enclosure panels are properly in place.
- Open the door very carefully if the dishwasher is operating, there is a risk of water squirting out.
- Do not place any heavy objects on or stand on the door when it is open. The appliance could tip forward.
- When loading items to be washed:
  - 1) Locate sharp items so that they are not likely to damage the door seal;
  - 2) Warning: Knives and other utensils with sharp points must be loaded in the basket with their points facing down or placed in a horizontal position.
- Some dishwasher detergents are strongly alkaline. They can be extremely dangerous if swallowed. Avoid contact with the skin and eyes and keep children away from the dishwasher when the door is open.
- Check that there are no detergent residues after completion of the wash cycle.
- Do not wash plastic items unless they are marked “dishwasher safe” or the equivalent.

- For unmarked plastic items not so marked, check the manufacturer's recommendations.
- Use only detergent and rinse agents recommended for use in an automatic dishwasher.
- Never use soap, laundry detergent, or hand washing detergent in your dishwasher.
- The door should not be left open, since this could increase the risk of tripping.
- During installation, the power supply must not be excessively or dangerously bent or flattened.
- Do not tamper with controls.
- The appliance needs to be connected to the main water valve using new hose sets. Old sets should not be reused.
- To save energy, in stand by mode, the appliance will switch off automatically after 15 minutes without any user interaction.
- The maximum number of place settings to be washed is 14.
- The maximum permissible inlet water pressure is 1MPa.
- The minimum permissible inlet water pressure is 0.04MPa.

## Disposal

---

- For disposing of package and the appliance please go to a recycling center. Therefore cut off the power supply cable and make the door closing device unusable.



- Cardboard packaging is manufactured from recycled paper and should be disposed in the waste paper collection for recycling.
- By ensuring this product is disposed of correctly, you will help prevent potential negative consequences for the environment and human health, which could otherwise be caused by inappropriate waste handling of this product.
- For more detailed information about recycling of this product, please contact your local city office and your household waste disposal service.
- **DISPOSAL: Do not dispose this product as unsorted municipal waste. Collection of such waste separately for special treatment is necessary.**

# PRODUCT OVERVIEW

## ❗ IMPORTANT:

To get the best performance from your dishwasher, read all operating instructions before using it for the first time.

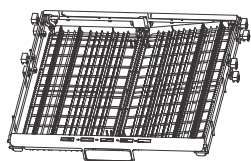
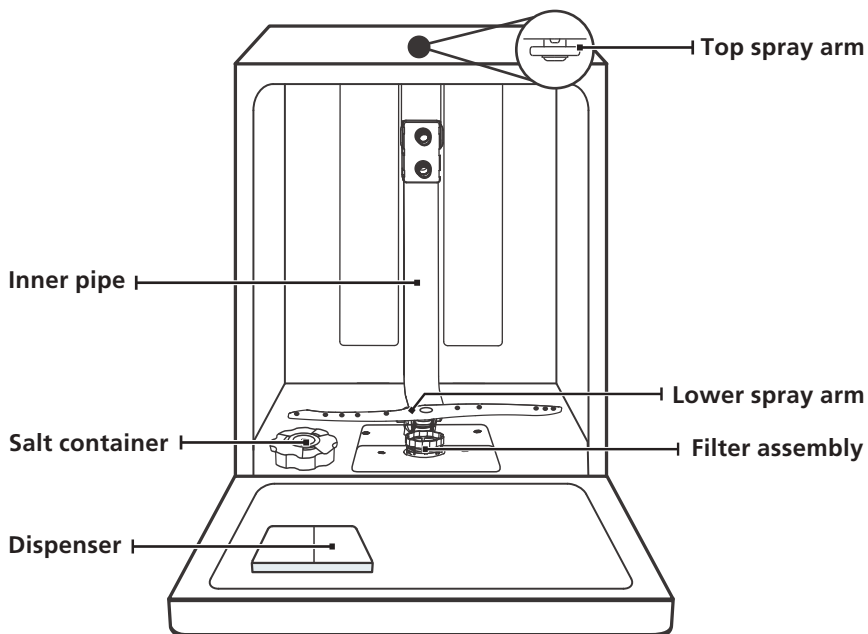

Cutlery rack

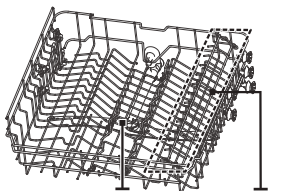

Upper spray arm Cup rack

Upper basket



Lower basket

## 💡 NOTE:

Pictures are only for reference, different models may be different.



# USING YOUR DISHWASHER

Before using your dishwasher :

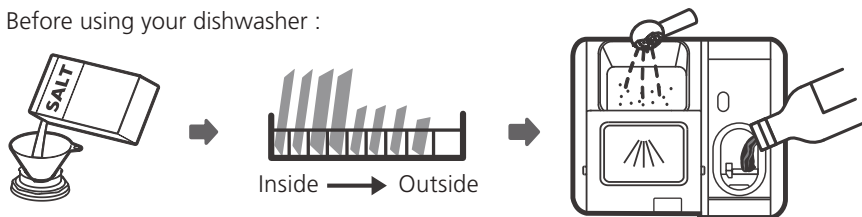

1. Set the water softener
2. Loading the salt Into the softener
3. Loading the basket
4. Fill the detergent dispenser



Please check the section 1 “Water Softener” of PART II : Special Version, if you need to set the water softener .

## Loading The Salt Into The Softener

### NOTE:

If your model does not have any water softener, you may skip this section. Always use salt intended for dishwasher use. The salt container is located beneath the lower basket and should be filled as explained in the following:

### WARNING

- **Only use salt specifically designed for dishwashers use!**  
Every other type of salt not specifically designed for dishwasher use, especially table salt, will damage the water softener. In case of damages caused by the use of unsuitable salt the manufacturer does not give any warranty nor is liable for any damages caused.
- **Only fill with salt before running a cycle.**  
This will prevent any grains of salt or salty water, which may have been spilled, remaining on the bottom of the machine for any period of time, which may cause corrosion.

Please follow the steps below for adding dishwasher salt:

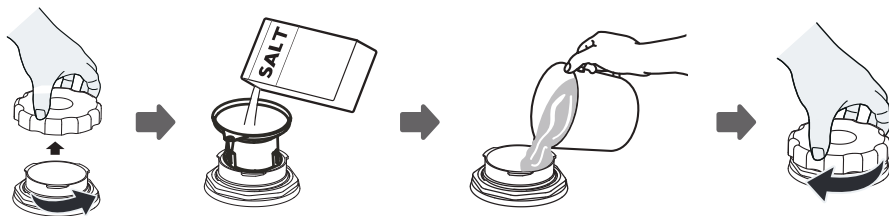

1. Remove the lower basket and unscrew the reservoir cap.
2. Place the end of the funnel (if supplied) into the hole and pour in about 1.5 kg of dishwasher salt.
3. Fill the salt container to its maximum limit with water, It is normal for a small amount of water to come out of the salt container.
4. After filling the container, screw back the cap tightly.
5. The salt warning light will turn off after the salt container has been filled with salt.
6. Immediately after filling the salt into the salt container, a washing program should be started (We suggest to use a short program). Otherwise the filter system, pump or other important parts of the machine may be damaged by salty water. This is out of warranty.

### **NOTE:**

- The salt container must only be refilled when the salt warning light (  ) in the control panel comes on. Depending on how well the salt dissolves, the salt warning light may still be on even though the salt container is filled.  
If there is no salt warning light in the control panel (for some models), you can estimate when to fill the salt into the softener by the cycles that the dishwasher has run.
- If salt has spilled, run a soak or quick program to remove it.

# Basket Loading Tips

## Adjusting the upper basket

### Type 1:

The height of the upper basket can be easily adjusted to accommodate taller dishes in either the upper or lower basket.

To adjust the height of the upper rack, follow these steps:

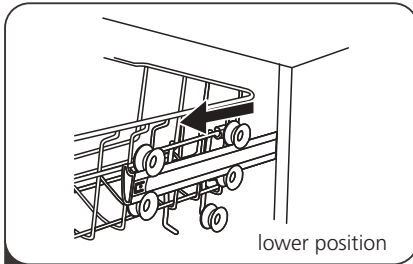

**1** Pull out the upper basket.

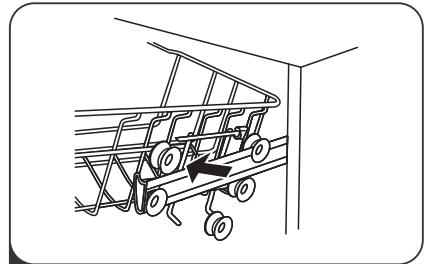

**2** Remove the upper basket.

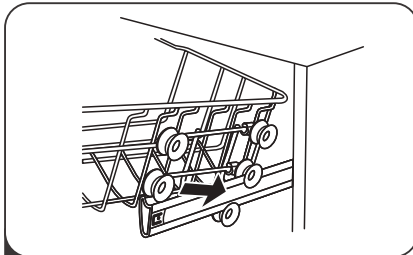

**3** Re-attach the upper basket to upper or lower rollers.

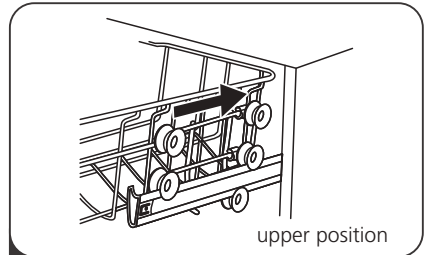

**4** Push in the upper basket.

## Type 2:

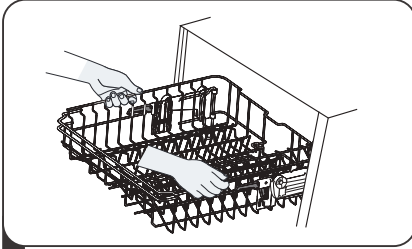

- 1 To raise the upper basket, just lift the upper basket at the center of each side until the basket locks into place in the upper position. It is not necessary to lift the adjuster handle.

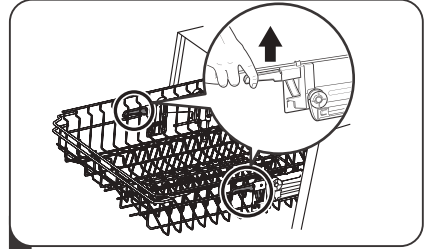

- 2 To lower the upper basket, lift the adjust handles on each side to release the basket and lower it to the lower position.

## Folding back the cup shelves

To make room for taller items in the upper basket, raise the cup rack upwards. You can then lean the tall glasses against it.



## Folding back the rack shelves

The spikes of the lower basket are used for holding plates and a platter. They can be lowered to make more room for large items.

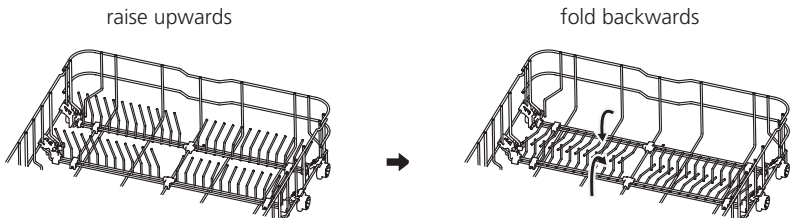

# MAINTENANCE AND CLEANING

## External Care

---

### The door and the door seal

Clean the door seals regularly with a soft damp cloth to remove food deposits. When the dishwasher is being loaded, food and drink residues may drip onto the sides of the dishwasher door. These surfaces are outside the wash cabinet and are not accessed by water from the spray arms. Any deposits should be wiped off before the door is closed.

### The control panel

If cleaning is required, the control panel should be wiped with a soft damp cloth only.

#### **WARNING**

- To avoid penetration of water into the door lock and electrical components, do not use a spray cleaner of any kind.
- Never use abrasive cleaners or scouring pads on the outer surfaces because they may scratch the finish. Some paper towels may also scratch or leave marks on the surface.

## Internal Care

---

### Filtering system

The filtering system in the base of the wash cabinet retains coarse debris from the washing cycle, including foreign objects such as tooth picks or shards. The collected coarse debris may cause the filters to clog. Check the condition of the filters regularly, carefully remove foreign objects and clean the parts of the filtering system if necessary with water. Follow the steps below to clean the filter.

#### **NOTE:**

Pictures are only for reference, different models of the filtering system and spray arms may be different.

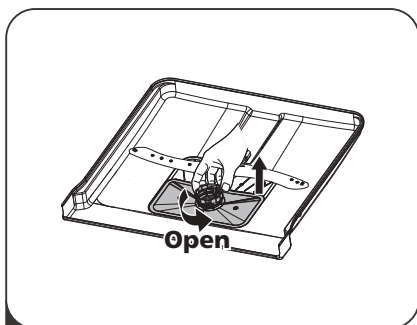

- 1 Hold the coarse filter and rotate it anticlockwise to unlock the filter. Lift the filter upwards and out of the dishwasher.

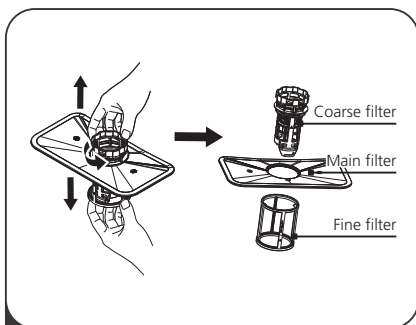

- 2 The fine filter can be pulled off the bottom of the filter assembly. The coarse filter can be detached from the main filter by gently squeezing the tabs at the top and pulling it away.

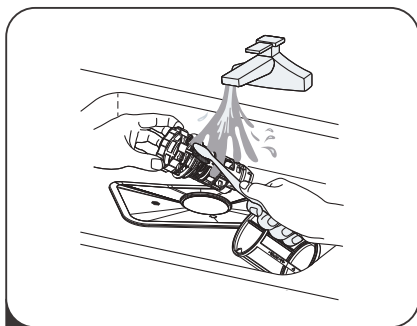

- 3 Larger food remnants can be cleaned by rinsing the filter under running water. For a more thorough clean, use a soft cleaning brush.

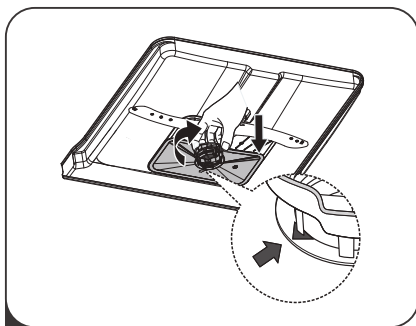

- 4 Reassemble the filters in the reverse order of the disassembly, replace the filter insert, and rotate clockwise to the close arrow.

### **⚠ WARNING**

- Do not over tighten the filters. Put the filters back in sequence securely, otherwise coarse debris could get into the system and cause a blockage.
- Never use the dishwasher without filters in place. Improper replacement of the filter may reduce the performance level of the appliance and damage dishes and utensils.

## Spray arms

It is necessary to clean the spray arms regularly for hard water chemicals will clog the spray arm jets and bearings.

To clean the spray arms, follow the instructions below:

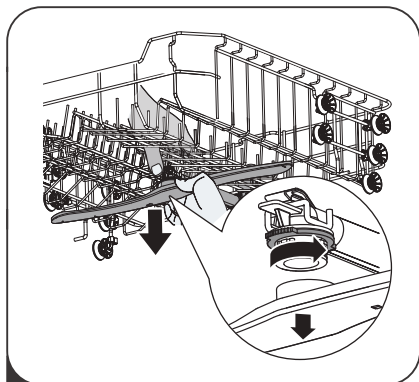

- 1** To remove the upper spray arm, hold the nut in the center still and rotate the spray arm counterclockwise to remove it.

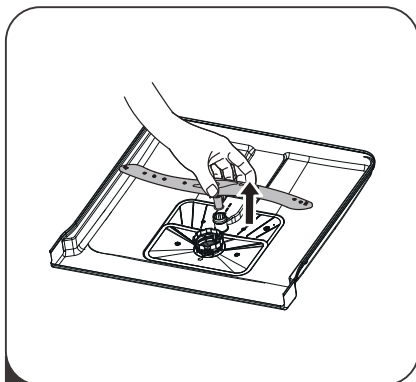

- 2** To remove the lower spray arm, pull out the spray arm upward.

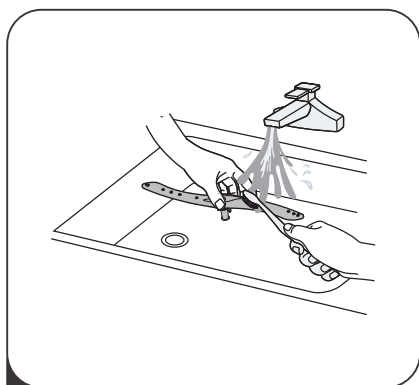

- 3** Wash the arms in soapy and warm water and use a soft brush to clean the jets.

# Caring For The Dishwasher

---

## Frost precaution

Please take frost protection measures on the dishwasher in winter. Every time after washing cycles, please operate as follows:

1. Cut off the electrical power to the dishwasher at the supply source.
2. Turn off the water supply and disconnect the water inlet pipe from the water valve.
3. Drain the water from the inlet pipe and water valve. (Use a pan to gather the water)
4. Reconnect the water inlet pipe to the water valve.
5. Remove the filter at the bottom of the tub and use a sponge to soak up water in the sump.

## After every wash

After every wash, turn off the water supply to the appliance and leave the door slightly open for a while so that moisture and odors are not trapped inside.

## Remove the plug

Before cleaning or performing maintenance, always remove the plug from the socket.

## No solvents or abrasive cleaning

To clean the exterior and rubber parts of the dishwasher, do not use solvents or abrasive cleaning products. Only use a cloth with warm soapy water.

To remove spots or stains from the surface of the interior, use a cloth dampened with water and a little vinegar, or a cleaning product made specifically for dishwashers.

## When not in use for a long time

It is recommended that you run a wash cycle with the dishwasher empty and then remove the plug from the socket, turn off the water supply and leave the door of the appliance slightly open. This will help the door seals to last longer and prevent odors from forming within the appliance.

## Moving the appliance

If the appliance must be moved, try to keep it in the vertical position. If absolutely necessary, it can be positioned on its back.

## Seals

One of the factors that cause odours to form in the dishwasher is food that remains trapped in the seals. Periodic cleaning with a damp sponge will prevent this from occurring.



# INSTALLATION INSTRUCTION

## ⚠ WARNING



### Electrical Shock Hazard

Disconnect electrical power before installing dishwasher. Failure to do so could result in death or electrical shock.

## ⚠ Attention

The installation of the pipes and electrical equipments should be done by professionals.

## About Power Connection

## ⚠ WARNING

For personal safety:

- Do not use an extension cord or an adapter plug with this appliance.
- Do not, under any circumstances, cut or remove the earthing connection from the power cord.

### Electrical requirements

Please look at the rating label to know the rating voltage and connect the dishwasher to the appropriate power supply. Use the required fuse 10A/13A/16A, time delay fuse or circuit breaker recommended and provide separate circuit serving only this appliance.

### Electrical connection

Ensure the voltage and frequency of the power being corresponds to those on the rating plate. Only insert the plug into an electrical socket which is earthed properly. If the electrical socket to which the appliance must be connected is not appropriate for the plug, replace the socket, rather than using a adaptors or the like as they could cause overheating and burns.

⚠ Ensure that proper earthing exists before use

# Water Supply And Drain

## Cold water connection

Connect the cold water supply hose to a threaded 3/4(inch) connector and make sure that it is fastened tightly in place.

If the water pipes are new or have not been used for an extended period of time, let the water run to make sure that the water is clear. This precaution is needed to avoid the risk of the water inlet to be blocked and damage the appliance.

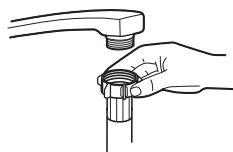

ordinary supply hose



safety supply hose

## About the safety supply hose

The safety supply hose consists of the double walls. The system guarantees its intervention by blocking the flow of water in case of the supply hose breaking and when the air space between the supply hose itself and the outer corrugated hose is full of water.

### ⚠ WARNING

A hose that attaches to a tap can burst if it is installed on the same water line as the dishwasher. If your sink has one, it is recommended that the hose be disconnected and the hole plugged.

## How to connect the safety supply hose

1. Pull the safety supply hoses out from storage compartment located at rear of dishwasher.
2. Tighten the screws of the safety supply hose to the faucet with thread 3/4inch.
3. Turn the water fully on before starting the dishwasher.

## How to disconnect the safety supply hose

1. Turn off the water.
2. Unscrew the safety supply hose from the faucet.

# Connection Of Drain Hoses

Insert the drain hose into a drain pipe with a minimum diameter of 4 cm, or let it run into the sink, making sure to avoid bending or crimping it. The height of drain pipe must be less than 1000 mm. The free end of the hose must not be immersed in water to avoid the back flow of it.

**⚠** Please securely fix the drain hose in either position A or position B

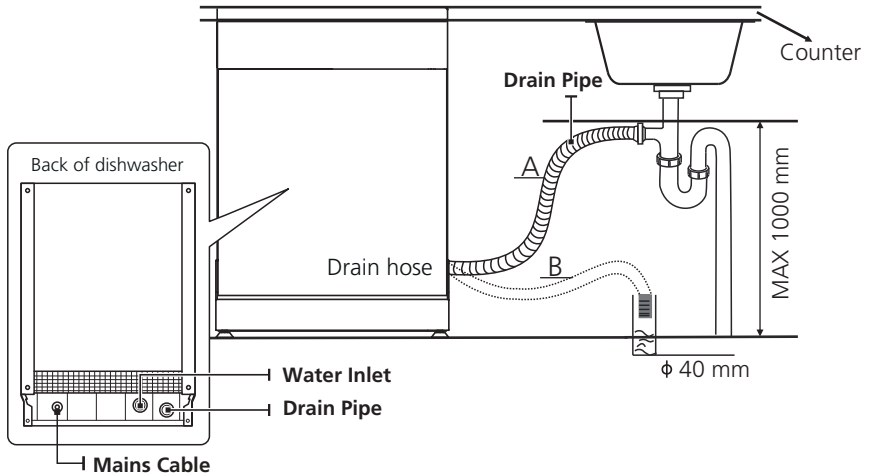

## How to drain excess water from hoses

If the connection to the drain pipe is positioned higher than 1000 mm, excess water may remain in the drain hose. It will be necessary to drain excess water from the hose into a bowl or suitable container that is held outside and lower than the sink.

## Water outlet

Connect the water drain hose. The drain hose must be correctly fitted to avoid water leaks. Ensure that the water drain hose is not kinked or squashed.

## Extension hose

If you need a drain hose extension, make sure to use a similar drain hose. It must not be longer than 4 meters, otherwise the cleaning effect of the dishwasher could be reduced.

## Syphon connection

The waste connection must be at a height less than 1000 mm (maximum) from the bottom of the dishwasher.

# Positioning The Appliance

---

Position the appliance in the desired location. The back should rest against the wall behind it, and the sides, along the adjacent cabinets or walls. The dishwasher is equipped with water supply and drain hoses that can be positioned either to the right or the left sides to facilitate proper installation.

## Levelling the appliance

Once the appliance is positioned for levelling, the height of the dishwasher may be altered via adjustment of the screwing level of the feet. In any case, the appliance should not be inclined more than 2°.

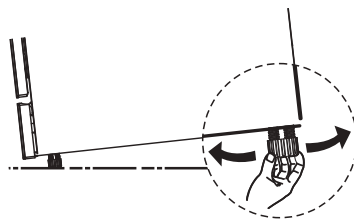

# Free Standing Installation

---

## Type 1

### Fitting between existing carbinets

The height of the dishwasher, 845 mm, has been designed in order to allow the machine to be fitted between existing cabinets of the same height in modern fitted kitchens.

The laminated top of the machine does not require any particular care since it is heatproof, scratchproof and stainproof.

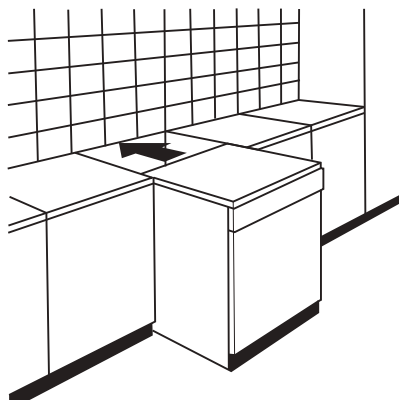

## Type 2

### Underneath existing work top

(When fitting beneath a work top)

In most modern fitted kitchens there is only one single work top under which cabinets and electrical appliances are fitted. In this case remove the work top of the dishwasher by unscrewing the screws under the rear edge of the top (a).

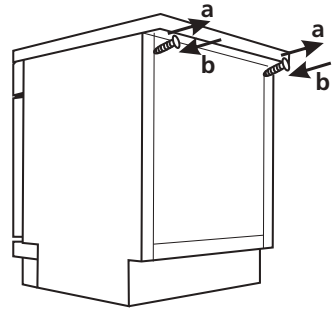

### ⚠ Attention

After removing the work top, the screws must be screwed again under the rear edge of the top (b).

### Selecting the best location for the dishwasher

The installation position of the dishwasher should be near the existing inlet and drain hose and power socket.

Illustrations of cabinet dimensions and installation position of the dishwasher.

1. Less than 5 mm between the top of dishwasher and cabinet and the outer door aligned to cabinet.

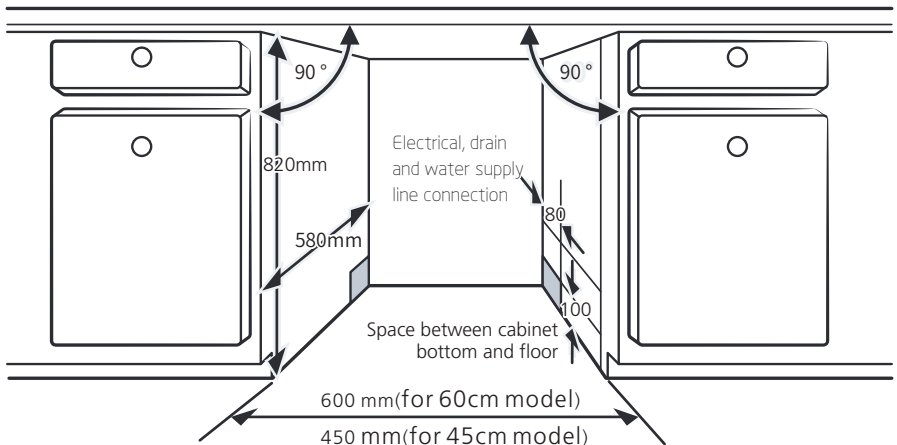

2. If dishwasher is installed at the corner of the cabinet, there should be some space when the door is opened.

### 💡 NOTE:

Depending on where your electrical outlet is you may need to cut a hole in the opposite cabinet side.

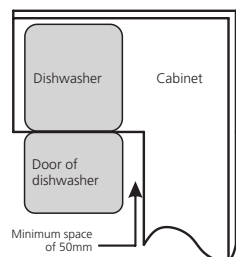

# || TROUBLESHOOTING TIPS

## Before Calling For Service

Reviewing the charts on the following pages may save you from calling for service.

Problem	Possible Causes	What To Do
Dishwasher doesn't start	Fuse blown, or the circuit break tripped.	Replace fuse or reset circuit breaker. Remove any other appliances sharing the same circuit with the dishwasher.
	Power supply is not turned on.	Make sure the dishwasher is turned on and the door is closed securely. Make sure the power cord is properly plugged into the wall socket.
	Water pressure is low	Check that the water supply is connected properly and the water is turned on.
	Door of dishwasher not properly closed.	Make sure to close the door properly and latch it.
Water not pumped form dishwasher	Twisted or trapped drain hose.	Check the drain hose.
	Filter clogged.	Check the filter system.
	Kitchen sink clogged.	Check the kitchen sink to make sure it is draining well. If the problem is the kitchen sink that is not draining , you may need a plumber rather than a serviceman for dishwashers.
Foam in the tub	Wrong detergent.	Use only the special dishwasher detergent to avoid suds. If this occurs, open the dishwasher and let suds evaporate. Add 1 liter of cold water to the bottom of the dishwasher. Close the dishwasher door, then select any cycle. Initially, the dishwasher will drain out the water. Open the door after draining stage is complete and check if the suds have disappeared. Repeat if necessary.

<b>Problem</b>	<b>Possible Causes</b>	<b>What To Do</b>
	Spilled rinse aid.	Always wipe up rinse aid spills immediately.
Stained tub interior	Detergent with colourant may have been used.	Make sure that the detergent has no colourant.
White film on inside surface	Hard water minerals.	To clean the interior, use the damp soft cloth with dishwasher detergent and wear rubber gloves. Never use any other cleaner than dishwasher detergent otherwise, it may cause foaming or suds.
There are rust stains on cutlery	The affected items are not corrosion resistant.	Avoid washing items that are not corrosion resistant in the dishwasher.
	A program was not run after dishwasher salt was added. Traces of salt have gotten into the wash cycle.	Always run a wash program without any crockery after adding salt. Do not select the Turbo function (if present), after adding dishwasher salt.
	The lid of the softer is loose.	Check the softener lid is secure.
Knocking noise in the dishwasher	A spray arm is knocking against an item in a basket	Interrupt the program and rearrange the items which are obstructing the spray arm.
Rattling noise in the dishwasher	Items of crockery are loose in the dishwasher.	Interrupt the program and rearrange the items of crockery.
Knocking noise in the water pipes	This may be caused by on-site installation or the cross-section of the piping.	This has no influence on the dishwasher function. If in doubt, contact a qualified plumber.
The dishes are not clean	The dishes were not loaded correctly.	See PART II "Preparing And Loading Dishes".
	The program was not powerful enough.	Select a more intensive program.

<b>Problem</b>	<b>Possible Causes</b>	<b>What To Do</b>
The dishes are not clean.	Not enough detergent was dispensed.	Use more detergent, or change your detergent.
	Items are blocking the movement of the spray arms.	Rearrange the items so that the spray can rotate freely.
	The filter combination is not clean or is not correctly fitted in the base of wash cabinet. This may cause the spray arm jets to get blocked.	Clean and/or fit the filter correctly. Clean the spray arm jets.
Cloudiness on glassware.	Combination of soft water and too much detergent.	Use less detergent if you have soft water and select a shorter cycle to wash the glassware and to get them clean.
White spots appear on dishes and glasses.	Hard water area can cause limescale deposits.	Check water softener settings or fill status of salt container.
Black or grey marks on dishes	Aluminium utensils have rubbed against dishes	Use a mild abrasive cleaner to eliminate those marks.
Detergent left in dispenser	Dishes block detergent dispenser	Re-loading the dishes properly.
The dishes aren't drying	Improper loading	Use gloves if detergent residue can be found on dishes to avoid skin irritations.
	Dishes are removed too soon	Do not empty your dishwasher immediately after washing. Open the door slightly so that the steam can come out. Take out the dishes until the inside temperature is safe to touch. Unload the lower basket first to prevent the dropping water from the upper basket.



Problem	Possible Causes	What To Do
The dishes aren't drying	Wrong program has been selected.	With a short program, the washing temperature is lower, decreasing cleaning performance. Choose a program with a long washing time.
	Use of cutlery with a low-quality coating.	Water drainage is more difficult with these items. Cutlery or dishes of this type are not suitable for washing in the dishwasher.

### **WARNING**

Self-repair or non-professional repair may cause serious risks to the safety of the user of the appliance and impact warranty.

## • Availability Of Spare Parts

- **Seven years after placing the last unit of the model on the market:**

Motor, circulation and drain pump, heaters and heating elements, including heat pumps (separately or bundled), piping and related equipment including all hoses, valves, filters and aqua stops, structural and interior parts related to door assemblies (separately or bundled), printed circuit boards, electronic displays, pressure switches, thermostats and sensors, software and firmware including reset software.

- **Ten years after placing the last unit of the model on the market:**

Door hinge and seals, other seals, spray arms, drain filters, interior racks and plastic peripherals such as baskets and lids.

# LOADING THE BASKETS ACCORDING TO EN60436:

Loading the dishwasher to its full capacity will contribute to energy and water savings.

## 1.Upper basket:

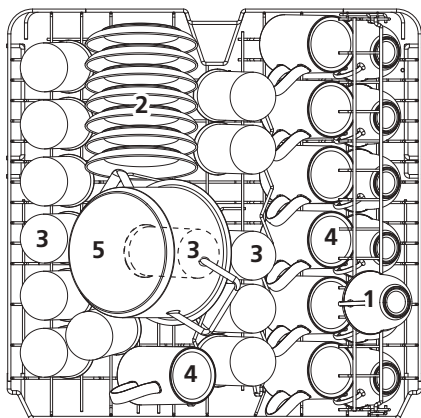

Number	Item
1	Cups
2	Saucers
3	Glasses
4	Mugs
5	Small pot

## 2.Lower basket:

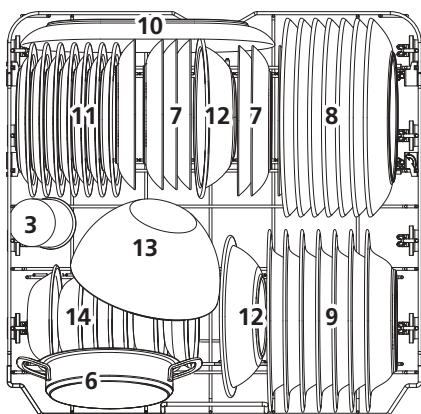

Number	Item
6	Oven pot
7	Dessert plates
8	Dinner plates
9	Soup plates
10	Oval platter
11	Melamine dessert plates
12	Melamine bowls
13	Glass bowl
14	Dessert bowls

### 3.Cutlery rack:

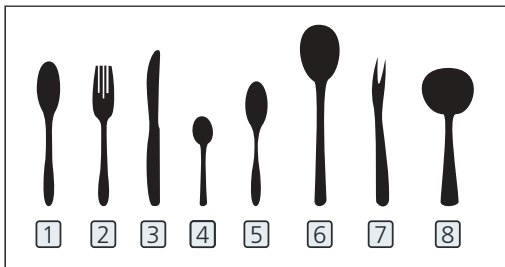
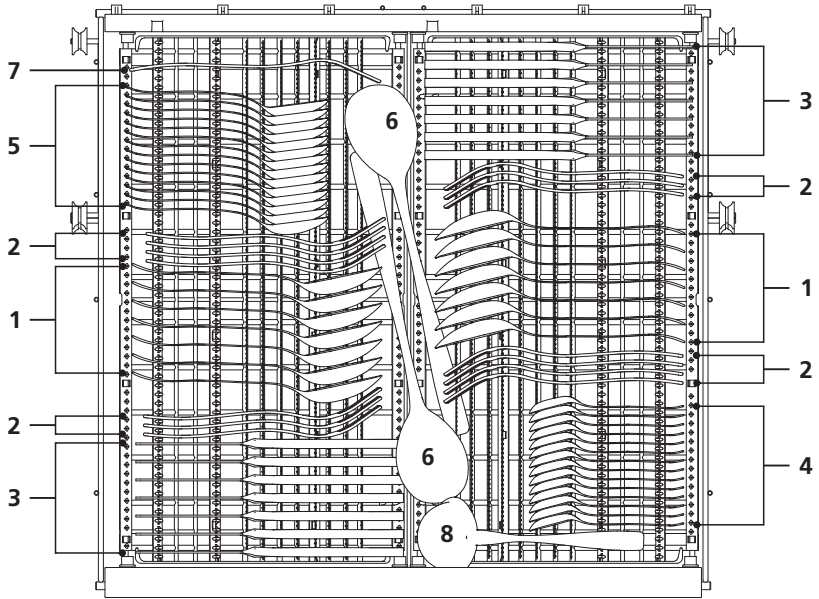

Number	Item
1	Soup spoons
2	Forks
3	Knives
4	Tea spoons
5	Dessert spoons
6	Serving spoons
7	Serving fork
8	Gravy ladle

Information for comparability tests in accordance with EN60436  
 Capacity: 14 place settings  
 Position of the upper basket: lower position  
 Program: ECO  
 Rinse aid setting: Max  
 Softener setting: H3

# Cutlery Rack Used Tips

---

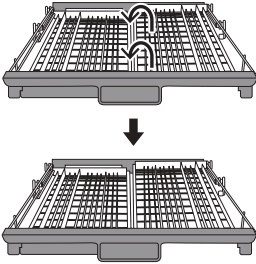

Lift the right basket up, both left and right baskets are flat.

---

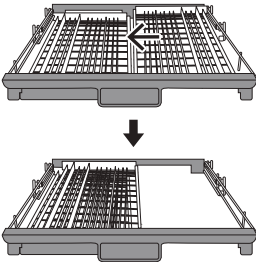

Move the right basket from right to left, two basket are overlapping.

---

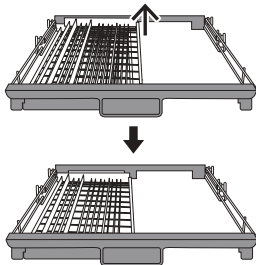

Remove the right basket from the tray, only has the left basket.



# CONTENTS

01	<b>4</b>	<b>USING YOUR DISHWASHER</b>
	<b>4</b>	Control Panel
	<b>6</b>	Water Softener
	<b>7</b>	Preparing And Loading Dishes
	<b>10</b>	Function Of The Rinse Aid And Detergent
	<b>11</b>	Filling The Rinse Aid Reservoir
	<b>12</b>	Filling The Detergent Dispenser
02	<b>13</b>	<b>PROGRAM SELECTION</b>
	<b>13</b>	Wash Cycle Table
	<b>14</b>	Saving Energy
	<b>14</b>	Starting A Program
	<b>14</b>	Changing The Program Mid-cycle
	<b>15</b>	Forget To Add A Dish?
03	<b>16</b>	<b>ERROR CODES</b>
04	<b>17</b>	<b>TECHNICAL INFORMATION</b>



## NOTE:

- If you cannot solve the problems by yourself, please ask for help from a professional technician.
- The manufacturer, following a policy of constant development and updating of the product, may make modifications without giving prior notice.
- If lost or out-of-date, you can receive a new user manual from the manufacturer or responsible vendor.

# QUICK USER GUIDE

Please read the corresponding content on the instruction manual for detailed operating method.

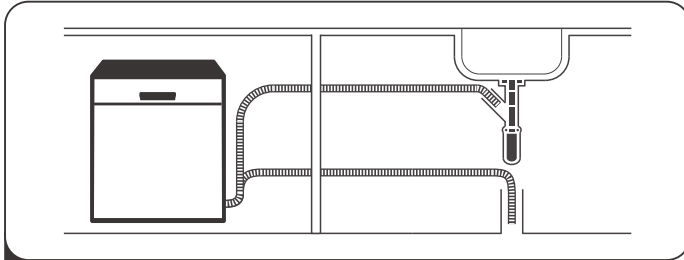

- 1 Install the dishwasher  
**(Please check the section 5 "INSTALLATION INSTRUCTION" of PART I : Generic Version.)**



- 2 Remove larger residue from dishes.  
Avoid pre-rinsing.

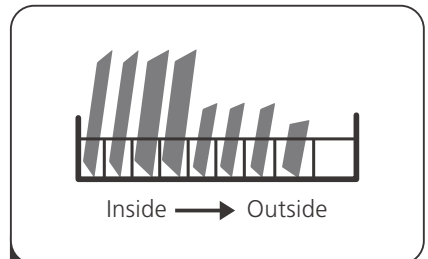

- 3 Load the baskets.

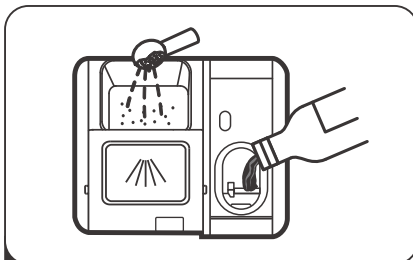

- 4 Fill the dispenser with detergent and rinse aid.



- 5 Select a suitable program and start the dishwasher.

# USING YOUR DISHWASHER

## Control Panel

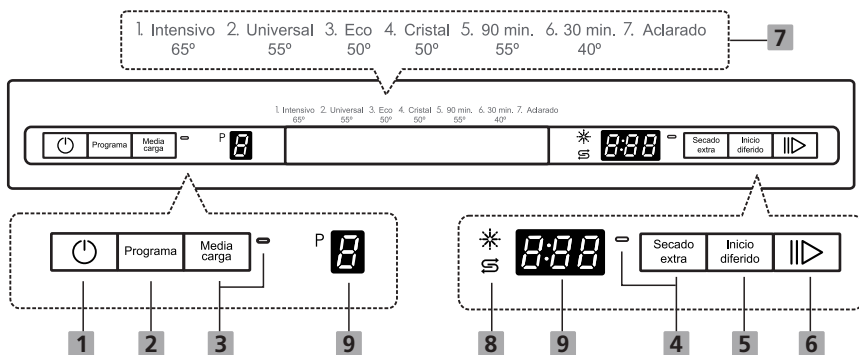





### Operation (Button)

<b>1 Power</b>	Press this button to turn on your dishwasher, the screen lights up.
<b>2 Program</b>	Select the appropriate washing program, the selected program indicator will be lit.
<b>3 Half-load</b>	When you have about or less than 6 place setting dishware to wash, you can choose this function to save energy and water. (It can only be used with Intensive, Universal, ECO, Glass and 90 min.) When pressing this button, corresponding indicator will be lit.
<b>4 Extra Drying</b>	To dry dishes more completely. (It can only be used with Intensive, Universal, ECO, Glass and 90 min)
<b>5 Delay</b>	Press this button to set the delayed hours for washing. You can delay the start of washing up to 24 hours. One press on this button delays the start of washing by one hour.
<b>6 Start/Pause</b>	To start the selected washing program or pause it when the dishwasher is working.



# Display

<p><b>7 Program indicator</b></p>	<p>1. Intensivo <b>Intensive</b> Heavily soiled items include pots and pans. With dried on food.</p> <p>2. Universal <b>Universal</b> For normally soiled loads, such as pots, plates, glasses and lightly soiled pans.</p> <p>3. Eco <b>ECO</b> This is standard program, it is suitable to clean normally soiled tableware and it is the most efficient program in terms of its combined energy and water consumption for that type of tableware.</p> <p>4. Cristal <b>Glass</b> For lightly soiled crockery and glass.</p> <p>5. 90 min. <b>90 Min</b> For normally soiled loads that need quick wash.</p> <p>6. 30 min. <b>30 min</b> A shorter wash for lightly soiled loads that do not need drying.</p> <p>7. Aclarado <b>Soak</b> To rinse dishes that you plan to wash later that day.</p>
<p><b>8 Warning indicator</b></p>	<p> <b>Rinse Aid</b> If the "☀" indicator is lit, it means the dishwasher is low on dishwasher rinse aid and requires a refill.</p> <p> <b>Salt</b> If the "S" indicator is lit, it means the dishwasher is low on dishwasher salt and needs to be refilled.</p>
<p><b>9 Screen</b></p>	<p> To show which program you have chose.</p> <p> To show the reminding time and delay time, error codes etc.</p>

# Water Softener

The water softener must be set manually, using the water hardness dial.

The water softener is designed to remove minerals and salts from the water, which would have a detrimental or adverse effect on the operation of the appliance.

The more minerals there are, the harder your water is.

The softener should be adjusted according to the hardness of the water in your area. Your local Water Authority can advise you on the hardness of the water in your area.

## Adjusting salt consumption

The dishwasher is designed to allow for adjustment in the amount of salt consumed based on the hardness of the water used. This is intended to optimise and customise the level of salt consumption.

Please follow the steps below for adjustment in salt consumption.

1. Close the door, switch on the appliance;
2. Within 60 seconds after the appliance was switched on, press the program button for more than 5 seconds to enter the water softener setting mode.
3. Press the program button again to select the proper set according to your local environment, the setting will change in the following sequence:  
H1->H2->H3->H4->H5->H6;
4. Press the Power button to end the setting mode.

WATER HARDNESS				Water softner level	Regeneration occurs every X program sequence 1)	Salt consumption (gram/cycle)
German °dH	French °fH	British °Clarke	Mmol/l			
0 - 5	0 - 9	0 - 6	0 - 0.94	H1	No regeneration	0
6 - 11	10 - 20	7 - 14	1.0 - 2.0	H2	10	9
12 - 17	21 - 30	15 - 21	2.1 - 3.0	H3	5	12
18 - 22	31 - 40	22 - 28	3.1 - 4.0	H4	3	20
23 - 34	41 - 60	29 - 42	4.1 - 6.0	H5	2	30
35 - 55	61 - 98	43 - 69	6.1 - 9.8	H6	1	60

1°dH=1.25 °Clarke=1.78 °fH=0.178mmol/l

The factory setting: H3

- 1) Every cycle with a regeneration operation consumes additional 2.0 litres of water, the energy consumption increases by 0.02 kWh and the program extends by 4 minutes.



Please check the section 3 “Loading The Salt Into The Softener” of PART I : Generic Version, If your dishwasher lacks salt.



## **NOTE:**

**If your model does not have any water softener, you may skip this section.**

### **Water Softener**

The hardness of the water varies from place to place. If hard water is used in the dishwasher, deposits will form on the dishes and utensils.

The appliance is equipped with a special softener that uses a salt container specifically designed to eliminate lime and minerals from the water.

## **Preparing And Loading Dishes**

---

- Consider buying utensils which are identified as dishwasher-proof.
- For particular items, select a program with the lowest possible temperature.
- To prevent damage, do not take glass and cutlery out of the dishwasher immediately after the program has ended.

### **For washing the following cutlery/dishes**

#### **Are not suitable**

- Cutlery with wooden, horn china or mother-of-pearl handles
- Plastic items that are not heat resistant
- Older cutlery with glued parts that are not temperature resistant
- Bonded cutlery items or dishes
- Pewter or cooper items
- Crystal glass
- Steel items subject to rusting
- Wooden platters
- Items made from synthetic fibres

#### **Are of limited suitability**

- Some types of glasses can become dull after a large number of washes
- Silver and aluminum parts have a tendency to discolour during washing
- Glazed patterns may fade if machine washed frequently

## Recommendations for loading the dishwasher

Scrape off any large amounts of leftover food. Soften remnants of burnt food in pans. It is not necessary to rinse the dishes under running water.

For best performance of the dishwasher, follow these loading guidelines.

**(Features and appearance of baskets and cutlery baskets may vary from your model.)**

Place objects in the dishwasher in the following way:

- Items such as cups, glasses, pots/pans, etc. must be faced downwards.
- Curved items, or ones with recesses, should be loaded at an angle so that water can run off.
- All utensils are stacked securely and can not tip over.
- All utensils are placed in the way that the spray arms can rotate freely during washing.
- Load hollow items such as cups, glasses, pans etc. With the opening facing downwards so that water cannot collect in the container or a deep base.
- Dishes and items of cutlery must not lie inside one another, or cover each other.
- To avoid damage, glasses should not touch one another.
- The upper basket is designed to hold more delicate and lighter dishware such as glasses, coffee and tea cups.
- Long bladed knives stored in an upright position are a potential hazard!
- Long and / or sharp items of cutlery such as carving knives must be positioned horizontally in the upper basket.
- Please do not overload your dishwasher. This is important for good results and for reasonable consumption of energy.



### NOTE:

Very small items should not be washed in the dishwasher as they could easily fall out of the basket.

## Removing the dishes

To prevent water dripping from the upper basket into the lower basket, we recommend that you empty the lower basket first, followed by the upper basket.

### WARNING



**Items will be hot!** To prevent damage, do not take glass and cutlery out of the dishwasher for around 15 minutes after the program has ended.

## Loading the upper basket

The upper basket is designed to hold more delicate and lighter dishware such as glasses, coffee and tea cups and saucers, as well as plates, small bowls and shallow pans (as long as they are not too dirty). Position the dishes and cookware so that they will not get moved by the spray of water.



## Loading the lower basket

We suggest that you place large and difficult to clean items into the lower basket: such as pots, pans, lids, serving dishes and bowls, as shown in the figure below. It is preferable to place serving dishes and lids on the side of the racks in order to avoid blocking the rotation of the top spray arm.

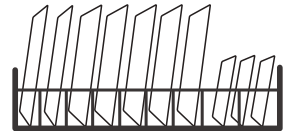

The maximum diameter advised for plates in front of the detergent dispenser is of 19 cm, this not to hamper the opening of it.

## Loading the cutlery basket

Cutlery should be placed in the cutlery basket separate from each other in the appropriate positions. Avoid nesting of the cutlery to prevent insufficient cleaning performance.

### **⚠ WARNING**



Do not let any item extend through the bottom.

Always load sharp utensils with the sharp point down!



For the best washing effect, please load the baskets refer to standard loading options on last section of **PART I : Generic Version**

# Function Of The Rinse Aid And Detergent

The rinse aid is released during the final rinse to prevent water from forming droplets on your dishes, which can leave spots and streaks. It also improves drying by allowing water to roll off the dishes. Your dishwasher is designed to use liquid rinse aids.

## ⚠ WARNING

Only use branded rinse aid for dishwasher. Never fill the rinse aid dispenser with any other substances (e.g. Dishwasher cleaning agent, liquid detergent). This would damage the appliance.

## When to refill the rinse aid

The regularity of the dispenser needing to be refilled depends on how often dishes are washed and the rinse aid setting used.

- The Low Rinse Aid indicator (  ) will be lit when more rinse aid is needed.
- Do not overfill the rinse aid dispenser.

## Function of detergent

The chemical ingredients that compose the detergent are necessary to remove, crush and dispense all dirt out of the dishwasher. Most of the commercial quality detergents are suitable for this purpose.

## ⚠ WARNING

- Proper Use of Detergent

Use only detergent specifically made for dishwashers use. Keep your detergent fresh and dry.

Do not fill detergent into the dispenser until you are ready to start the dishwasher.



**Dishwasher detergent is corrosive! Keep dishwasher detergent out of the reach of children.**

## Filling The Rinse Aid Reservoir

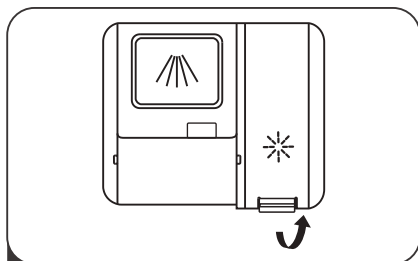

- 1 Remove the rinse reservoir cap by lifting up the handle .

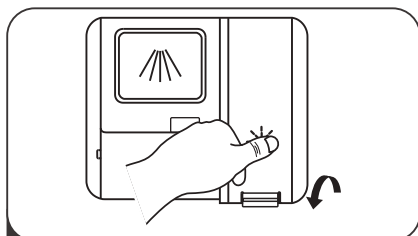

- 3 Close the cap after all.

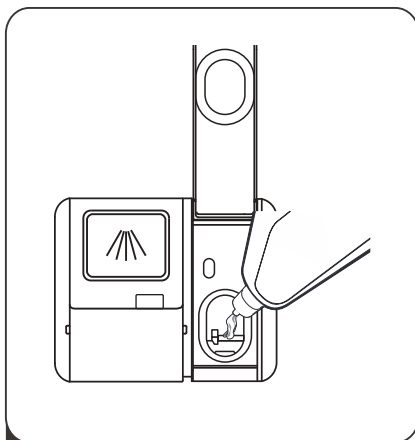

- 2 Pour the rinse aid into the dispenser, being careful not to overfill.

### Adjusting the rinse aid reservoir

To achieve a better drying performance with limited rinse aid, the dishwasher is designed to adjust the consumption by user. Follow the below steps.

1. Close the door, Switch on the appliance.
2. Within 60 seconds after step 1, press the Program button more than 5 seconds, and then press the delay Button to enter the set model, the rinse aid indication blinks as 1Hz frequency.
3. Press the Program button to select the proper set according to your using habits , the sets will change in the following sequence: D1->D2->D3->D4->D5->D1, Dispenser drops more rinse aid in D5 level than in another, the manufactory setting is D3.
4. Press the Power button to end the setup model.

# Filling The Detergent Dispenser

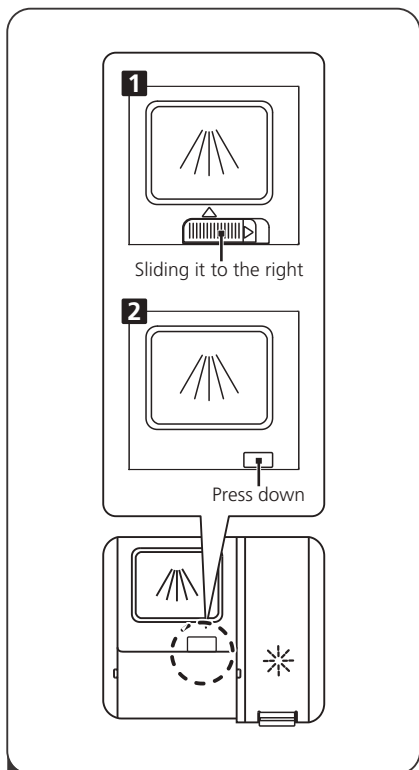

- 1** Please choose an open way according to the actual situation.
1. Open the cap by sliding the release catch.
  2. Open the cap by pressing down the release catch.

## NOTE:

Please observe the manufacturer's recommendations on the detergent packaging.

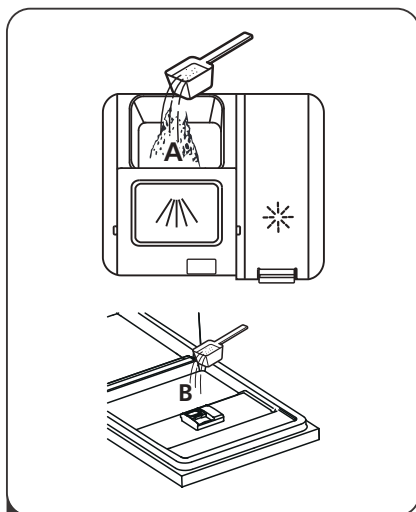

- 2** Add detergent into the larger cavity (A) for the main wash cycle . For better cleaning result, especially if you have very dirt items, pour a small amount of detergent onto the door. The additional detergent will activate during the pre-wash phase.

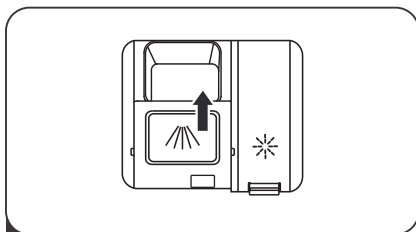

- 3** Close the flap by sliding it to the front and then pressing it down.



# PROGRAMMING THE DISHWASHER

## Wash Cycle Table

The table below shows which programs are best for the levels of food residue on them and how much detergent is needed. It also show various information about the programs.

(●)Means: need to fill rinse into the Rinse-Aid Dispenser.

Program	Description Of Cycle	Detergent Pre/Main	Running Time(min)	Energy (kWh)	Water (L)	Rinse Aid
1. Intensivo <b>Intensivo</b>	Pre-wash(50°C) Wash(65°C) Rinse Rinse(72°C) Drying	$\frac{4}{18g}$ (1 or 2 pieces)	210	1.710	18.7	●
2. Universal <b>Universal</b>	Pre-wash(45°C) Wash(55°C) Rinse Rinse(72°C) Drying	$\frac{4}{18g}$ (1 or 2 pieces)	180	1.460	18.7	●
3. Eco <b>ECO</b>	Wash(50°C) Rinse Rinse(50°C) Drying	$\frac{22 g}{(1 \text{ or } 2 \text{ pieces})}$	198	0.849	11.0	●
4. Cristal <b>Glass</b>	Pre-wash(40°C) Wash(50°C) Rinse Rinse(60°C) Drying	$\frac{4}{18g}$ (1 or 2 pieces)	125	1.060	15.2	●
5. 90 min. <b>90 Min</b>	Wash(55°C) Rinse Rinse(60°C) Drying	$\frac{22g}{(1 \text{ piece})}$	90	1.000	11.5	●
6. 30 min. <b>30 min</b>	Wash(40°C) Rinse(40°C) Rinse(50°C)	12g	30	0.652	11.0	○
7. Aclarado <b>Soak</b>	Pre-Wash	/	15	0.020	4.0	○

## **NOTE:**

**ECO** : The ECO program is suitable to clean normally soiled tableware, that (\*EN60436) for this use, it is the most efficient program in terms of its combined energy and water consumption, and it is used to assess compliance with the EU ecodesign legislation.

## **Saving Energy**

---

---

1. Pre-rinsing of tableware items leads to increased water and energy consumption and is not recommended.
2. Washing tableware in a household dishwasher usually consumes less energy and water in the use phase than hand dishwashing when the household dishwasher is used according to the instructions.

## **Starting A Cycle Wash**

---

---

1. Draw out the lower and upper basket, load the dishes and push them back. It is commended to load the lower basket first, then the upper one.
2. Pour in the detergent.
3. Insert the plug into the socket. The power supply refer to last page "Product fiche". Make sure that the water supply is turned on to full pressure.
4. Close the door, press the Power button, to switch on the machine.
5. Choose a program, the response light will turn on. Then press the Start/Pause button, the dishwasher will start its cycle.

## **Changing The Program Mid-cycle**

---

---

A wash cycle can only be changed if it has been running for a short time otherwise, the detergent may have already been released and the dishwasher may have already drained the wash water. If this is the case, the dishwasher needs to be reset and the detergent dispenser must be refilled. To reset the dishwasher, follow the instructions below:

1. Press the Start/Pause button to pause the washing.
2. Press program button for more than 3 seconds - the program will cancel.
3. Press the program button to select the desired program.
4. Press the Start/Pause button, after 10 seconds, the dishwasher will start.

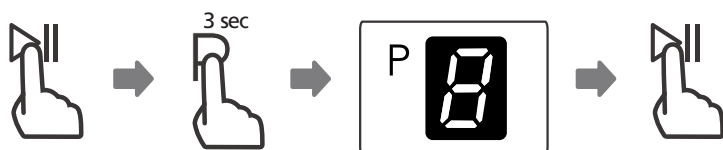

## Forget To Add A Dish?

A forgotten dish can be added any time before the detergent dispenser opens. If this is the case, follow the instructions below:

1. Press the Start/Pause button to pause the washing.
2. After the spray arms stopped working, you can open the door completely.
3. Add the forgotten dishes.
4. Close the door.
5. Press the Start/Pause button, the dishwasher will continued to run after 10 seconds.

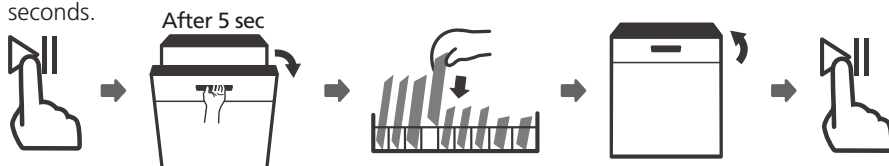

### ⚠ WARNING



It is dangerous to open the door mid-cycle, as hot steam may scald you.

## Auto Open

After washing, the door will open automatically to achieve better drying effect.

### 💡 NOTE:

The dishwasher door must not be blocked when set to open automatically. This can disrupt door lock functionality.



# ERROR CODES

If there is a malfunction the dishwasher will display an error code. The following table shows possible error codes and their causes.

Codes	Meanings	Possible Causes
E1	Longer inlet time.	Faucets is not opened, or water intake is restricted, or water pressure is too low.
E3	Not reaching required temperature.	Malfunction of heating element .
E4	Overflow.	Some element of dishwasher leaks .
Ed	Failure of communication between main circuit board with display circuit board.	Open circuit or break wiring for the communication.

## WARNING

- If overflow occurs, turn off the main water supply before calling a service.
- If there is water in the base pan because of an overflow or small leak, the water should be removed before restarting the dishwasher.
- If there is an error code that cannot be solved, please request professional assistance.

# TECHNICAL INFORMATION

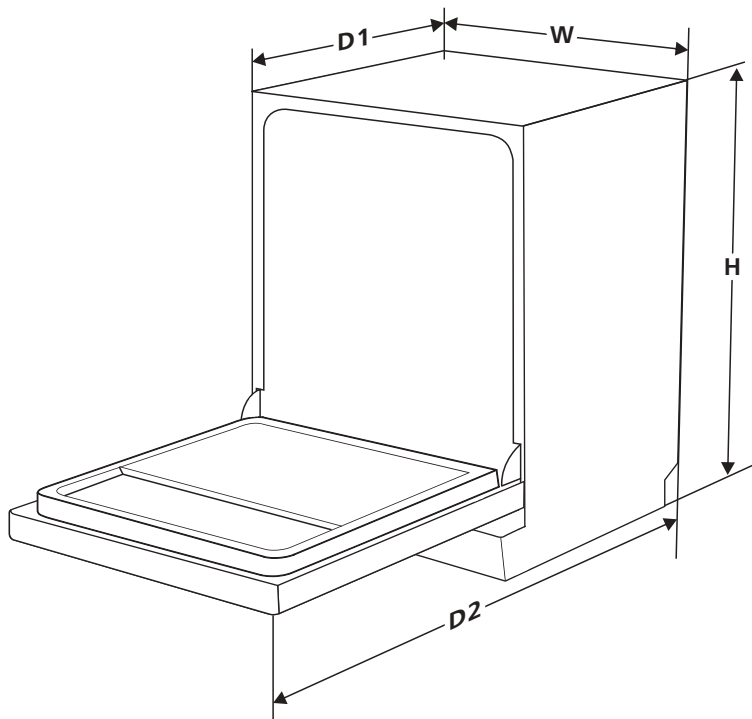

<b>Height (H)</b>	845mm
<b>Width (W)</b>	598mm
<b>Depth (D1)</b>	600mm (with the door closed)
<b>Depth (D2)</b>	1175mm (with the door opened 90° )

## Product information sheet (EN60436)

**Supplier's name or trade mark:** EDESA

**Supplier's address (b):**

**Model identifier:** EDW-6231 X /A      EDW-6231 WH /A

**General product parameters:**

Parameter	Value	Parameter	Value	
Rated capacity (a) (ps)	14	Dimensions in cm	Height	85
			Width	60
			Depth	60
EEl (a)	49,9	Energy efficiency class (a)	D (c)	
Cleaning performance index (a)	1,125	Drying performance index (a)	1,065	
Energy consumption in kWh [per cycle], based on the eco programme using cold water fill. Actual energy consumption will depend on how the appliance is used.	0,849	Water consumption in litres [per cycle], based on the eco program. Actual water consumption will depend on how the appliance is used and on the hardness of the water.	11,0	
Program duration (a) (h:min)	3:18	Type	Free standing	
Airborne acoustical noise emissions (a) (dB(A) re 1 pW)	47	Airborne acoustical noise emission class (a)	B (c)	
Off-mode (W)	N/A	Standby mode (W)	0,49	
Delay start (W) (if applicable)	1,00	Networked standby (W) (if applicable)	N/A	

**Minimum duration of the guarantee offered by the supplier (b):**

**Additional information:**

Weblink to the supplier's website, where the information in point 6 of Annex II to Commission Regulation (EU) 2019/2022 (1) (b) is found:

(a) for the eco program.

(b) changes to these items shall not be considered relevant for the purposes of paragraph 4 of Article 4 of Regulation (EU) 2017/1369.

(c) if the product database automatically generates the definitive content of this cell the supplier shall not enter these data.

(1) Commission Regulation (EU) 2019/2022 of 1 October 2019 laying down eco design requirements for household dishwashers pursuant to Directive 2009/125/EC of the European Parliament and of the Council amending Commission Regulation (EC) No 1275/2008 and repealing Commission Regulation (EU) No 1016/2010 (see page 267 of this Official Journal).



# || CONTEÚDO

01	3	<b>INFORMAÇÃO DE SEGURANÇA</b>
02	8	<b>VISÃO GERAL DO PRODUTO</b>
03	9	<b>USANDO SUA MÁQUINA DE LAVAR LOUÇA</b>
	9	Carregando o sal no amaciante
	11	Dicas de uso de cesta
04	13	<b>MANUTENÇÃO E LIMPEZA</b>
	13	Cuidado Externo
	13	Cuidado Interno
	16	Cuidar da máquina de lavar louça
05	17	<b>INSTRUÇÕES DE INSTALAÇÃO</b>
	17	Sobre a conexão de energia
	18	Abastecimento e drenagem de água
	19	Conexão de mangueiras de drenagem
	20	Posicionar o aparelho
	20	Instalação independente
06	23	<b>DICAS DE SOLUÇÕES DE PROBLEMAS</b>
07	27	<b>CARREGANDO AS CESTAS DE ACORDO COM</b>

## **NOTA:**

- Revendo a seção em Dicas de solução de problemas ajudará você a resolver alguns problemas comuns por si mesmo.
- Se você não conseguir resolver os problemas sozinho, por favor, peça ajuda a um técnico profissional.
- O fabricante, seguindo uma política de constante desenvolvimento e atualização do produto, pode fazer modificações sem aviso prévio.
- Se estiver perdido ou desatualizado, você pode receber um novo manual do usuário do fabricante ou fornecedor responsável.



# INFORMAÇÃO DE SEGURANÇA

## ▲ AVISO

**Ao usar sua máquina de lavar louça, siga as precauções listadas abaixo:**

- Instalação e reparação só podem ser realizadas por um técnico qualificado
- Este aparelho deve ser usado em aplicações domésticas e similares, como:
  - áreas de cozinha dos funcionários em lojas, escritórios e outros ambientes de trabalho;
  - casas de fazenda;
  - por clientes em hotéis, motéis e outros ambientes residenciais;
  - ambientes do tipo cama e pequeno-almoço.
- Este aparelho pode ser utilizado por crianças com idade igual ou superior a 8 anos e pessoas com capacidades físicas, sensoriais ou mentais reduzidas ou falta de experiência e conhecimento, se tiverem recebido supervisão ou instruções relativas à utilização do aparelho de forma segura e compreendendo os perigos envolvidos.
- As crianças não devem brincar com o aparelho. A limpeza e a manutenção do aparelho não podem ser feitas por crianças sem supervisão. Este aparelho não se destina a ser utilizado por pessoas (incluindo crianças) com capacidades físicas, sensoriais ou mentais reduzidas ou com falta de experiência e conhecimentos, a menos que estejam sob supervisão ou tenham recebido

instruções sobre a utilização do aparelho por parte de uma pessoa responsável pela sua segurança.

(Para IEC60335-1)

- Material de embalagem pode ser perigoso para as crianças!
- Este aparelho é apenas para uso doméstico interno.

Para se proteger contra o risco de choque elétrico, não mergulhe unidade, cabo ou plugue em água ou outro líquido.

- Por favor, desconecte antes de limpar e realizar manutenção no aparelho.
- Use um pano macio umedecido com sabão neutro e depois use um pano seco para limpá-lo novamente.



## Instruções de ligação à terra

---

- Este aparelho deve ser aterrado. Em caso de mau funcionamento ou falha, o aterramento reduzirá o risco de choque elétrico através de fornecer um caminho de menor resistência à corrente elétrica. Este aparelho está equipado com um plugue condutor de aterramento.
- O plugue deve ser conectado a uma tomada apropriada que seja instalada e aterrada de acordo com todos os códigos e normas locais.
- A conexão inadequada do condutor de aterramento do equipamento pode resultar em risco de choque elétrico.
- Consulte um electricista qualificado ou um representante de serviço se você tiver dúvidas se

o aparelho está devidamente aterrado.

- Não modifique o plugue fornecido com o aparelho; Se ele não se encaixa na tomada.
- Tenha uma tomada adequada instalada por um electricista qualificado.
- Não abuse, sente-se ou fique em pé na porta ou no rack de prato da máquina de lavar louça.
- Não opere sua máquina de lavar louça, a menos que todos os painéis do invólucro estejam no lugar correto.
- Abra a porta com muito cuidado se a máquina de lavar louça estiver a funcionar, existe o risco de esguichar água. Não coloque objetos pesados sobre ou ficar na porta quando ela estiver aberta. O aparelho poderia inclinar para a frente.
- Ao carregar itens a serem lavados:
  - 1) Localize itens afiados para que não danifiquem a vedação da porta;
  - 2) Aviso: Facas e outros utensílios com pontas afiadas devem ser carregados na cesta com as suas pontas voltadas para baixo ou colocados na posição horizontal.
- Alguns detergentes da máquina de lavar louça são fortemente alcalinos. Eles podem ser extremamente perigosos se ingeridos. Evite o contato com a pele e os olhos e mantenha as crianças afastadas da máquina de lavar louça quando a porta estiver aberta.
- Verifique se o pó do detergente está vazio após a conclusão do ciclo de lavagem.

- Não lave itens de plástico a menos que estejam marcados como "laváveis na máquina de lavar louça" ou equivalente.
- Para itens de plástico não tão marcados, verifique as recomendações do fabricante.
- Use apenas detergentes e produtos de enxágue recomendados para uso em uma máquina de lavar louça automática.
- Nunca use sabão, detergente de roupa ou detergente de mão na máquina de lavar louça.
- A porta não deve ser deixada aberta, pois isso pode aumentar o risco de tropeçar.  
Se o cabo de alimentação estiver danificado, deverá ser substituído pelo fabricante, o vendedor de serviço ou pessoas com qualificações semelhantes, a fim de evitar riscos.
- Durante a instalação, a fonte de alimentação não deve ser excessivamente ou perigosamente dobrada ou achatada.
- Não adultere os controlos.
- O aparelho precisa ser conectado à válvula principal de água usando novos conjuntos de mangueiras. Conjuntos antigos não devem ser reutilizados.
- Para economizar energia, no modo de espera, o aparelho será desligado automaticamente enquanto não houver nenhuma operação em 15 minutos.
- O número máximo de definições de local a serem lavadas é 14.
- A pressão máxima permitida de água de entrada é de 1MPa.
- A pressão mínima permitida de água de entrada é de 0,04MPa.

## Disposição

---

- Para descartar a embalagem e o aparelho, por favor, vá para um centro de reciclagem. Portanto, corte o cabo de alimentação e torne o dispositivo de fechamento da porta inutilizável.
- 
- 
- As embalagens de papelão são fabricadas com papel reciclado e devem ser descartadas na coleção de resíduos de papel para reciclagem.
  - Ao garantir que este produto seja descartado corretamente, você ajudará a evitar consequências negativas potenciais para o meio ambiente e a saúde humana, que poderiam ser causadas pelo manuseio inadequado de resíduos deste produto.
  - Para obter informações mais detalhadas sobre a reciclagem deste produto, por favor, entre em contato com o escritório local da cidade e o serviço de coleta de lixo doméstico.
  - **DESCARTE: Não descarte este produto como lixo municipal não selecionado. É necessária a recolha destes resíduos separadamente para tratamento especial.**

# || VISÃO GERAL DO PRODUTO

## ❶ IMPORTANTE:

Para obter o melhor desempenho da sua máquina de lavar louça, leia todas as instruções de operação antes de usá-la pela primeira vez.

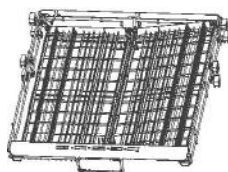
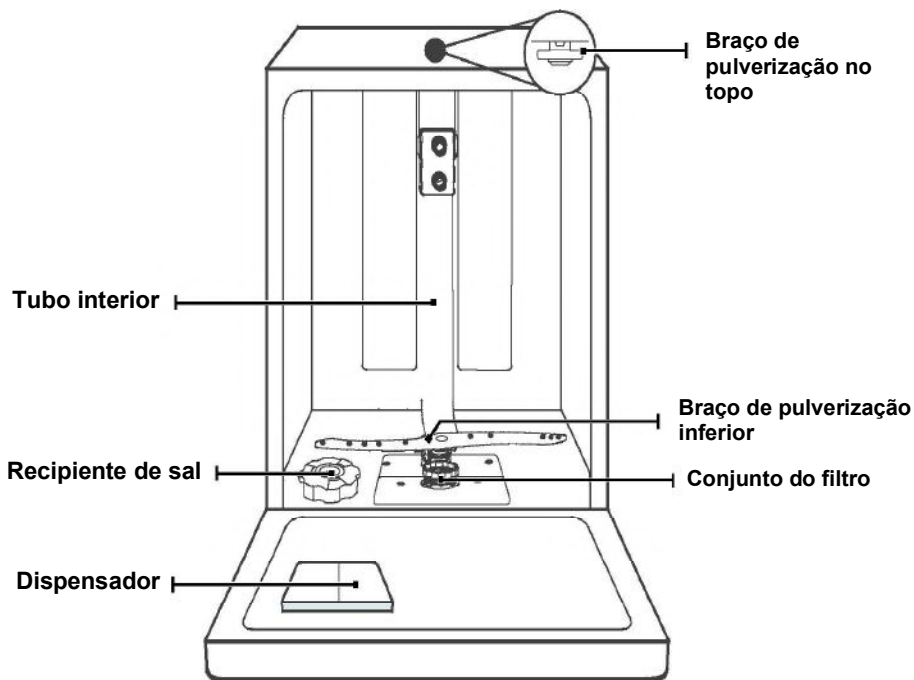

Suporte para talheres

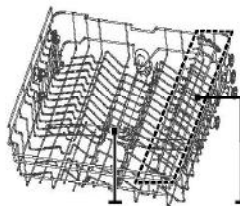

Braço de pulverização superior



Suporte para chávenas



Cesto inferior

Cesto superior

## 💡 NOTA:

Imagens são apenas para referência, modelos diferentes podem ser diferentes. Por favor, preveja em espécie.

# USANDO SUA MÁQUINA DE LAVAR LOUÇA

Antes de usar sua máquina de lavar louça:

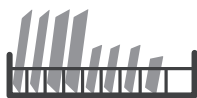

Interior → Exterior

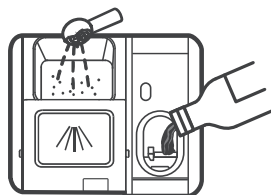

1. Coloque o amaciador de água
2. Carregando o sal no amaciador
3. Carregando a cesta
4. Encha o distribuidor



Por favor, verifique a seção 1 "Amaciador de Água" da PARTE II: Versão especial, se você precisar definir o amaciador de água.

## Carregando o sal no amaciante

### ⚡ NOTA:

Se o seu modelo não possui nenhum amaciador de água, você pode pular esta seção. Sempre use sal destinado à máquina de lavar louça. O recipiente de sal está localizado abaixo da cesta inferior e deve ser preenchido conforme explicado a seguir:

### ⚠ AVISO

- **Use apenas sal projetado especificamente para uso em máquinas de lavar louça!**  
Todos os outros tipos de sal não projetados especificamente para o uso na máquina de lavar louça, especialmente o sal de mesa, danificarão o amaciador de água. No caso de danos causados pelo uso de sal inadequado, o fabricante não oferece nenhuma garantia nem é responsável por quaisquer danos causados.
- **Encha apenas com sal antes de executar um ciclo.**  
Isso impedirá que qualquer grão de sal ou água salgada que possa ter sido derramado, permanecendo na parte inferior da máquina por qualquer período de tempo, o que pode causar corrosão.

Siga os passos abaixo para adicionar sal à máquina de lavar louça:

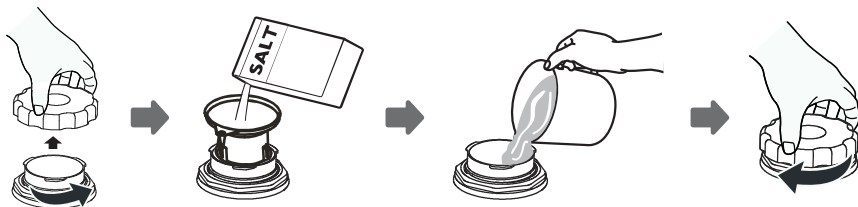

1. Remova a cesta inferior e desaperte a tampa do reservatório.
2. Coloque a extremidade do funil (fornecido) no orifício e despeje cerca de 1,5 kg de sal da máquina de lavar louça.
3. Encha o recipiente de sal até o limite máximo com água. É normal que uma pequena quantidade de água saia do recipiente de sal.
4. Depois de encher o recipiente, aperte firmemente a tampa.
5. A luz de aviso de sal deixará de estar acesa depois que o recipiente de sal for enchido com sal.
6. Imediatamente após o enchimento do sal no recipiente de sal, um programa de lavagem deve ser iniciado (sugerimos o uso de um programa curto). Caso contrário, o sistema de filtro, a bomba ou outras partes importantes da máquina podem ser danificados pela água salgada. Isso está fora da garantia.

### **NOTA:**

- O recipiente de sal só deve ser reabastecido quando a luz de aviso de sal (☞) no painel de controlo acender. Dependendo de quão bem o sal se dissolve, a luz de aviso de sal ainda pode estar acesa, mesmo que o recipiente de sal esteja cheio.  
Se não houver luz de aviso de sal no painel de controlo (para alguns modelos), você pode estimar quando colocar o sal no amaciador pelos ciclos que a máquina de lavar louça funcionou.
- Se houver sal derramado, execute um programa de absorver ou rápido para removê-lo.



# Dicas de uso de cesta

## Ajustando a cesta superior

### Método 1:

A altura do cesto superior pode ser facilmente ajustada para acomodar pratos mais altos no cesto superior ou inferior.

Para ajustar a altura do rack superior, siga estes passos:

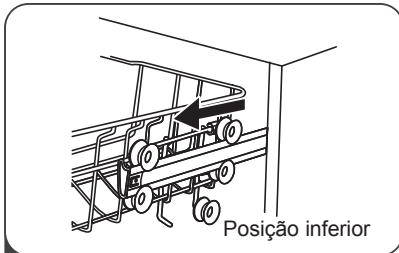

1 Retire a cesta superior.

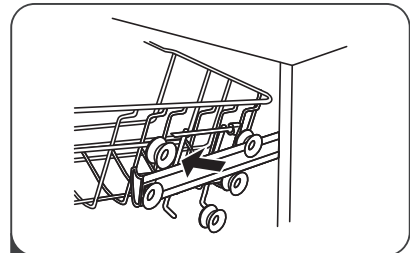

2 Remova a cesta superior.

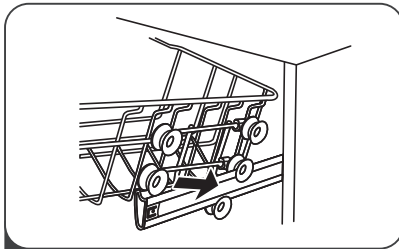

3 Recoloque a cesta superior nos rolos superior ou inferior.

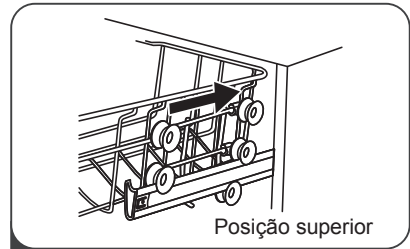

4 Empurre a cesta superior.

## Método 2:

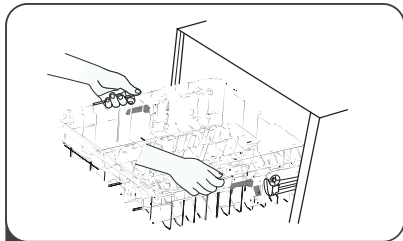

- 1 Para levantar a cesta superior, apenas levante a cesta superior no centro de cada lado até que a cesta se encaixe na posição superior. Não é necessário levantar o cabo do ajustador.

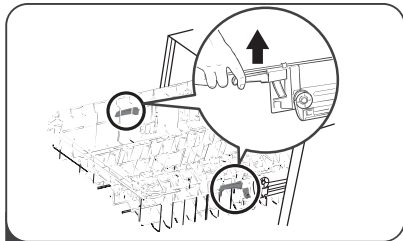

- 2 Para abaixar a cesta superior, levante cabos de ajuste de cada lado para libertar a cesta e abaixe-a para a posição inferior.

## Dobrando as prateleiras dos copos

A fim de criar espaço para itens mais altos na cesta superior, levante o rack de copos para cima.

Você pode encostar os copos altos contra ele. Você também pode removê-lo quando não for necessário para o uso.



## Dobrando as prateleiras do rack

Os espigões da cesta inferior são usados para prender pratos e um prato de servir.

Eles podem ser abaixados para criar mais espaço para itens grandes.

levante para cima

dobre para trás

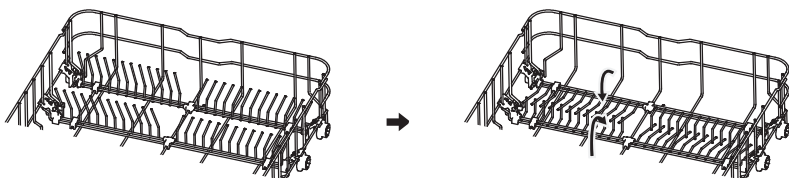

# MANUTENÇÃO E LIMPEZA

## Cuidado Externo

### A porta e a vedação da porta

Limpe as vedações da porta regularmente com um pano macio e úmido para remover os depósitos de alimentos.

Quando a máquina de lavar louça estiver sendo carregada, resíduos de alimentos e bebidas poderão pingar nos lados da porta da máquina. Essas superfícies estão fora do gabinete de lavagem e não são acessadas por água a partir dos braços de pulverização. Quaisquer depósitos devem ser limpos antes que a porta seja fechada.

### O painel de controlo

Se a limpeza for necessária, o painel de controlo devem ser limpas apenas com um pano macio e húmido.

#### AVISO

- Para evitar a penetração de água na fechadura da porta e nos componentes elétricos, não use nenhum tipo de limpador de pulverização.
- Nunca use produtos de limpeza abrasivos ou esfregões nas superfícies externas, pois podem arranhar o acabamento. Algumas toalhas de papel também podem arranhar ou deixar marcas na superfície.

## Cuidado Interno

### Sistema de filtragem

O sistema de filtragem na base do gabinete de lavagem retém detritos grossos do ciclo de lavagem. Os detritos grossos coletados podem entupir os filtros. Verifique regularmente o estado dos filtros e limpe-os em água corrente se necessário. Siga os passos abaixo para limpar os filtros no gabinete de lavagem.

#### NOTA:

Imagens são apenas para referência, diferentes modelos do sistema de filtragem e braços de pulverização podem ser diferentes.

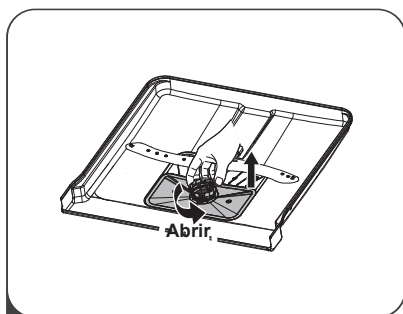

- 1 Segure o filtro grosso e gire-o no sentido anti-horário para desbloquear o filtro. Levante o filtro para cima e para fora da máquina de lavar louça.

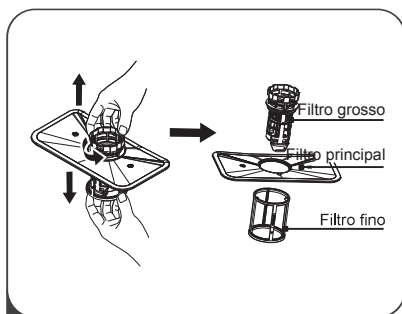

- 2 O filtro fino pode ser retirado da parte inferior do conjunto do filtro. O filtro grosso pode ser destacado do filtro principal apertando suavemente as abas na parte superior e puxando-o para fora.

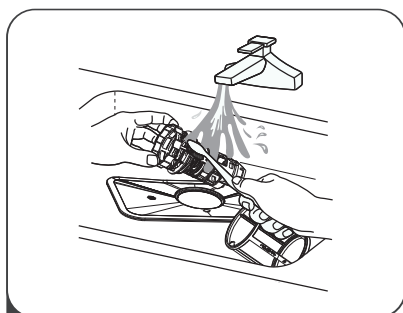

- 3 Restos de comida maiores podem ser limpos enxaguando o filtro com água corrente. Para uma limpeza mais completa, use uma escova de limpeza macia.

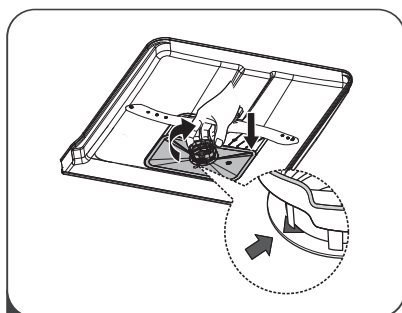

- 4 Remonte os filtros na ordem inversa da desmontagem, recoloque a inserção do filtro e gire no sentido horário até à seta fechada.

### ⚠ AVISO

- Não aperte demais os filtros. Coloque os filtros de volta em sequência com segurança, caso contrário, detritos grossos podem entrar no sistema e causar um bloqueio.
- Nunca use a máquina de lavar louça sem os filtros no lugar. A substituição incorreta do filtro pode reduzir o nível de desempenho do aparelho e danificar pratos e utensílios.

## Braços de pulverização

É necessário limpar regularmente os braços de pulverização, pois os produtos químicos da água dura obstruirão os jatos e os rolamentos do braço de pulverização.

Para limpar os braços de pulverização, siga as instruções abaixo:

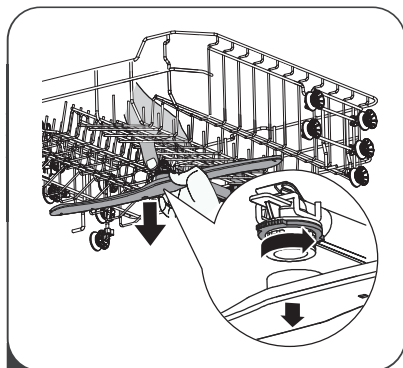

- 1 Para remover o braço de pulverização superior, mantenha a porca no centro imóvel e gire o braço de pulverização no sentido anti-horário para removê-lo.

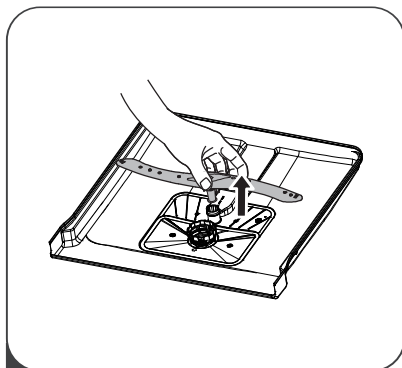

- 2 Para remover o braço de pulverização inferior, puxe-o para cima.

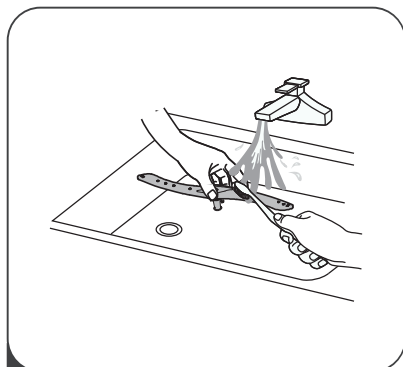

- 3 Lave os braços com água morna e sabão e use uma escova macia para limpar os jatos. Substitua-os depois de enxaguá-los completamente.

# Cuidar da máquina de lavar louça

---

## Precaução de geada

Por favor, tome medidas de proteção contra geada na máquina de lavar louça no inverno. Sempre que após os ciclos de lavagem, por favor, opere da seguinte maneira:

1. Corte a energia elétrica da máquina de lavar louça na fonte de alimentação.
2. Desligue o fornecimento de água e desconecte o tubo de entrada de água a partir da válvula de água.
3. Drene a água do tubo de entrada e da válvula de água. (Use uma panela para coletar a água)
4. Reconecte o tubo de entrada de água à válvula de água.
5. Remova o filtro no fundo do balde e use uma esponja para absorver a água no tanque coletor.

## Após cada lavagem

Após cada lavagem, desligue o fornecimento de água ao aparelho e deixe a porta ligeiramente aberta para que a umidade e os odores não fiquem presos dentro.

## Remova o plugue

Antes de limpar ou realizar manutenção, sempre remova o plugue da tomada.

## Sem solventes ou limpeza abrasiva

Para limpar as partes externas e de borracha da máquina de lavar louça, não use solventes ou produtos de limpeza abrasivos. Use apenas um pano com água morna de sabão.

Para remover pontos ou manchas da superfície do interior, use um pano umedecido em água e um pouco de vinagre, ou um produto de limpeza feito especificamente para máquinas de lavar louça.

## Quando não estiver em uso por um longo tempo

É recomendável executar um ciclo de lavagem com a máquina de lavar louça vazia e, em seguida, remover o plugue da tomada, desligar o fornecimento de água e deixar a porta do aparelho levemente aberta. Isso ajudará as vedações da porta a durarem mais e evitar a formação de odores no interior do aparelho.

## Movendo o aparelho

Se o aparelho deve ser movido, tente mantê-lo na posição vertical. Se for absolutamente necessário, pode ser posicionado de costas.

## Vedação

Um dos fatores que causam a formação de odores na máquina de lavar louça é o alimento que permanece preso nas vedações. A limpeza periódica com uma esponja úmida impedirá que isso ocorra.

# Instruções de Instalação

## ⚠ AVISO



### Risco de choque elétrico

Desconecte a energia elétrica antes de instalar a máquina de lavar louça.

Falha ao fazer isso pode resultar em morte ou choque elétrico.

## ⚠ Atenção

A instalação dos tubos e equipamentos elétricos deve ser feita por profissionais.

## Sobre a conexão de energia

## ⚠ AVISO

Para segurança pessoal:

- Não use um cabo de extensão ou um plugue adaptador em seu aparelho.
- Em nenhuma circunstância, não corte ou remova a conexão de aterramento do cabo de alimentação.

## Requisitos elétricos

Consulte a etiqueta de classificação para saber a tensão de classificação e conecte a máquina de lavar louça à fonte de alimentação apropriada. Use fusível necessário 10A / 13A / 16A, fusível com atraso de tempo ou disjuntor recomendado e forneça circuito separado que sirva apenas este aparelho.

## Conexão elétrica

Certifique-se de que a tensão e a frequência da energia correspondam às da placa de identificação. Apenas insira o plugue em uma tomada elétrica aterrada corretamente. Se a tomada elétrica à qual o aparelho deve ser conectado não for apropriada para o plugue, substitua a tomada, em vez de usar adaptadores ou similares, pois podem causar superaquecimento e queimaduras.

⚠ **Verifique se existe um aterramento adequado antes do uso**

# Abastecimento e drenagem de água

## Conexão de água fria

Conecte a mangueira de abastecimento de água fria a um conector rosqueado de 3/4 (polegada) e certifique-se de que está bem apertado no lugar. Se os tubos de água forem novos ou não forem usados por um longo período de tempo, deixe a água correr para garantir que a água esteja limpa. Esta precaução é necessária para evitar o risco de obstrução da entrada de água e de danos ao aparelho.

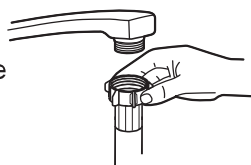

mangueira de abastecimento comum



mangueira de segurança

## Sobre a mangueira de abastecimento de segurança

A mangueira de abastecimento de segurança consiste em paredes duplas. O sistema da mangueira garante sua intervenção, bloqueando o fluxo de água em caso de quebra da mangueira de abastecimento e quando o espaço de ar entre a própria mangueira de abastecimento e a mangueira corrugada externa estiver cheio de água.

### ▲ AVISO

Uma mangueira conectada a uma pulverização de pia pode estourar se for instalada na mesma linha de água da máquina de lavar louça. Se a sua pia tiver uma, é recomendável desconectar a mangueira e fechar o orifício.

## Como conectar a mangueira de abastecimento de segurança

1. Puxe completamente as mangueiras de fornecimento de segurança para fora do compartimento de armazenamento localizado na parte traseira da máquina de lavar louça.
2. Aperte os parafusos da mangueira de abastecimento de segurança para a torneira com rosca de 3/4 de polegada.
3. Ligue a água completamente antes de iniciar a máquina de lavar louça.

## Como desconectar a mangueira de abastecimento de segurança

1. Desligue a água.
2. Desaperte a mangueira de abastecimento de segurança a partir da torneira.



## Conexão de mangueiras de drenagem

Insira a mangueira de drenagem em um tubo de drenagem com um diâmetro mínimo de 4 cm, ou deixe-a entrar na pia, certificando-se de evitar dobrá-la ou frisá-la. A altura do tubo de drenagem deve ser inferior a 1000 mm. A extremidade livre da mangueira não deve ser imersa em água para evitar o refluxo de retorno da mesma.

⚠ Por favor, fixe firmemente a mangueira de drenagem na posição A ou na posição B

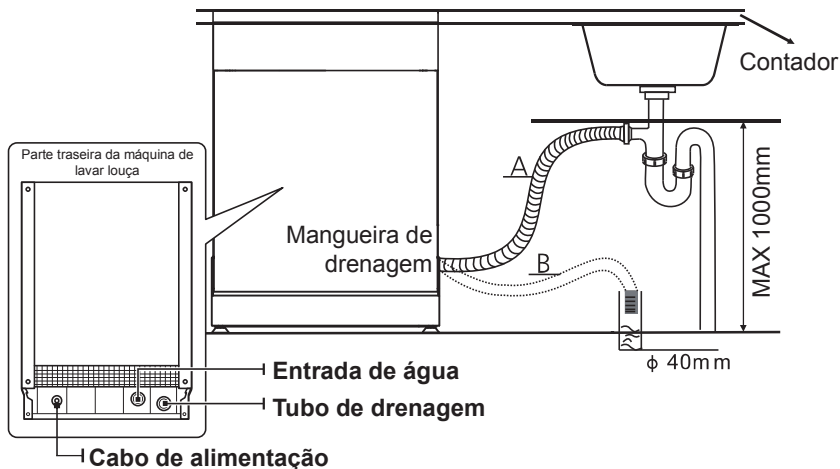

### Como drenar o excesso de água das mangueiras

Se a pia estiver 1000 mais alta do chão, o excesso de água nas mangueiras não poderá ser drenado diretamente para a pia. Será necessário drenar o excesso de água das mangueiras para uma tigela ou recipiente adequado que é mantido no exterior e mais baixo do que a pia

### Saída de água

Conecte a mangueira de drenagem de água. A mangueira de drenagem deve ser ajustada corretamente para evitar vazamentos de água. Certifique-se de que a mangueira de drenagem de água não está dobrada ou esmagada.

### Mangueira de extensão

Se você precisar de uma extensão da mangueira de drenagem, certifique-se de usar uma mangueira de drenagem semelhante. Não deve ter mais de 4 metros; caso contrário, o efeito de limpeza da máquina de lavar louça poderá ser reduzido.

### Conexão de sifão

A conexão de resíduos deve estar a uma altura inferior a 100 cm (máximo) do fundo do prato. A mangueira de drenagem de água deve ser fixada.

## Posicionar o aparelho

Posicione o aparelho no local desejado. A parte de trás deve assentar contra a parede atrás dela e os lados, ao longo dos gabinetes ou paredes adjacentes. A máquina de lavar louça está equipada com mangueiras de abastecimento e drenagem de água que podem ser posicionadas para os lado direito ou esquerdo para facilitar a instalação adequada.

### Nivelando o aparelho

Quando o aparelho estiver posicionado para o nivelamento, a altura da máquina de lavar louça pode ser alterada através do ajuste do nível de aparafusamento dos pés.

Em qualquer caso, o aparelho não deve ser inclinado mais do que 2°.

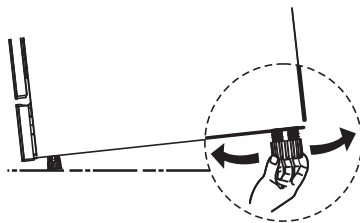

### 💡 NOTA:

Aplique apenas à máquina de lavar louça de pé livre.

## Instalação independente

### Tipo 1

#### Montagem entre gabinetes existentes

A altura da máquina de lavar louça, 845 mm, foi projetada para permitir que a máquina seja montada entre gabinetes existentes da mesma altura em cozinhas modernas. Os pés podem ser ajustados para que a altura correta seja atingida.

A parte superior laminada da máquina não requer nenhum cuidado específico, pois é resistente ao calor, a arranhões e a manchas.

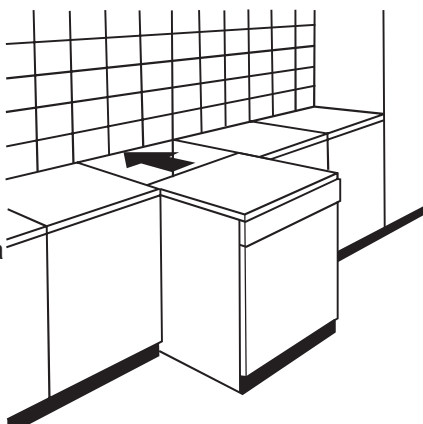

## Tipo 2

### Debaixo da bancada de trabalho existente

(Ao montar debaixo de uma bancada de trabalho)

Na maioria das cozinhas modernas, existe apenas uma única bancada sob a qual são montados gabinetes e aparelhos elétricos. Nesse caso, remova a bancada de trabalho da máquina de lavar louça desapertando os parafusos sob a borda traseira da bancada (a).

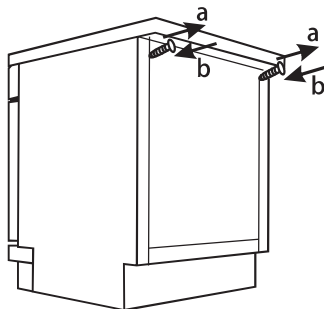

### ⚠ Atenção

Depois de remover a bancada de trabalho, os parafusos devem ser apertados novamente sob a borda traseira da bancada (b).

A altura será reduzida para 815 mm, conforme programado pelo Regulamento Internacional (ISO), e a máquina de lavar louça se encaixa perfeitamente sob a bancada da cozinha

## Instalação embutida (para o modelo integrado)

### Passo 1. Selecionando o melhor local para a máquina de lavar louça

A posição de instalação da máquina de lavar louça deve estar próxima às mangueiras de entrada e drenagem existentes e ao cabo de alimentação. Ilustrações das dimensões de gabinete e posição de instalação da máquina de lavar louça.

1. Menos de 5 mm entre a parte superior da máquina de lavar louça e o gabinete e a porta externa alinhada ao gabinete.

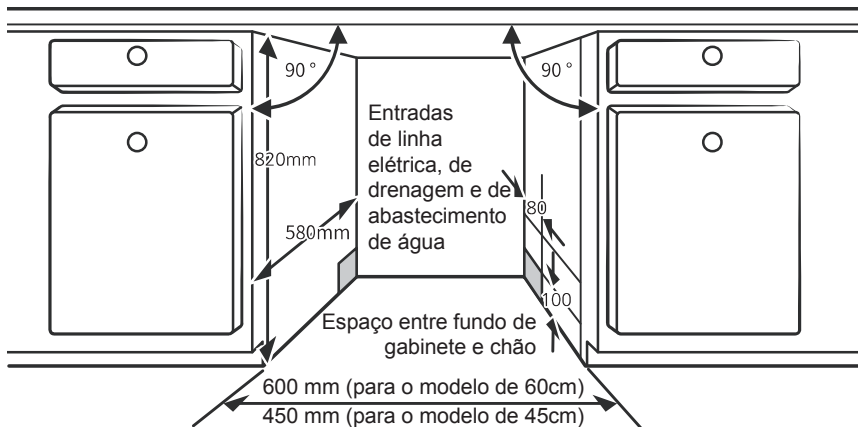

2. Se a máquina de lavar louça estiver instalada no canto do gabinete, deve haver algum espaço quando a porta for aberta.

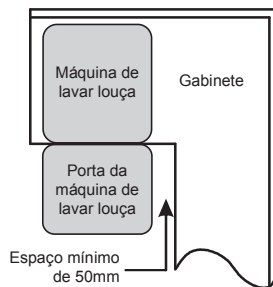

 **NOTA:**

Dependendo da localização da sua tomada elétrica, pode ser necessário fazer um orifício no lado oposto do gabinete.

# DICAS DE SOLUÇÕES DE PROBLEMAS

## Antes de chamar o serviço

Reverendo os gráficos nas páginas seguintes pode evitar que você chame assistência técnica.

Problema	Causas possíveis	O que fazer
A máquina de lavar louça não inicia	Fusível queimado, ou o disjuntor disparou.	Substitua fusível ou reinicie disjuntor. Remova qualquer outro aparelho que compartilhe o mesmo circuito com a máquina de lavar louça.
	Fonte de alimentação não está ligada.	Certifique-se de que a máquina de lavar louça está ligada e a porta está bem fechada. Certifique-se de que o cabo de alimentação está conectado corretamente na tomada da parede.
	Pressão da água está baixa	Verifique se o abastecimento de água está conectado corretamente e se a água está ligada.
	Porta da máquina de lavar louça não está bem fechada.	Certifique-se de fechar a porta corretamente e trancá-la.
Água não bombeada da máquina de lavar louça	Mangueira de drenagem torcida ou presa.	Verifique a mangueira de drenagem.
	Filtro entupido.	Verifique o filtro grosso.
	Pia da cozinha entupida.	Verifique a pia da cozinha para certificar de que está a drenar bem. Se o problema for a pia da cozinha que não está a drenar, você pode precisar de um encanador, em vez de um técnico de serviço para máquinas de lavar louça.

<b>Problema</b>	<b>Causas possíveis</b>	<b>O que fazer</b>
Espuma de sabão no balde	Detergente errado.	Use apenas o detergente especial da máquina de lavar louça para evitar espuma. Se isso ocorrer, abra a máquina de lavar louça e deixe a espuma evaporar. Adicione 1 galão de água fria para a parte inferior da máquina de lavar louça. Feche a porta da máquina de lavar louça e selecione qualquer ciclo. Inicialmente, a máquina de lavar louça drenará a água. Abra a porta após a conclusão da etapa de drenagem e verifique se a espuma desapareceu. Repita se necessário.
	Abrilhantador derramado.	Sempre limpe imediatamente os derramamentos de abrilhantador.
Interior manchado de balde	Detergente com corante pode ter sido usado.	Certifique-se de que o detergente não possui corante.
Filme branco na superfície interna	Minerais de água dura.	Para limpar o interior, utilize uma esponja úmida com detergente para máquina de lavar louça e use luvas de borracha. Nunca use outro limpador que não seja o detergente da máquina de lavar louça, pois isso pode causar espuma.
Existem manchas de ferrugem nos talheres	Os itens afetados não são resistentes à corrosão.	Evite lavar itens que não sejam resistentes à corrosão na máquina de lavar louça.
	Um programa não foi executado após a adição de sal na máquina de lavar louça. Vestígios de sal entraram no ciclo de lavagem.	Sempre execute um programa de lavagem sem louça depois de adicionar sal. Não selecione a função Turbo (se houver), depois de adicionar sal na máquina de lavar louça.
	A tampa do amaciante está solta.	Verifique se a tampa do amaciador está segura.
Ruído de batida na máquina de lavar louça	Um braço de pulverização está a bater contra um item em uma cesta	Interrompa o programa e reorganize os itens que estão a obstruir o braço de pulverização.

<b>Problema</b>	<b>Causas possíveis</b>	<b>O que fazer</b>
Ruído de chocalho na máquina de lavar louça	Itens de louça estão soltos na máquina de lavar louça.	Interrompa o programa e reorganize os itens de louça.
Ruído de batida nas tubulações de água	Isso pode ser causado pela instalação no local ou pela seção transversal da tubulação.	Isso não influencia a função da máquina de lavar louça. Em caso de dúvida, entre em contacto com um encanador qualificado.
Os pratos não estão limpos	Os pratos não foram carregados corretamente.	Consulte a PARTE II "Preparando e Carregando Pratos".
	O programa não foi poderoso o suficiente.	Selecione um programa mais intensivo.
Os pratos não estão limpos.	Não foi fornecido detergente suficiente.	Use mais detergente ou troque seu detergente.
	Itens estão a bloquear o movimento dos braços de pulverização.	Reorganize os itens para que a pulverização possa girar livremente.
	A combinação do filtro não está limpa ou não está instalada corretamente na base do gabinete de lavagem. Isso pode bloquear os jatos do braço de pulverização.	Limpe e/ou encaixe o filtro corretamente. Limpe os jatos do braço de pulverização.
Nebulosidade em artigos de vidro.	Combinação de água macia e muito detergente.	Use menos detergente se você tiver água macia e selecione um ciclo mais curto para lavar os artigos de vidro e limpá-los.
Manchas brancas aparecem em pratos e copos.	Área de água dura pode causar depósitos de calcário.	Adicione mais detergente.

<b>Problema</b>	<b>Causas possíveis</b>	<b>O que fazer</b>
Marcas pretas ou cinzentas em pratos	Utensílios de alumínio esfregaram contra pratos	Use um limpador abrasivo suave para eliminar essas marcas.
Detergente deixado no distribuidor	Distribuidor de detergente para blocos de pratos	Recarregar os pratos corretamente.
Os pratos não estão a secar	Carregamento inadequado	Carregue a máquina de lavar louça conforme sugerido nas instruções.
	Pratos são removidos cedo demais	Não esvazie a sua máquina de lavar louça imediatamente após a lavagem. Abra a porta levemente para que o vapor possa sair. Retire os pratos até que a temperatura interna seja segura ao toque. Descarregue a cesta inferior primeiro para evitar que a água caia da cesta superior.
Os pratos não estão a secar	Programa incorreto foi selecionado.	Com um programa curto, a temperatura de lavagem é mais baixa, diminuindo o desempenho da limpeza. Escolha um programa com um longo tempo de lavagem.
	Uso de talheres com revestimento de baixa qualidade.	Drenagem da água é mais difícil com esses itens. Talheres ou pratos deste tipo não são adequados para lavar na máquina de lavar louça.



## **AVISO**

A autorreparação ou reparação não profissional pode causar sérios riscos para a segurança do utilizador do aparelho e para a garantia de impacto.



# CARREGAR OS CESTOS DE ACORDO COM EN60436:

## 1. Cesta superior:

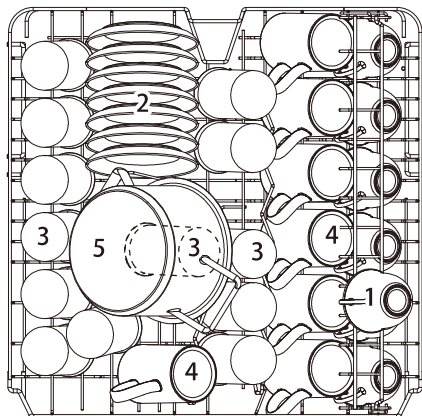

Number	Item
1	Chávenas
2	Pratos pequenos
3	Copos
4	Canecas
5	Panela pequena

## 2. Cesta inferior:

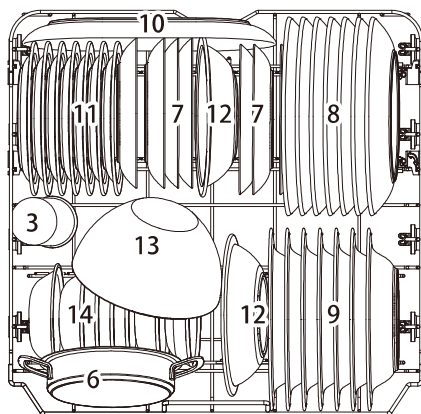

Number	Item
6	Panela
7	Pratos de Sobremesa
8	Pratos
9	Pratos de sopa
10	Prato Oval
11	Pratos pequenos
12	Pratos fundos
13	Taças de vidro
14	Taças de sobremesa

### 3. Cesta de talheres:

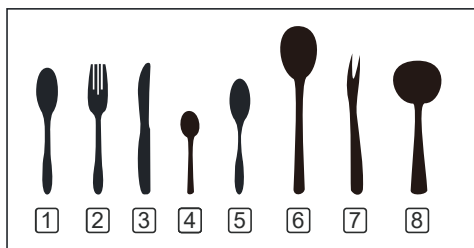
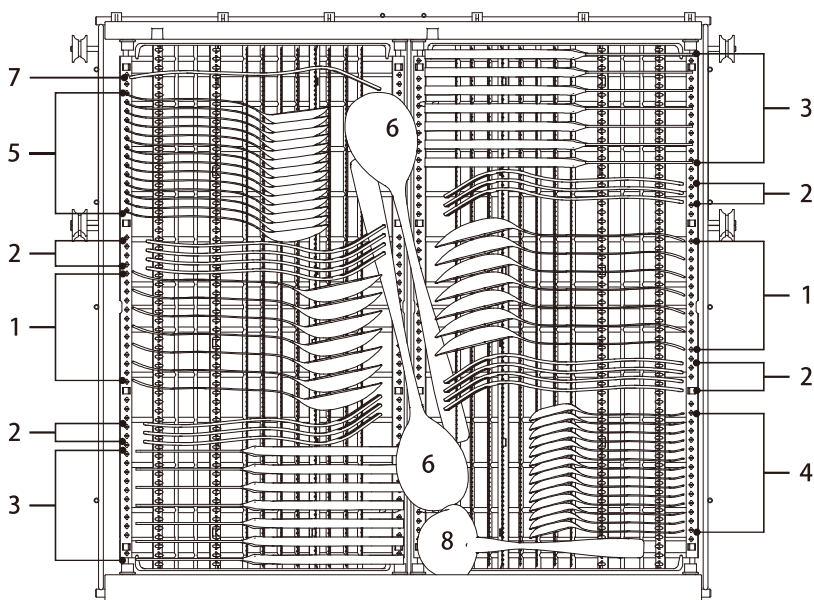

Informações para testes de comparabilidade de acordo com EN 60436

Capacidade: 14 definições de local

Posição da cesta superior: posição inferior

Programa: ECO

Definição de abrillantador: MAX

Definição de amaciador: H3

Número	Item
1	Colheres de sopa
2	Garfos
3	Facas
4	Colheres de chá
5	Colheres de sobremesa
6	Colheres de serviço
7	Garfos de serviço
8	Conchas de molho

## Dicas usadas para suporte de

---

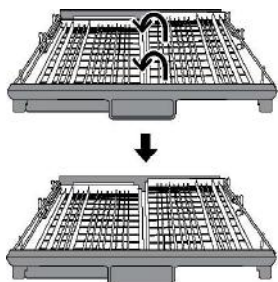

Levante o cesto direito, tanto o cesto esquerdo como o direito são planos.

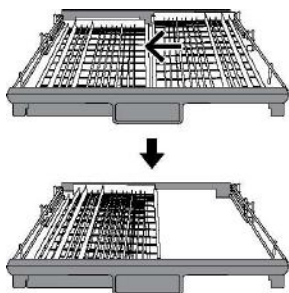

Mova o cesto direito da direita para a esquerda, dois cestos estão sobrepostos.

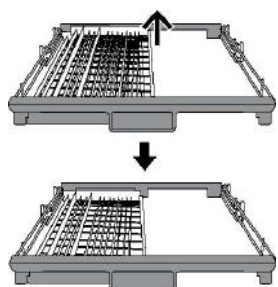

Retire o cesto direito do tabuleiro, só tem o cesto esquerdo.



# || CONTEÚDO

01	<b>4</b>	<b>USANDO SUA MÁQUINA DE LAVAR LOUÇA</b>
	4	Painel de controlo
	6	Amaciador de água
	7	Preparando e carregando pratos
	10	Função do abrillantador e detergente
	11	Enchendo o reservatório de abrillantador
	12	Enchendo o distribuidor de detergente
02	<b>13</b>	<b>PROGRAMANDO A MÁQUINA DE LAVAR LOUÇA</b>
	13	Tabela do ciclo de lavagem
	14	Iniciando uma lavagem de ciclo
	14	Alterando o meio-ciclo do programa
	15	Esqueça de adicionar um prato?
03	<b>16</b>	<b>CÓDIGO DE ERRO</b>
04	<b>17</b>	<b>INFORMAÇÃO TÉCNICA</b>

## **NOTA:**

- Se você não conseguir resolver os problemas sozinho, por favor, peça ajuda a um técnico profissional.
- O fabricante, seguindo uma política de constante desenvolvimento e atualização do produto, pode fazer modificações sem aviso prévio.
- Se estiver perdido ou desatualizado, você pode receber um novo manual do usuário do fabricante ou fornecedor responsável.

# || GUIA RÁPIDO DO USUÁRIO

Por favor, leia o conteúdo correspondente no manual de instruções para obter um método operacional detalhado.

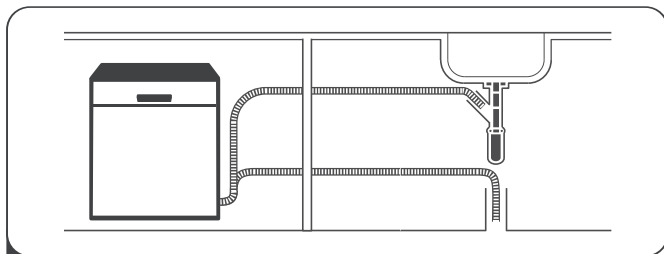

- 1 Instale a máquina de lavar louça  
(Por favor, verifique a seção 5 "INSTRUÇÃO DE INSTALAÇÃO" da PARTE I: Versão Genérica.)



- 2 Removendo o maior resíduo nos talheres

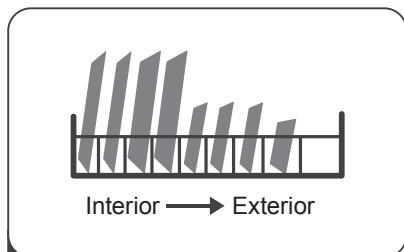

- 3 Carregando as cestas

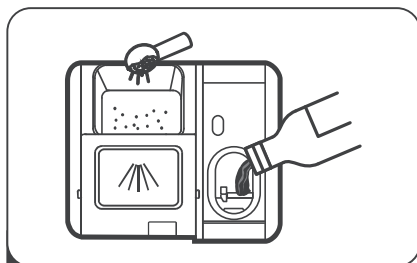

- 4 Enchendo o distribuidor

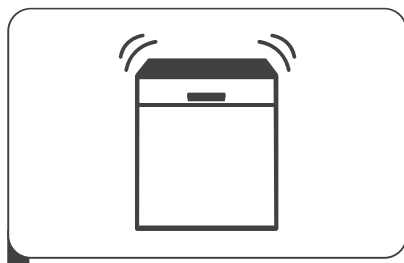

- 5 Selecionando um programa e executando a máquina de lavar louça

# USANDO SUA MÁQUINA DE LAVAR LOUÇA



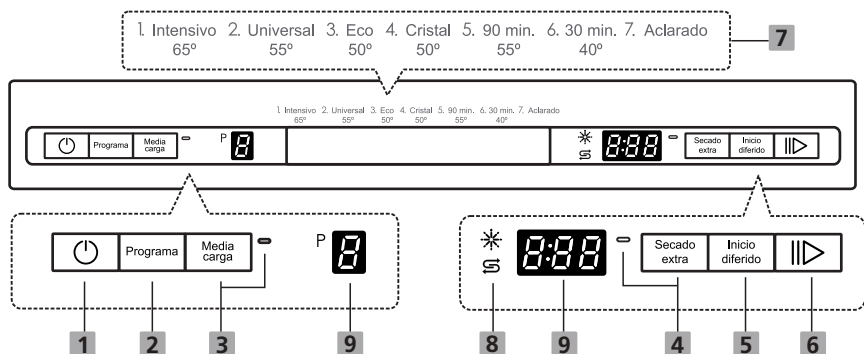



## Painel de controlo



### Botões de operação

<b>1</b> Ligar / Desligar	Pressione este botão para ligar a sua máquina de lavar louça, a tela acende-se.
<b>2</b> Programa	Selecione o programa de lavagem apropriado, o indicador do programa selecionado estará aceso.
<b>3</b> Meia carga	Quando tem cerca de 6 peças ou menos para lavar, pode escolher esta função para poupar energia e água. (apenas pode ser utilizado com Intensivo, Universal, ECO, Cristal e 90 min). Ao premir este botão, o indicador correspondente acender-se-á.
<b>4</b> Secagem extra	Para secar os pratos mais completamente. (apenas pode ser utilizado com Intensivo, Universal, ECO, Cristal e 90 min).
<b>5</b> Início adiado	Pressione este botão para definir as horas atrasadas para lavagem. Você pode atrasar o início da lavagem por até 24 horas. Um toque neste botão atrasa o início da lavagem por uma hora.
<b>6</b> Início / Pausa	Para iniciar o programa de lavagem selecionado ou para o colocar em pausa quando a máquina de lavar louça estiver a funcionar.

## Ecrã de Exibição

<b>7</b> Indicador de programa	<p>1. Intensivo <b>Intensivo</b> Itens muito sujos incluem potes e panelas. Com seco na comida.</p> <p>2. Universal <b>Universal</b> Para cargas normalmente sujas, como potes, pratos, copos e panelas levemente sujas.</p> <p>3. Eco <b>ECO</b> Este é o programa padrão adequado para cargas normalmente sujas, como potes, pratos, copos e panelas levemente sujas.</p> <p>4. Cristal <b>Cristal</b> Para cargas normalmente sujas que precisam de lavagem rápida.</p> <p>5. 90 min. <b>90 min</b> Para louça e copo levemente sujos.</p> <p>6. 30 min. <b>30 min</b> Lavagem mais curta para cargas levemente sujas que não precisam de secagem.</p> <p>7. Aclarado <b>Esclarecido</b> Para enxaguar pratos que você planeja lavar mais tarde naquele dia.</p>
<b>8</b> Indicador de aviso	<p> <b>Abrilhantador</b> Se o indicador “” estiver aceso, significa que a máquina de lavar louça está com pouco abrillantador e requer um reabastecimento.</p> <p> <b>Sal</b> Se o indicador “” estiver aceso, significa que a máquina está com pouco sal e precisa ser reabastecida.</p>
<b>9</b> Screen	<p> Para mostrar o programa que escolheu.</p> <p> Para mostrar o tempo restante e o tempo de atraso, códigos de erro, etc.</p>



# Amaciador de água

O amaciador de água deve ser ajustado manualmente, usando o dial de dureza da água.

O amaciador de água é projetado para remover minerais e sais da água, o que teria um efeito prejudicial ou adverso na operação do aparelho.

Quanto mais minerais existem, mais dura é a sua água.

O amaciador deve ser ajustado de acordo com a dureza da água na sua área. Sua Autoridade da Água local pode aconselhá-lo sobre a dureza da água na sua área.

## Ajustando consumo de sal

A máquina de lavar louça foi projetada para permitir o ajuste na quantidade de sal consumida com base na dureza da água utilizada. Este destina-se a otimizar e personalizar o nível de consumo de sal. Por favor, siga os passos abaixo para ajustar o consumo de sal.

1. Fechar a porta, ligar o aparelho
2. Pressione o botão Programa por mais de 5 segundos para iniciar o modelo do conjunto de abrandador de água dentro de 60 segundos após o aparelho ser ligado;
3. Pressione o botão Programa para selecionar o conjunto adequado de acordo com seu ambiente local; os conjuntos serão alterados na seguinte sequência:  
H1->H2->H3->H4->H5->H6;
4. Pressione o botão Ligar / Desligar para finalizar o modelo de configuração

DUREZA DA ÁGUA				Nível de água mais macia	A regeneração ocorre a cada X sequência de programas <sup>1)</sup>	Consumo de sal (grama/ciclo)
Alemão <sup>dH</sup>	Francês <sup>fH</sup>	Britânico <sup>Clarke</sup>	Mmol/l			
0 - 5	0 - 9	0 - 6	0 - 0,94	H1	Sem regeneração	0
6 - 11	10 - 20	7 - 14	1,0 - 2,0	H2	10	9
12 - 17	21 - 30	15 - 21	2,1 - 3,0	H3	5	12
18 - 22	31 - 40	22 - 28	3,1 - 4,0	H4	3	20
23 - 34	41 - 60	29 - 42	4,1 - 6,0	H5	2	30
35 - 55	61 - 98	43 - 69	6,1 - 9,8	H6	1	60

1°dH=1,25 °Clarke=1,78 °fH=0,178 mmol/l

A definição de fábrica: H3

- 1) Cada ciclo com uma operação de regeneração consome 2,0 litros adicionais de água, o consumo de energia aumenta em 0,02 kWh e o programa estende-se por 4 minutos.



Por favor, verifique a seção 3 “Carregando o sal no amaciador” da PARTE I: Versão Genérica, se sua máquina de lavar louça não tiver sal.

## **NOTA:**

**Se o seu modelo não possui nenhum amaciador de água, você pode pular esta seção. Amaciador de água**

A dureza da água varia de um lugar para outro. Se água dura for usada na máquina de lavar louça, depósitos se formarão nos pratos e utensílios.

O aparelho está equipado com um amaciador especial que utiliza um recipiente de sal projetado especificamente para eliminar a cal e os minerais da água.

## **Preparando e carregando pratos**

---

- Considere comprar utensílios identificados como à prova de máquina de lavar louça.
- Para itens específicos, selecione um programa com a temperatura mais baixa possível.
- Para evitar danos, não retire o vidro e os talheres da máquina de lavar louça imediatamente após o término do programa.

### **Para lavar os seguintes talheres / pratos**

#### **Não são adequados**

- Talheres com cabos de madeira, chifre ou madrepérola
- Itens de plástico que não são resistentes ao calor
- Talheres mais antigos com peças coladas que não são resistentes à temperatura
- Talheres ou pratos colados
- Itens de estanho ou tanoeiro
- Copo de cristal
- Artigos de aço sujeitos a ferrugem
- Bandejas de madeira
- Artigos feitos de fibras sintéticas

#### **São de adequação limitada**

- Alguns tipos de copos podem ficar opacos após um grande número de lavagens
- Peças de prata e alumínio têm uma tendência para descolorar durante a lavagem
- Padrões vidrados podem desaparecer se a máquina for lavada com frequência

## Recomendações para carregar a máquina de lavar louça

Raspe qualquer grande quantidade de comida restante. Suavize restos de comida queimada em panelas. Não é necessário lavar os pratos com água corrente.

Para obter o melhor desempenho da máquina de lavar louça, siga estas diretrizes de carregamento.

**(Características e aparência de cestas e cestas de talheres podem variar de seu modelo.)**

Coloque os objetos na máquina de lavar louça da seguinte maneira:

- Itens como xícaras, copos, potes / panelas etc. estão virados para baixo.
- Itens curvos ou itens com recessos devem ser carregados com inclinação para que a água possa escorrer.
- Todos os utensílios são empilhados com segurança e não podem tombar.
- Todos os utensílios são colocados de maneira que os braços de pulverização possam girar livremente durante a lavagem.
- Carregue itens ociosos, como xícaras, copos, panelas etc. Com a abertura voltada para baixo, para que a água não possa se acumular no recipiente ou em uma base profunda.
- Pratos e itens de talheres não devem ficar dentro um do outro ou cobrir um ao outro.
- Para evitar danos, os copos não devem se tocar.
- A cesta superior é projetada para acomodar louças mais delicadas e leves, como copos, xícaras de café e chá.
- Facas de lâmina longa armazenadas na posição vertical são um risco potencial!
- Itens longos e/ou afiados de talheres, como facas para entalhar, devem ser posicionados horizontalmente na cesta superior.
- Por favor, não sobrecarregue sua máquina de lavar louça. Isso é importante para bons resultados e para um consumo razoável de energia.

### **NOTA:**

Itens muito pequenos não devem ser lavados na máquina de lavar louça, pois podem cair facilmente da cesta.

## Removendo os pratos

Para evitar que a água escorra da cesta superior para a cesta inferior, recomendamos que você esvazie a cesta inferior primeiro, seguido pela cesta superior.

### **AVISO**



**Itens estarão quentes!** Para evitar danos, não retire o vidro e os talheres da máquina de lavar louça por cerca de 15 minutos após o término do programa.

## Carregando a cesta superior

A cesta superior é projetada para acomodar louças mais delicadas e leves, como copos, xícaras de café e chá e pires, além de pratos, tigelas pequenas e panelas rasas (desde que não estejam muito sujas). Posicione os pratos e utensílios de cozinha para que não sejam movidos pela pulverização de água.



## Carregando a cesta inferior

Sugerimos que você coloque itens grandes e os itens mais difíceis de limpar devem ser colocados na cesta inferior: como potes, panelas, tampas, pratos e tigelas, como mostra a figura abaixo. É preferível colocar pratos e tampas de servir ao lado das prateleiras para evitar o bloqueio da rotação do braço de pulverização superior.

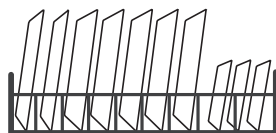

O diâmetro máximo recomendado para as placas em frente ao distribuidor de detergente é de 19 cm, para não dificultar a abertura do mesmo.

## Carregando a cesta de talheres

Talheres devem ser colocados no rack de talheres separadamente, nas posições apropriadas, e certifique-se de que os utensílios não se aninhem, pois isso pode causar um mau desempenho.

### ⚠ AVISO



Não deixe nenhum item se estender pela parte inferior.

Sempre coloque utensílios afiados com a ponta afiada para baixo!



Para obter o melhor efeito de lavagem, por favor, carregue as cestas consultando as opções de carregamento padrão na última seção da PARTE I: Versão genérica

## Função do abrilhantador e detergente

O abrilhantador é libertado durante o enxague final para evitar que a água forme gotículas nos pratos, o que pode deixar manchas e estrias. Também melhora a secagem através de permitir que a água escorra da louça. A sua máquina de lavar louça é projetada para usar abrilhantador líquidos.

### ⚠ AVISO

Utilize apenas abrilhantador da marca na máquina de lavar louça. Nunca encha o distribuidor de abrilhantador com outras substâncias (por exemplo, agente de limpeza da máquina de lavar louça, detergente líquido). Isso danificaria o aparelho.

### Quando reabastecer o abrilhantador

A regularidade do distribuidor que precisa ser reabastecido depende da frequência com que os pratos são lavados e da configuração do abrilhantador usada.

- O indicador de abrilhantador baixo (☞) estará aceso quando é necessário mais abrilhantador.
- Não encha demais o distribuidor de abrilhantador.

### Função do detergente

Os ingredientes químicos que compõem o detergente são necessários para remover, esmagar e dispensar toda a sujeira da máquina de lavar louça. A maioria dos detergentes de qualidade comercial são adequados para este fim.

### ⚠ AVISO

- **Uso adequado de detergente**  
Use apenas detergente feito especificamente para a máquina de lavar louça. Mantenha seu detergente fresco e seco. Não coloque detergente em pó no distribuidor até você estar pronto para lavar os pratos.
- **Detergente da máquina de lavar louça é corrosivo! Mantenha detergente da máquina de lavar louça fora do alcance de crianças.**



## Enchendo o reservatório de abrilhantador

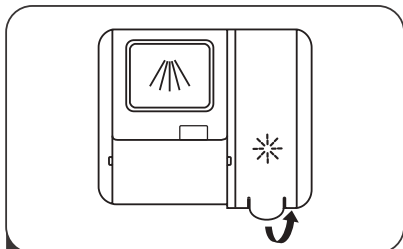

- 1 Remova a tampa do reservatório de enxaguamento através de levantar o cabo.

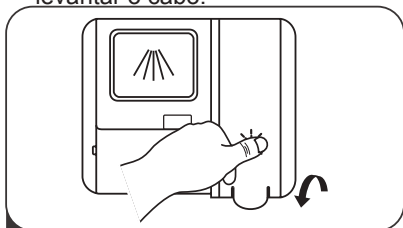

- 3 Feche a tampa depois de tudo.

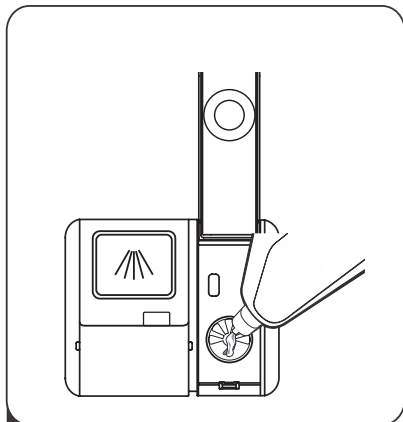

- 2 Despeje o abrilhantador no distribuidor, tomando cuidado para não encher demais.

## Ajustando o reservatório de abrilhantador

Para obter um melhor desempenho de secagem com abrilhantador limitado, a máquina de lavar louça é projetada para ajustar o consumo pelo usuário. Siga os passos abaixo.

1. Ligue o aparelho.
2. Dentro de 60 segundos após o passo 1, pressione o botão Programa por mais de 5 segundos e, em seguida, pressione o botão Início Adiado para entrar no modelo definido, a indicação de abrilhantador pisca como frequência de 1 Hz.
3. Pressione o botão Programa para selecionar o conjunto adequado de acordo com seus hábitos de uso; os conjuntos serão alterados na seguinte sequência: D1->D2->D3->D4->D5->D1. Quanto maior o número, mais abrilhantador a máquina de lavar louça usa.
4. Sem operação em 5 segundos ou pressione o botão Ligar / Desligar para sair do modelo definido, sucesso em definição.

# Enchendo o distribuidor de detergente

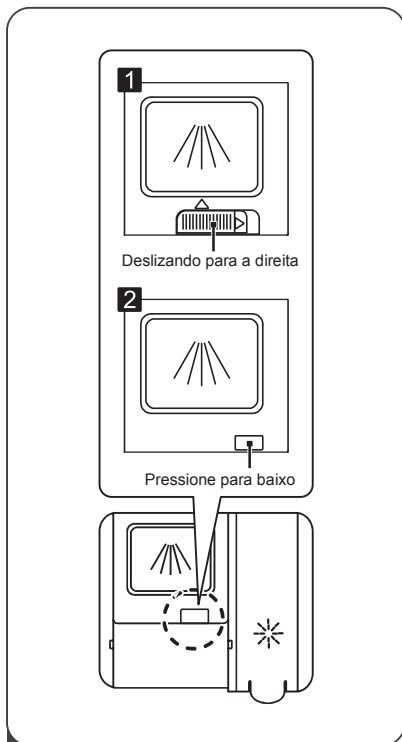

1 Por favor, escolha um caminho aberto de acordo com a situação real.

1. Abra a tampa deslizando a trava de libertação.
2. Abra a tampa pressionando a trava de libertação.

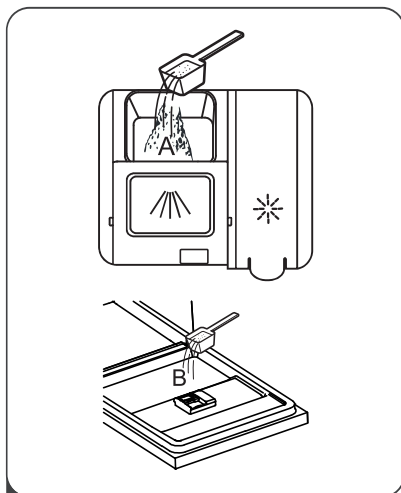

2 Adicione detergente na cavidade maior (A) para o ciclo de lavagem principal. Para obter melhores resultados de limpeza, especialmente se houver itens muito sujos, despeje uma pequena quantidade de detergente na porta. O detergente adicional será ativado durante a fase de pré-lavagem.

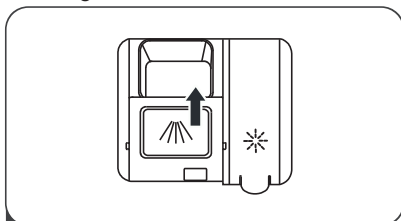

3 Feche a aba deslizando-a para a frente e depois pressionando-a para baixo.

## 💡 NOTA:

- Lembre-se de que, dependendo da sujeira da água, a definição pode ser diferente.
- Por favor, observe as recomendações do fabricante na embalagem do detergente.

# PROGRAMANDO A MÁQUINA DE LAVAR LOUÇA

## Tabela do ciclo de lavagem

A tabela abaixo mostra quais programas são melhores para os níveis de resíduos alimentares neles e a quantidade de detergente necessária. Também mostra várias informações sobre os programas.

(●) Significa: é necessário encher o enxague no distribuidor de abrillantador.

Programa	Descrição do Ciclo	Detergente Pré / Principal	Tempo de Funcionamento (min)	Energia (kWh)	Água (L)	Abrilantador
1. Intensivo <b>Intensivo</b>	Pré-lavagem (50 °C) Lavagem (65°C) Enxague Enxague Enxague (72 °C) Secagem	<u>4/18g</u> (1 ou 2 peças)	210	1.710	18.7	●
2. Universal <b>Universal</b>	Pré-lavagem (45°C) Lavagem (55°C) Enxague Enxague (72°C) Secagem	<u>4/18g</u> (1 ou 2 peças)	180	1.460	18.7	●
3. Eco <b>ECO</b>	Lavagem (50°C) Enxague Enxague (50°C) Secagem	<u>22g</u> (1 ou 2 peças)	198	0.849	11.0	●
4. Cristal <b>Cristal</b>	Pré-lavagem (40°C) Lavagem (50°C) Enxague Enxague (60°C) Secagem	<u>4/18g</u> (1 ou 2 peças)	125	1.060	15.2	●
5. 90 min. <b>90 min</b>	Lavagem (55°C) Enxague Enxague (60°C) Secagem	<u>22g</u> (1 ou 2peça)	90	1.000	11.5	●
6. 30 min. <b>30 min</b>	Lavagem (40°C) Enxague (40°C) Enxague (50°C)	12g	30	0.652	11.0	○
7. Aclarado Esclarecido	Pré-lavagem	/	15	0.020	4.0	○



## **NOTA:**

**EN 60436:** Este programa é o ciclo de teste. As informações para teste de comparabilidade de acordo com EN 60436.

## **Poupar energia.**

1. O pré-enxaguamento de louça aumenta o consumo de água e energia e não é recomendado.
2. Lavar louça numa máquina de lavar louça doméstica consome normalmente menos energia e água na fase de utilização do que lavar louça à mão quando a máquina de lavar louça doméstica é utilizada de acordo com as instruções

## **Iniciando uma lavagem de ciclo**

1. Retire a cesta inferior e superior, coloque os pratos e empurre-os para trás. Recomenda-se carregar primeiro a cesta inferior e depois a cesta superior.
2. Despeje o detergente.
3. Insira o plugue na tomada. A fonte de alimentação refere-se à última página “Ficha do produto”. Certifique-se de que o abastecimento de água está ligado à pressão total.
4. Abra a porta, pressione o botão Ligar / Desligar.
5. Escolha um programa, a luz de resposta estará acesa. Em seguida, feche a porta, a máquina de lavar louça começará seu ciclo.

## **Alterando o meio-ciclo do programa**

Um ciclo de lavagem só pode ser alterado se estiver em funcionamento por pouco tempo, caso contrário, o detergente já pode ter sido libertado e a máquina de lavar louça pode já ter drenado a água de lavagem. Nesse caso, a máquina de lavar louça precisa ser reiniciada e o distribuidor de detergente deve ser reabastecido. Para reiniciar a máquina de lavar louça, siga as instruções abaixo:

1. Abra a porta um pouco para parar a máquina de lavar louça, depois que o braço de pulverização parar de funcionar, você poderá abrir a porta completamente.
2. Pressione o botão Programa por mais de três segundos, a máquina estará em espera.
3. Você pode alterar o programa para a definição de ciclo desejada.
4. Prima o botão Início/Pausa, após 10 segundos, a máquina de lavar louça começará a funcionar.

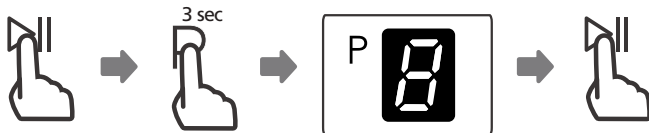

## Esqueça de adicionar um prato?

Um prato esquecido pode ser adicionado a qualquer momento antes da abertura do distribuidor de detergente. Neste caso, siga as instruções abaixo:

1. Abra a porta um pouco para parar a lavagem.
2. Depois que os braços de pulverização param de funcionar, você pode abrir a porta completamente.
3. Adicione os pratos esquecidos.
4. Feche a porta.
5. A máquina de lavar louça começará a funcionar novamente.

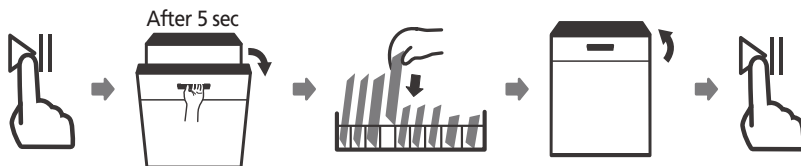

### ⚠ AVISO



É perigoso abrir a porta no meio-ciclo, pois o vapor quente pode escaldar você.

## Abertura automática

A porta da máquina de lavar louça é aberta automaticamente após a conclusão de um programa de lavagem.



### 💡 NOTE:

A porta da máquina de lavar louça não deve ser bloqueada quando estiver definida no modo "abertura automática".

# || CÓDIGO DE ERRO

Se houver um mau funcionamento, a máquina de lavar louça exibirá códigos de erro para identificar estes:

<b>Códigos</b>	<b>Significados</b>	<b>Causas possíveis</b>
E1	Maior tempo de entrada.	A torneira não é aberta, a entrada de água é restrita ou a pressão da água é muito baixa.
E3	Não atingindo a temperatura necessária.	Mau funcionamento do elemento de aquecimento.
E4	Transbordar.	Algum elemento de vazamento da máquina de lavar louça.
Ed	Falha na comunicação entre PCB principal e pcb de exibição.	Abra circuito ou interrompa fiação para a comunicação.

## **⚠ AVISO**

- Se ocorrer transbordamento, desligue o abastecimento de água principal antes de chamar um serviço.
- Se houver água na panela de base devido a um transbordamento ou pequeno vazamento, a água deve ser removida antes de reiniciar a máquina de lavar louça.

# || INFORMAÇÃO TÉCNICA

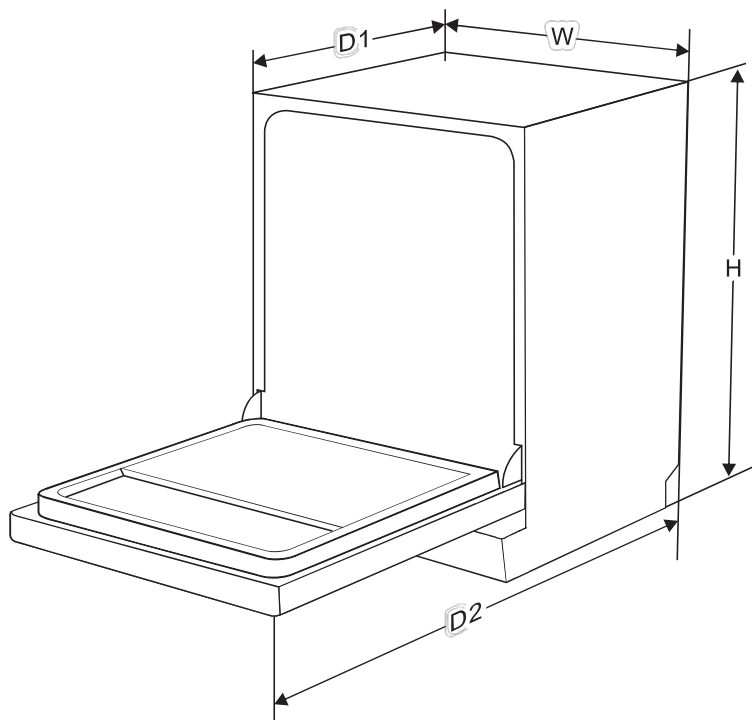

<b>Altura (A)</b>	845mm
<b>Largura (L)</b>	598mm
<b>Profundidade (P1)</b>	600mm (com a porta fechada)
<b>Profundidade (D2)</b>	1175mm (com a porta aberta 90 °)

## Ficha técnica do produto (EN60436)

Nome do fornecedor ou marca: EDESA				
Endereço do fornecedor <sup>(b)</sup> :				
Identificador do modelo: EDW-6231 X /A      EDW-6231 WH /A				
Parâmetros gerais do produto:				
Parâmetro	Valor	Parâmetro	Valor	
Capacidade nominal <sup>(a)</sup> (ps)	14	Dimensões em cm	Altura	85
			Largura	60
			Profundidade	60
EEL <sup>(a)</sup>	49,9	Classe de eficiência energética <sup>(a)</sup>	D ( )	
Índice de desempenho de limpeza <sup>(a)</sup>	1,125	Índice de desempenho de secagem <sup>(a)</sup>	1,0665	
Consumo de energia em kWh [por ciclo], com base no programa ecológico utilizando enchimento de água fria. O atual consumo de energia depende do modo como o aparelho é usado.	0,849	Consumo de água em litros [por ciclo], com base no programa ecológico. A conexão de água real dependerá de como o aparelho é usado e da dureza da água.	11,0	
Duração do programa <sup>(a)</sup> (h:min)	3:18	Tipo	Independente	
Emissões de ruído acústico aéreo <sup>(a)</sup> (dB (A) re 1 pW)	47	Classe de emissão de ruído acústico aéreo <sup>(a)</sup>	B ( )	
Modo OFF (DESLIGADO) (W)	N/A	Modo Standby (espera) (W)	0,49	
Início de atraso (W)(se aplicável)	1,00	Espera em rede (W) (se aplicável)	N/A	
Duração mínima da garantia oferecida pelo fornecedor <sup>(b)</sup> :				
Informações adicionais:				
Weblink para o site do fornecedor, onde as informações no ponto 6 do anexo II para O Regulamento da Comissão (EU) 2019/2022 <sup>(1)</sup> <sup>(b)</sup> é encontrado:				
<sup>(a)</sup> para o programa ecológico. <sup>(b)</sup> as alterações a estes artigos não são consideradas relevantes para efeitos do parágrafo 4º do artigo 4º do Regulamento (EU) 2017/1369. <sup>(c)</sup> se o banco de dados do produto gerar automaticamente o conteúdo definitivo desta célula, o fornecedor não inserirá esses dados.				
(1) Regulamento (EU) 2019/2022 da Comissão, de 1 de Outubro de 2019, que estabelece os requisitos de concepção ecológica das máquinas de lavar loiça para uso doméstico nos termos da Directiva 2009/125/EC do Parlamento Europeu e do Conselho, que altera o Regulamento (EC) n.º 1275/2008 da Comissão e revoga o Regulamento (EU) n.º 1016/2010 da Comissão (ver página 267 do presente Jornal Oficial).				



# TABLE DES MATIÈRES

01	3	CONSIGNES DE SÉCURITÉ
02	8	PRÉSENTATION DE L'APPAREIL
03	9	UTILISATION DE VOTRE LAVE-VAISSELLE
	9	Ajout de sel dans l'adoucisseur
	11	Astuces pour bien utiliser le panier
04	13	ENTRETIEN ET NETTOYAGE
	13	Entretien extérieur
	13	Entretien intérieur
	16	Entretien du lave-vaisselle
05	17	CONSIGNES D'INSTALLATION
	17	À propos du raccordement électrique
	18	Arrivée d'eau et vidange
	19	Raccordement du tuyau de vidange
	20	Positionnement de l'appareil
	20	Installation sur pied
06	23	GUIDE DE DÉPANNAGE
07	27	PROCÉDURE DE REMPLISSAGE DES PANIERS

## REMARQUE :

- Référez-vous à la rubrique Guide de dépannage : celle-ci peut vous aider à remédier vous-même à certains des problèmes les plus courants.
- Si vous ne pouvez pas remédier vous-même au problème, faites appel à un technicien professionnel.
- Conformément à sa politique d'évolution et de mise à jour constantes du produit, le fabricant est susceptible d'y apporter des modifications sans préavis.
- Si vous perdez ce mode d'emploi ou que celui-ci n'est plus à jour, vous pouvez en obtenir un nouveau auprès du fabricant ou du fournisseur responsable.



# CONSIGNES DE SÉCURITÉ

## AVERTISSEMENT !

**Lorsque vous utilisez votre lave-vaisselle, observez les précautions indiquées ci-dessous :**

- Seul un technicien qualifié peut procéder à l'installation et à la réparation de l'appareil
- Cet appareil est exclusivement destiné à un usage domestique ainsi que pour des applications similaires telles que :
  - cuisines dans des magasins, bureaux et autres environnements de travail ;
  - exploitations agricoles ;
  - hôtels, motels, chambres d'hôtes et autres environnements résidentiels ;
  - établissements de demi-pension.
- Les enfants âgés de 8 ans et plus, les personnes dont les capacités physiques, sensorielles ou mentales sont réduites et les personnes dénuées d'expérience ou de connaissances pertinentes ne sont autorisés à utiliser l'appareil que sous la responsabilité d'une personne expérimentée ou s'ils ont reçu les instructions nécessaires à l'utilisation sécurisée de l'appareil et s'ils comprennent les risques encourus.
- Les enfants ne doivent pas jouer avec l'appareil. Le nettoyage et l'entretien ne doivent pas être effectués par des enfants sans supervision. (Pour EN 60335-1)
- Cet appareil n'est pas prévu pour être utilisé par des personnes (y compris les enfants) dont les capacités physiques, sensorielles ou mentales sont réduites, ou des personnes dénuées d'expérience ou de connaissances, sauf si elles ont pu bénéficier, par l'intermédiaire d'une personne responsable de leur sécurité, d'une surveillance ou d'instructions préalables



- concernant l'utilisation de l'appareil. (For CEI 60335-1)
- Les matériaux d'emballage peuvent être dangereux pour les enfants !
  - Cet appareil est exclusivement réservé à un usage domestique.
  - Pour éviter tout risque d'électrocution, veillez à ne jamais immerger l'appareil, le câble ou la prise dans l'eau ou dans tout autre liquide. Veuillez débrancher l'appareil avant toute opération de nettoyage ou de maintenance de l'appareil.
  - Pour nettoyer l'appareil, utilisez un chiffon doux imbibé d'eau savonneuse, puis essuyez l'appareil avec un chiffon sec.



## **Consignes de mise à la terre**

---

- Cet appareil doit être mis à la terre. En cas de dysfonctionnement ou de panne, la mise à la terre de l'appareil permet de réduire les risques d'électrocution en assurant une voie de faible résistance pour le courant électrique. Cet appareil est équipé d'une prise conductrice de mise à la terre.
- La prise doit être branchée à une source adaptée qui est installée et mise à la terre conformément à l'ensemble des réglementations locales.
- Un mauvais branchement du conducteur de mise à la terre peut entraîner un risque d'électrocution. En cas de doute concernant la mise à la terre de l'appareil, faites appel à un électricien compétent ou à un représentant du service de réparation.
- Ne modifiez pas la fiche électrique fournie avec l'appareil.
- Si celle-ci n'est pas adaptée à votre prise, faites installer une prise adéquate par un électricien compétent.
- Veillez à ne pas abîmer, à ne pas vous asseoir et à ne

pas monter sur la porte ni sur les paniers à vaisselle du lave-vaisselle.

- N'utilisez pas votre lave-vaisselle si toutes les parois ne sont pas correctement installées.
- Faites preuve de prudence lorsque vous ouvrez la porte du lave-vaisselle alors que celui-ci est en marche : de l'eau peut s'en échapper. Veillez à ne pas placer d'objets lourds et à ne pas monter sur la porte lorsque celle-ci est ouverte. L'appareil pourrait basculer.
- Lorsque vous chargez de la vaisselle sale :
  - 1) Placez les éléments coupants de manière à ce qu'ils ne puissent pas endommager le joint de porte ;
  - 2) Attention : les couteaux et autres ustensiles coupants doivent être placés dans le panier à couvert tête vers le bas ou en position horizontale.
- Certains détergents pour lave-vaisselle sont très alcalins. Ils peuvent être extrêmement dangereux en cas d'ingestion.
- Évitez tout contact avec la peau et les yeux et éloignez les enfants du lave-vaisselle lorsque la porte de l'appareil est ouverte.
- À la fin du cycle de lavage, vérifiez que le détergent en poudre a été intégralement éliminé.
- Assurez-vous que tous vos ustensiles en plastique présentent la mention
- « lavable au lave-vaisselle » ou une autre mention équivalente avant de les laver dans l'appareil.
- Pour les ustensiles en plastique qui ne présentent aucune mention de ce type, vérifiez les recommandations du fabricant.
- Utilisez uniquement les produits détergents et les agents de rinçage recommandés pour les lave-vaisselle automatiques.
- N'utilisez jamais de savon, de lessive ou de produit de lavage à la main pour faire fonctionner votre lave-vaisselle.

- Veillez à toujours refermer la porte de l'appareil pour éviter tout risque de chute.
- Si le câble d'alimentation est endommagé, faites-le remplacer par le fabricant, par un réparateur agréé ou par une personne de compétence similaire afin d'éviter tout danger.
- Lors de l'installation de l'appareil, veillez à ne pas plier ou aplatir excessivement ou dangereusement le câble d'alimentation.
- Ne modifiez pas les commandes.
- L'appareil doit être raccordé à la valve d'alimentation principale en eau à l'aide de flexibles neufs. Ne réutilisez pas vos anciens flexibles.
- Dans un souci d'économie d'énergie, en mode veille, l'appareil s'éteint automatiquement si aucune opération n'est réalisée pendant 15 minutes.
- Ce produit dispose d'une capacité maximale de 14 couverts.
- La pression de l'eau à l'arrivée doit être égale ou inférieure à 1 MPa. La pression de l'eau à l'arrivée doit être égale ou supérieure à 0,04 MPa.

## • Mise au rebut

---

- Rendez-vous dans un centre de recyclage pour mettre au rebut l'appareil et son emballage. Pour ce faire, vous devrez couper le câble d'alimentation et rendre le système de fermeture de la porte inutilisable.
- L'emballage en carton est fabriqué à partir de papier recyclé et doit être jeté avec les déchets de papier pour être recyclé.
- En procédant à la mise au rebut de l'appareil dans les règles de l'art, vous contribuez à préserver l'environnement et la santé humaine, en veillant à ce que les déchets soient traités dans des conditions optimales.
- Pour plus d'informations concernant le recyclage de ce produit, veuillez contacter votre mairie et votre centre local de traitement des ordures ménagères.
- **MISE AU REBUT : Ne jetez pas cet appareil avec les déchets municipaux non triés. Cet appareil est à mettre au rebut séparément pour pouvoir être traité de manière adaptée.**



# PRÉSENTATION DE L'APPAREIL

## ❶ IMPORTANT

Pour garantir une performance optimale du lave vaisselle, veuillez lire l'ensemble des consignes d'utilisation avant la première utilisation.

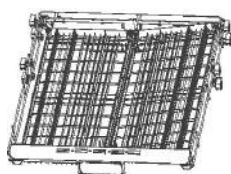
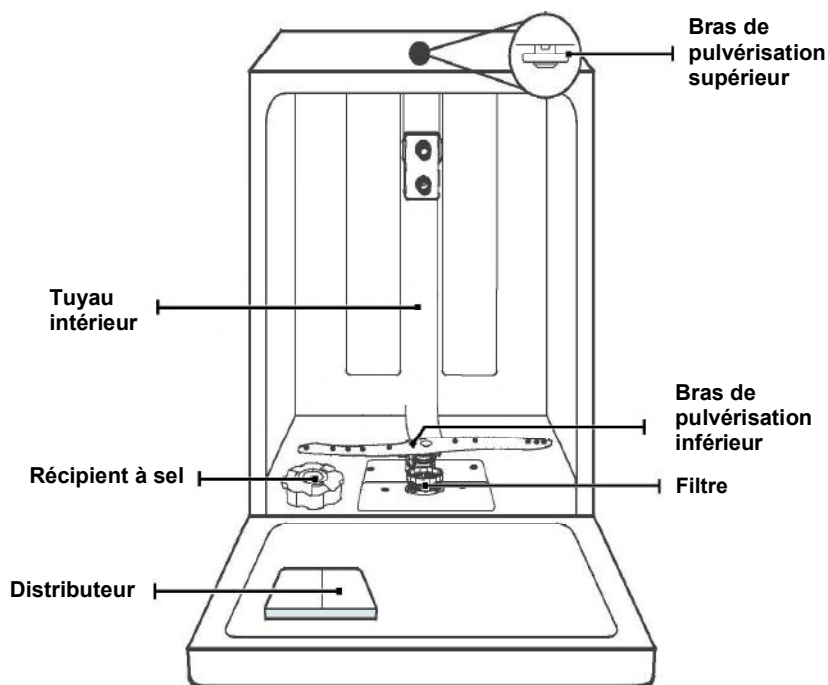

Porte-couverts

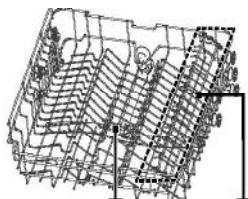

Bras de pulvérisation supérieur

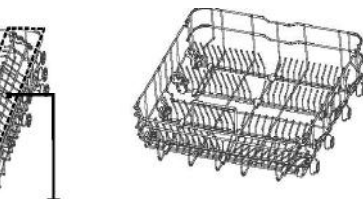

Panier à verres

Panier inférieur

Panier supérieur

## 💡 Remarque :

Les photos ne sont données qu'à titre indicatif et peuvent différer selon les modèles. Veuillez ne les utiliser que pour référence.

# UTILISATION DE VOTRE LAVE-VAISSELLE

Avant d'utiliser votre lave-vaisselle :

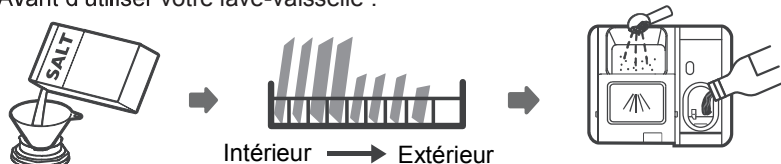

1. Réglez l'adoucisseur d'eau
2. Ajoutez le sel dans l'adoucisseur
3. Déposez la vaisselle sale
4. Remplissez le bac à détergent



**Veillez vous reporter à la section 1 « Adoucisseur d'eau » de la PARTIE II :  
Version spéciale,  
pour régler l'adoucisseur d'eau**

## Ajout de sel dans l'adoucisseur

### REMARQUE :

Si votre modèle n'est pas équipé d'un adoucisseur d'eau, vous pouvez sauter cette rubrique.

Veillez à toujours utiliser du sel conçu pour les lave-vaisselle.

Le réservoir de sel est situé sous le panier du bas et doit être rempli selon la procédure suivante :

### AVERTISSEMENT !

- **N'utilisez que du sel conçu spécialement pour les lave-vaisselle !**  
Tout autre type de sel non adapté au lave-vaisselle, en particulier le sel de table, risque d'endommager l'adoucisseur d'eau. Si l'appareil est endommagé suite à l'utilisation de sel non adapté, le fabricant ne fournit aucune garantie et ne saurait être tenu pour responsable des dommages causés.
- **Veillez à ajouter du sel uniquement avant un cycle de lavage.**  
Ceci permet d'empêcher que des grains de sel ou de l'eau salée éventuellement versés à côté demeurent dans le fond de l'appareil pendant une certaine durée, ce qui pourrait entraîner une corrosion de la surface.

Pour ajouter le sel spécial lave-vaisselle, suivez la procédure ci-dessous :

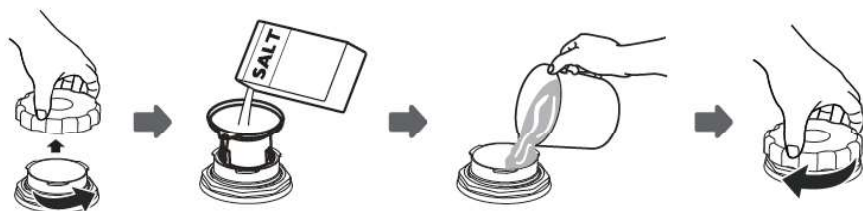

1. Retirez le panier du bas et dévissez le couvercle du réservoir.
2. Positionnez l'extrémité de l'entonnoir (non fourni) dans le trou et versez environ 1,5kg de sel pour lave-vaisselle.
3. Remplissez le réservoir de sel d'eau jusqu'à atteindre le niveau maximal. Il est normal qu'une petite quantité d'eau sorte du réservoir de sel.
4. Une fois le réservoir rempli, revissez le couvercle en serrant bien.
5. Une fois le réservoir de sel rempli, le voyant d'alerte du sel s'éteint.
6. Juste après avoir rempli le réservoir de sel, lancez un programme de lavage (nous recommandons un programme court) afin d'éviter que le système de filtration, la pompe ou tout autre composant important de l'appareil ne soit endommagé par l'eau salée. L'endommagement dû à l'eau salée n'est pas couvert par la garantie.

## REMARQUE :

- le réservoir de sel ne doit être rempli que lorsque le voyant d'alerte du sel (  ) du bandeau de commandes s'allume. Selon la vitesse de dissolution du sel, il est possible que le voyant d'alerte du sel reste allumé même après le remplissage du réservoir.
- Si le bandeau de commandes ne dispose pas de voyant d'alerte du sel (sur certains modèles), vous pouvez déterminer quand ajouter du sel dans l'adoucisseur en fonction du nombre de cycles exécutés par le lave-vaisselle.
- Si vous avez versé du sel à côté du réservoir, lancez un programme de trempage ou un programme rapide pour l'éliminer.

# Astuces pour bien utiliser le panier

## Réglage du panier supérieur

La hauteur du panier supérieur peut être facilement ajustée pour accueillir des plats plus grands dans le panier supérieur ou inférieur.

Pour régler la hauteur du panier supérieur, suivez les étapes suivantes :

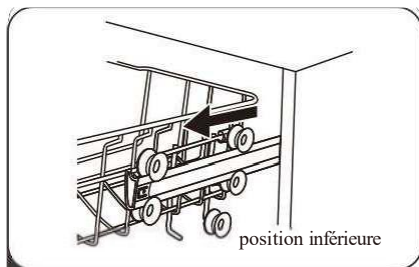

1 Retirez le panier supérieur.

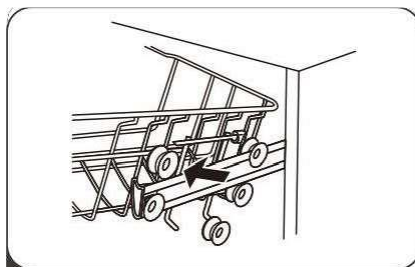

2 Enlevez le panier supérieur.

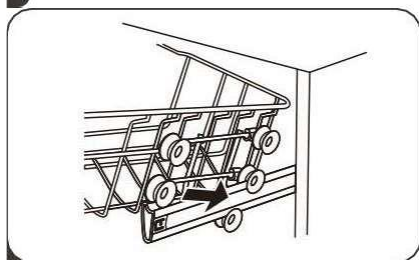

3 Fixez le panier supérieur sur les rouleaux supérieurs ou inférieurs.

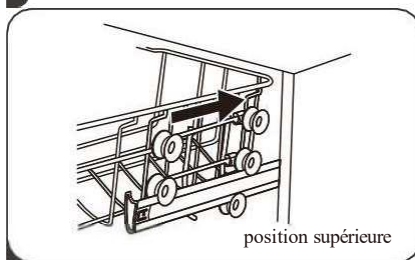

4 Remettez le panier supérieur .



## Type 2:

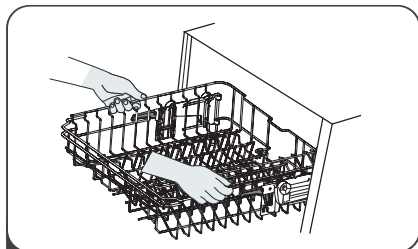

1

Pour soulever le panier supérieur, il suffit de soulever le panier par le centre de chaque côté jusqu'à ce que le panier se verrouille en position supérieure. Il n'est pas nécessaire de soulever la poignée de réglage.

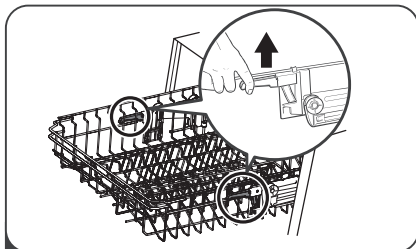

2

Pour abaisser le panier supérieur, soulevez les poignées de réglage de chaque côté pour libérer le panier et abaissez-le en position inférieure.

## PLIER LE PORTE-TASSES

Pour faire de la place pour des articles plus grands dans le panier supérieur, soulevez le porte-tasses.

Vous pouvez ensuite incliner les grands verres contre le porte-tasses. Vous pouvez également l'enlever lorsque son utilisation n'est pas nécessaire.



## Replier les porte-assiettes :

Les pointes du panier inférieur servent à maintenir les assiettes et un plat. Elles peuvent être abaissées pour faire plus de place aux gros objets.

Relevez-les vers le haut.

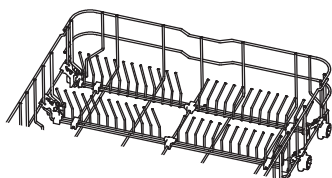

Repliez-les vers l'arrière

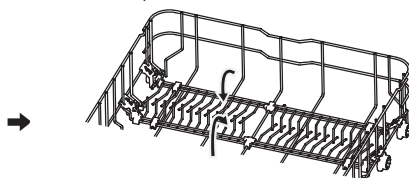

# ENTRETIEN ET NETTOYAGE

## Entretien extérieur

### Porte et joint de porte

Nettoyez régulièrement les joints de porte à l'aide d'un chiffon humide non abrasif pour retirer les résidus alimentaires.

Lorsque vous remplissez votre lave-vaisselle, il arrive que des résidus alimentaires ou liquides tachent les côtés de la porte de l'appareil. Ces surfaces se trouvent à l'extérieur de la zone de lavage et sont hors de portée de l'eau propulsée par les bras d'aspersion. Il convient d'essuyer les éventuels dépôts avant de fermer la porte.

### Bandeau de commande

Pour nettoyer le bandeau de commande, essuyez-le uniquement avec un chiffon humide non abrasif.

#### AVERTISSEMENT !

- Pour éviter que l'eau ne pénètre dans le dispositif de fermeture de la porte et les composants électroniques, n'utilisez jamais de produits nettoyeurs en spray.
- N'utilisez jamais de nettoyeurs abrasifs ou d'éponges à récurer sur les surfaces extérieures, car cela risquerait de rayer le revêtement. Certains essuie-tout peuvent également rayer la surface ou y laisser des marques.

## Entretien intérieur

### Système de filtration

Le système de filtration situé en bas de l'appareil retient les gros débris pendant le cycle de lavage. Les résidus collectés peuvent boucher les filtres. Vérifiez régulièrement l'état des filtres (chaque mois) et nettoyez-les si nécessaire en les passant sous l'eau. Suivez la procédure ci-dessous pour nettoyer les filtres de la zone de lavage.



#### REMARQUE :

Les illustrations sont uniquement fournies à titre indicatif, les différents modèles de systèmes de filtration et de bras d'aspersion peuvent varier.

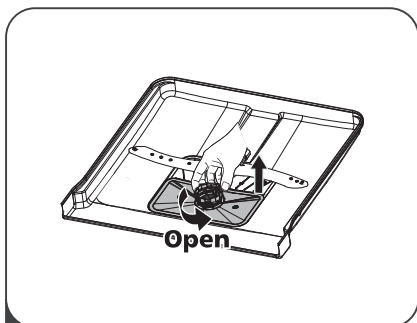

**1** Tenez le filtre primaire et tournez-le dans le sens antihoraire pour le déverrouiller. Soulevez le filtre, puis sortez-le du lave-vaisselle.

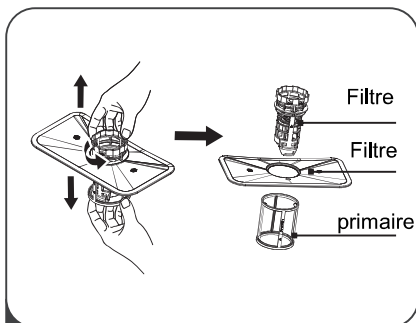

**2** Vous pouvez retirer le filtre fin situé en bas du dispositif de filtration. Démontez le filtre primaire du filtre principal en appuyant délicatement sur les languettes situées en haut avant de retirer le filtre.

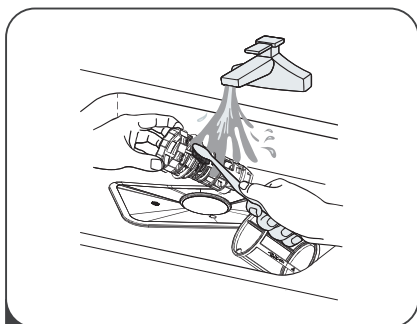

**3** Rincez le filtre sous l'eau du robinet pour en retirer les principaux résidus alimentaires. Pour un nettoyage plus efficace utilisez une brosse de nettoyage non abrasive.

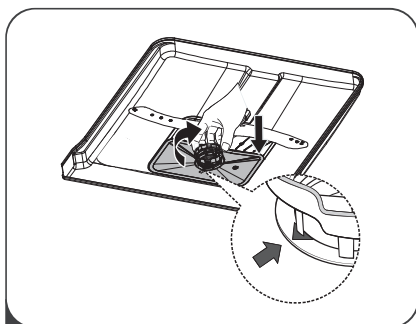

**4** Remontez les filtres en suivant les étapes de démontage dans l'ordre inverse, replacez le dispositif de filtration et tournez-le dans le sens horaire jusqu'à la flèche de fermeture.

**⚠ AVERTISSEMENT !**

- Ne serrez pas excessivement les filtres. Remontez les filtres dans l'ordre en vissant bien pour éviter que de gros résidus ne pénètrent dans le système et n'entraînent un blocage.
- N'utilisez jamais le lave-vaisselle sans les filtres. Un filtre mal remis en place peut réduire le niveau de performance de l'appareil et endommager votre vaisselle.

## Bras d'aspersion

Il est nécessaire de nettoyer les bras d'aspersion régulièrement afin d'éviter que les particules chimiques de l'eau dure ne bouchent les buses et les roulements des bras d'aspersion.

Pour nettoyer les bras d'aspersion, suivez les consignes ci-dessous :

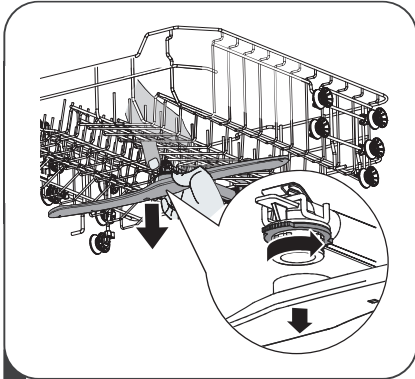

**1** Pour retirer le bras d'aspersion supérieur, maintenez l'écrou et faites tourner le bras dans le sens des aiguilles d'une montre.



**2** Pour retirer le bras d'aspersion inférieur, tirez-le vers le haut.

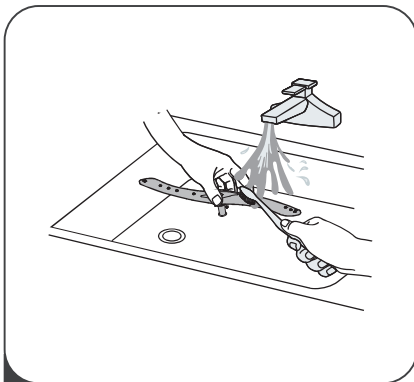

**3** Lavez les bras dans de l'eau tiède et savonneuse et nettoyez les buses à l'aide d'une brosse souple. Rincez-les complètement, puis remettez-les en place.

# **Entretien du lave-vaisselle**

---

## **Précautions antigivre**

Pensez à prendre des mesures de protection contre le givre pour votre lave-vaisselle en hiver. Après chaque cycle de lavage, suivez la procédure ci-dessous :

1. Mettez le lave-vaisselle hors tension au niveau de la source d'alimentation.
2. Coupez l'arrivée d'eau et débranchez le tuyau d'arrivée d'eau du robinet d'alimentation.
3. Vidangez l'eau du tuyau d'arrivée d'eau et du robinet d'eau. (Servez-vous d'une casserole pour récupérer l'eau)
4. Rebranchez le tuyau d'arrivée d'eau au robinet d'alimentation.
5. Retirez le filtre au fond de la cuve et épongez l'eau résiduelle dans le bassin.

## **Après chaque lavage**

Après chaque lavage, coupez l'arrivée d'eau et laissez la porte légèrement ouverte afin que l'humidité et les odeurs puissent s'échapper.

## **Débrancher la prise**

Débranchez la prise avant toute opération de nettoyage ou de maintenance.

## **Nettoyage sans solvants ni produits abrasifs**

Pour nettoyer l'extérieur et les pièces en caoutchouc de votre lave-vaisselle, n'utilisez ni solvants, ni produits de nettoyage abrasifs. Tenez-vous-en à un chiffon imbibé d'eau tiède et savonneuse.

Pour éliminer les traces présentes sur les surfaces internes, utilisez un chiffon humidifié à l'eau avec un peu de vinaigre ou un produit de nettoyage spécifiquement conçu pour les lave-vaisselle.

## **En cas de non-utilisation prolongée**

Il est recommandé de lancer un cycle de lavage à vide, puis de débrancher la prise, de couper l'arrivée d'eau et de laisser la porte légèrement entrouverte. Ceci permettra d'optimiser la durée de vie des joints de porte et d'empêcher la formation d'odeurs à l'intérieur de l'appareil.

## **Déplacer l'appareil**

Si vous devez déplacer l'appareil, essayez de le maintenir en position verticale. En cas de nécessité absolue, vous pouvez le positionner sur l'arrière.

## **Joints**

L'un des facteurs qui favorisent la formation d'odeurs dans le lave-vaisselle est la présence de résidus alimentaires dans les joints. Un nettoyage régulier des joints à l'aide d'une éponge humide permettra d'éviter ce phénomène.

# CONSIGNES D'INSTALLATION

## ⚠ AVERTISSEMENT !



### Risque d'électrocution

Coupez l'électricité avant d'installer le lave-vaisselle.

Le non-respect de cette consigne peut entraîner un risque de décès ou d'électrocution.

## ⚠ Attention

Le raccordement des tuyaux et des équipements électriques doit être effectué par des professionnels.

## À propos du raccordement électrique

### ⚠ AVERTISSEMENT !

- Pour votre sécurité :
- N'utilisez pas de rallonge ou d'adaptateur avec cet appareil.
- Quelles que soient les circonstances, veillez à ne jamais couper ou retirer les branchements de mise à la terre.

## Alimentation électrique

Référez-vous à la plaque signalétique de l'appareil pour connaître la tension requise afin de brancher votre lave-vaisselle à une source d'alimentation adaptée. Utilisez le fusible 10 A/13 A/16 A, le fusible temporisé ou le disjoncteur recommandés et aménagez un circuit distinct réservé à cet appareil.

## Raccordement électrique

Vérifiez que la tension et la fréquence de l'alimentation correspondent à la plaque signalétique. Veillez à ne brancher la prise au secteur qu'une fois la mise à la terre assurée. Si la prise électrique à laquelle l'appareil doit être branché n'est pas adaptée, remplacez-la plutôt que d'utiliser un adaptateur ou autre dispositif, lesquels pourraient entraîner une surchauffe et des brûlures.

**⚠ Assurez-vous que le branchement est équipé d'une mise à la terre avant d'utiliser votre lave-vaisselle.**

# • Arrivée d'eau et vidange

## Raccordement à l'eau froide

Raccordez le tuyau d'arrivée d'eau froide à un raccord fileté 3/4 et assurez-vous qu'il soit bien serré.

Si vos tuyaux d'eau sont neufs ou n'ont pas été utilisés pendant une durée importante, laissez d'abord couler l'eau pour vous assurer qu'elle soit claire. Cette précaution est nécessaire pour éviter le risque que l'arrivée d'eau soit bloquée et endommage l'appareil.



Tuyau d'arrivée d'eau ordinaire



Tuyau d'arrivée d'eau sécurisé

## À propos du tuyau d'arrivée d'eau sécurisé

Le tuyau d'arrivée d'eau sécurisé a une double paroi. Ce système intervient en bloquant l'arrivée d'eau si le tuyau est endommagé ou que le sas d'air situé entre le tuyau d'arrivée d'eau et le flexible extérieur est rempli d'eau.

### **⚠ AVERTISSEMENT !**

Un tuyau fixé à un robinet pulvérisateur peut exploser s'il est installé sur la même arrivée d'eau que le lave-vaisselle. Si votre évier en est équipé, nous vous recommandons de démonter le tuyau et d'obstruer l'ouverture.

## Comment raccorder le tuyau d'arrivée d'eau sécurisé

1. Retirez complètement les flexibles fournis du compartiment de stockage situé à l'arrière du lave-vaisselle.
2. Vissez le flexible d'arrivée au robinet à l'aide d'un raccord fileté 3/4.
3. Ouvrez entièrement l'arrivée d'eau avant de démarrer le lave-vaisselle.

## Comment démonter le tuyau d'arrivée d'eau sécurisé

1. Coupez l'eau.
2. Dévissez le tuyau d'arrivée d'eau sécurisé du robinet.

# Raccordement du tuyau de vidange

Insérez le tuyau de vidange dans un conduit d'évacuation de diamètre 4 cm minimum, ou laissez-le couler dans l'évier en veillant à éviter de le plier ou de le pincer. La hauteur du conduit d'évacuation doit être inférieure à 1 000 mm. Afin d'éviter tout reflux, l'extrémité du tuyau ne doit pas être immergée dans l'eau.

⚠ Veuillez fixer le tuyau de vidange en position A ou B de manière à ce qu'il tienne bien en place

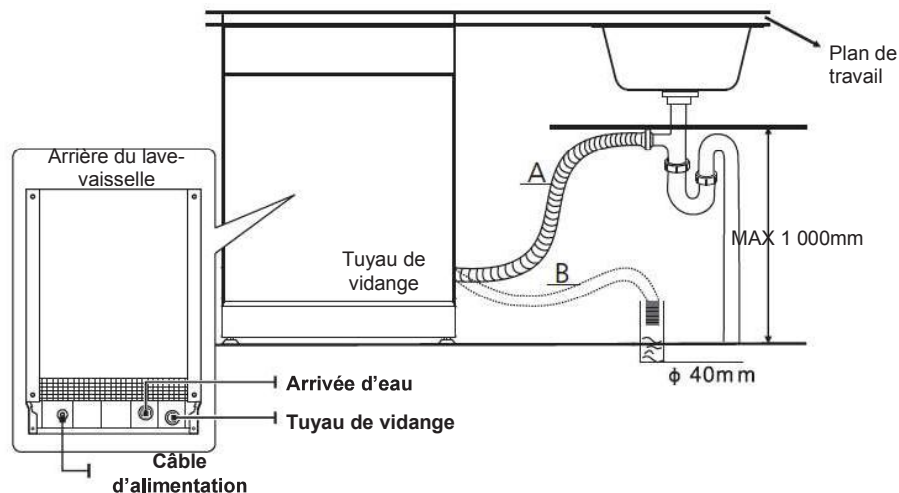

## Comment évacuer l'excédent d'eau des tuyaux

Si l'évier est situé à plus de 1 000 mm du sol, l'excédent d'eau demeurant dans les tuyaux ne peut être évacué directement dans l'évier. Il sera nécessaire d'évacuer l'excédent d'eau dans un bol ou un autre récipient adapté maintenu à l'extérieur et à un niveau inférieur à celui de l'évier.

## Sortie d'eau

Raccordez le tuyau de vidange. Le tuyau de vidange doit être correctement installé pour éviter toute fuite d'eau. Assurez-vous que le tuyau de vidange n'est ni plié, ni écrasé.

## Tuyau de rallonge

Si vous avez besoin d'un tuyau de rallonge pour la vidange, veillez à bien utiliser un tuyau similaire.

Celui-ci ne doit pas excéder 4 mètres de longueur, à défaut de quoi la performance du lave-vaisselle pourrait être réduite.

## Raccordement du siphon

Le raccordement à l'évacuation doit se situer à moins de 100 cm de hauteur (maximum) par rapport au bas du lave-vaisselle. Le tuyau de vidange doit être fixé.



# Positionnement de l'appareil

Installez l'appareil dans le lieu souhaité. L'arrière de l'appareil doit être placé contre le mur, et les parois latérales contre les parois ou murs adjacents. Le lave-vaisselle est équipé de tuyaux d'arrivée d'eau et de vidange qui peuvent être positionnés aussi bien à gauche qu'à droite de l'appareil afin de faciliter son installation.

## Mise à niveau de l'appareil

Une fois l'appareil installé à l'emplacement prévu, vous pouvez ajuster la hauteur du lave-vaisselle en réglant le niveau des pieds.

Dans tous les cas, l'appareil ne doit pas être incliné à plus de 2°.

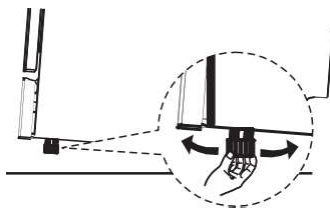

## REMARQUE :

Uniquement applicable aux appareils installés sur pied.

# Installation sur pied

## Type 1

### Installation entre des placards

La hauteur de ce lave-vaisselle, 845 mm, est prévue pour permettre son installation entre des placards de même hauteur dans les cuisines équipées modernes. Les pieds peuvent être réglés afin d'atteindre la hauteur souhaitée.

Le panneau supérieur stratifié ne requiert aucun entretien spécifique, car il résiste à la chaleur et a une protection anti-rayure et anti-tache.

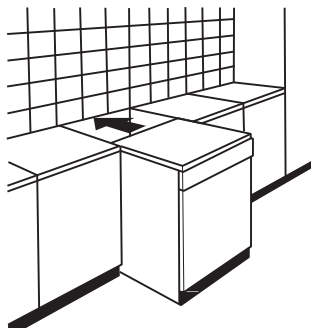

## Type 2

### Installation sous un plan de travail

(En cas d'installation sous un plan de travail existant)

La plupart des cuisines équipées modernes ont un seul plan de travail sous lequel sont installés les placards et les appareils électroménagers. Dans ce cas, retirez le panneau supérieur du lave-vaisselle en dévissant les vis situées sous le rebord arrière (a).

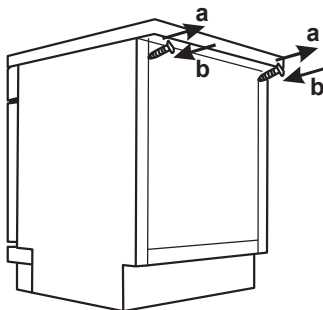

### ⚠ Attention

Après avoir retiré le panneau supérieur, revissez les vis sous le rebord arrière (b).

La hauteur du lave-vaisselle est alors de 815 mm, conformément aux réglementations internationales (normes ISO), ce qui correspond parfaitement à la hauteur du plan de travail de la cuisine.

## • Encastrement (pour le modèle encastré)

### Étape 1. Sélection de l'emplacement le plus adapté au lave-vaisselle

Le lave-vaisselle doit être installé à proximité des conduites d'arrivée et d'évacuation de l'eau ainsi que de l'alimentation électrique.

Illustrations des dimensions du lieu d'installation et de la position d'installation du lave-vaisselle.

1. Moins de 5 mm entre le haut du lave-vaisselle et le plan de travail ; paroi extérieure alignée sur les placards.

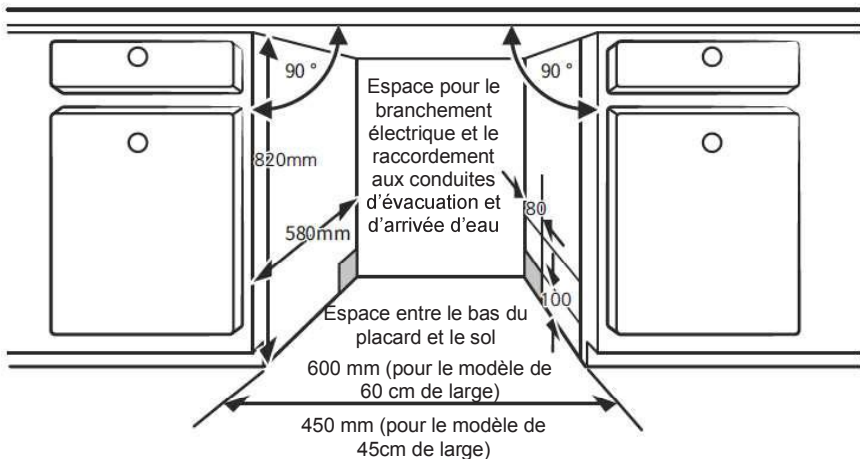

2. Si le lave-vaisselle est installé près d'un angle, prévoyez une distance de sécurité pour l'ouverture de la porte.

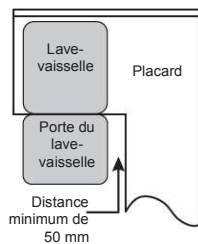

 **REMARQUE :**

En fonction de l'emplacement de votre prise électrique, il est possible que vous deviez découper une ouverture dans la paroi latérale du placard adjacent.

# GUIDE DE DÉPANNAGE

## Avant de faire appel à un technicien

Vous référer aux tableaux suivants peut vous éviter de devoir appeler un technicien.

Problème	Causes possibles	Que faire ?
Le lave-vaisselle ne démarre pas	Un fusible ou le disjoncteur a sauté.	Changez le fusible ou rétablissez le disjoncteur. Débranchez tous les autres appareils électriques branchés sur le même circuit que votre lave-vaisselle.
	L'appareil n'est pas sous tension.	Vérifiez que le lave-vaisselle est sous tension et que la porte est bien fermée. Vérifiez que le câble d'alimentation est bien branché à la prise secteur.
	La pression de l'eau est faible	Vérifiez que l'arrivée d'eau est bien raccordée et que le robinet est ouvert.
	La porte du lave-vaisselle n'est pas bien fermée.	Assurez-vous de bien fermer la porte et de bien fermer le loquet.
Le lave-vaisselle ne pompe pas d'eau	Le tuyau de vidange est tordu ou coincé.	Vérifiez l'état du tuyau de vidange
	Le filtre est bouché.	Vérifiez l'état du filtre primaire.
	L'évier est bouché.	Vérifiez l'état de l'évier de votre cuisine afin de vous assurer qu'il n'est pas bouché. Si l'eau de votre évier ne s'évacue pas correctement, il est probable que vous deviez faire appel à un plombier plutôt qu'à un technicien spécialisé dans les lave-vaisselle.
Mousse dans la cuve	Le détergent n'est pas adapté.	Utilisez uniquement du détergent spécial lave-vaisselle pour éviter la mousse. Le cas échéant, ouvrez le lave-vaisselle et laissez la mousse s'évaporer. Ajoutez 4 litres d'eau froide en bas du lave-vaisselle. Fermez la porte du lave-vaisselle, puis sélectionnez n'importe quel

Problème	Causes possibles	Que faire ?
		cycle. Le lave-vaisselle commence par vidanger l'eau. Ouvrez la porte une fois la vidange terminée et vérifiez que la mousse a bien disparu. Renouvelez l'opération si nécessaire.
	Du produit de rinçage a été renversé.	Nettoyez toujours immédiatement le produit de rinçage renversé.
Intérieur de la cuve taché	Du détergent contenant du colorant a été utilisé.	Vérifiez que le détergent utilisé ne comporte aucun colorant.
Pellicule blanche sur les surfaces internes	Il s'agit de minéraux présents dans l'eau dure.	Pour nettoyer les parois internes, utilisez une éponge humide avec du détergent pour lave-vaisselle et veillez à porter des gants en caoutchouc. N'utilisez jamais d'autres produits que ceux qui sont destinés aux lave-vaisselle afin d'éviter tout risque de formation de mousse.
Taches de rouille sur les couverts	Les couverts tachés ne sont pas résistants à la corrosion.	Évitez de placer dans le lave-vaisselle des couverts qui ne résistent pas à la corrosion.
	Aucun programme n'a été lancé après l'ajout du sel pour lave-vaisselle. Des traces de sel se sont mêlées au cycle de lavage.	Lancez toujours un programme de lavage à vide après avoir ajouté du sel. Ne sélectionnez pas la fonction Turbo (si celle-ci est disponible) après avoir ajouté du sel.
	Le couvercle de l'adoucisseur n'est pas bien fermé.	Vérifiez que le couvercle de l'adoucisseur est bien fermé.
Bruits de choc dans le lave-vaisselle	Un des bras d'aspersion se heurte contre l'un des ustensiles présents dans le panier situé en-dessous.	Mettez le programme en pause et réorganisez les ustensiles qui bloquent le bras d'aspersion.

<b>Problème</b>	<b>Causes possibles</b>	<b>Que faire ?</b>
Cliquetis dans le lave-vaisselle	Des couverts ont été renversés dans le lave-vaisselle.	Mettez le programme en pause et réorganisez la disposition de vos couverts.
Bruits de choc dans les conduits d'eau	Ceci peut être dû à l'installation sur place ou aux sections des conduits.	Ceci n'a aucun impact sur la performance du lave-vaisselle. Si vous avez des doutes, faites appel à un plombier qualifié.
La vaisselle n'est pas propre	La vaisselle n'a pas été correctement placée dans le lave-vaisselle.	Reportez-vous à la PARTIE II « Préparation et chargement de la vaisselle ».
	Le programme choisi n'était pas assez puissant.	Sélectionnez un programme plus intensif.
La vaisselle n'est pas propre.	La quantité de détergent n'était pas suffisante.	Ajoutez plus de détergent ou changez de détergent.
	Des ustensiles bloquent la course des bras d'aspersion.	Réorganisez la disposition de vos ustensiles afin que les bras d'aspersion puissent tourner librement.
	Le dispositif de filtration n'est pas propre ou n'est pas correctement fixé à la base du lave-vaisselle. Ceci peut entraîner l'obstruction des buses des bras d'aspersion.	Nettoyez et/ou remplacez correctement le dispositif de filtration. Nettoyez les bras d'aspersion.
Verres troubles.	Association d'une eau douce avec trop de détergent.	Utilisez moins de détergent si vous avez une eau douce, et sélectionnez un cycle plus court pour laver les verres et les rendre plus propres.
Taches blanches sur les ustensiles et les verres.	Une eau dure peut entraîner des dépôts de calcaire.	Ajoutez du détergent.

<b>Problème</b>	<b>Causes possibles</b>	<b>Que faire ?</b>
Traces noires ou grises sur la vaisselle	Des ustensiles en aluminium ont frotté contre votre vaisselle	Nettoyez la vaisselle à l'aide d'un produit abrasif doux pour éliminer les traces.
Résidu de détergent dans le bac	Des ustensiles bloquent le bac à détergent	Réorganisez la disposition de votre vaisselle.
La vaisselle n'est pas sèche	Mauvaise disposition des ustensiles	Respectez les consignes de remplissage du lave-vaisselle.
	La vaisselle a été sortie trop tôt	Ne videz pas votre lave-vaisselle immédiatement après le cycle de lavage. Ouvrez légèrement la porte pour que la vapeur puisse s'échapper. Attendez que la température intérieure du lave-vaisselle ait suffisamment baissé pour retirer la vaisselle. Videz en priorité le panier du bas afin d'éviter que l'eau du panier du haut ne coule dessus.
La vaisselle n'est pas sèche	Le programme choisi n'était pas adapté.	Avec un programme court, la température de lavage est moins importante, ce qui réduit la performance de lavage. Choisissez un programme de longue durée.
	Les couverts présentent un revêtement de mauvaise qualité.	L'évacuation de l'eau est plus difficile sur les revêtements de mauvaise qualité. Les couverts ou plats de ce type ne sont pas adaptés au lavage en lave-vaisselle.

**⚠ AVERTISSE**

Toute réparation effectuée par vos soins ou par une personne non qualifiée peut entraîner des risques graves pour la sécurité de l'utilisateur de l'appareil et compromettre la garantie.

# PROCÉDURE DE REPLISSAGE DES PANIERS SELON LA NORME EN 60436 :

## 1. Panier du haut :

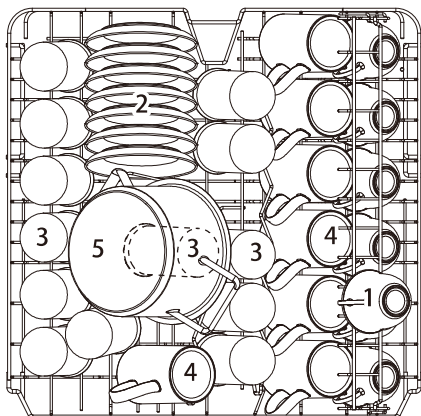

Number	Item
1	Tasses
2	Soucoupes
3	Verres
4	Grandes tasses
5	Petite casserole

## 2. Panier du bas :

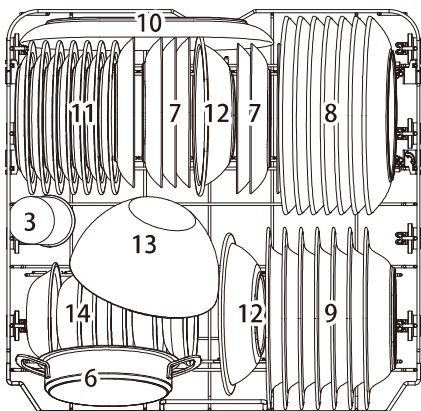

Number	Item
6	Marmite
7	Assiettes à dessert
8	Assiettes plates
9	Assiettes creuses
10	Plat ovale
11	Assiettes à dessert en mélamine
12	Bols en mélamine
13	Bol en verre
14	Bols à dessert



### 3. Panier à couverts :

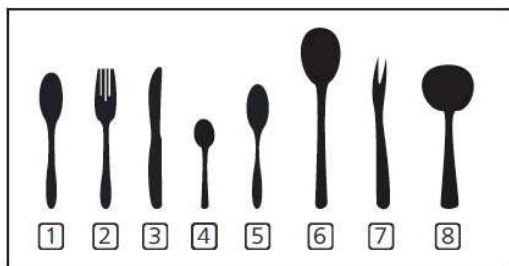
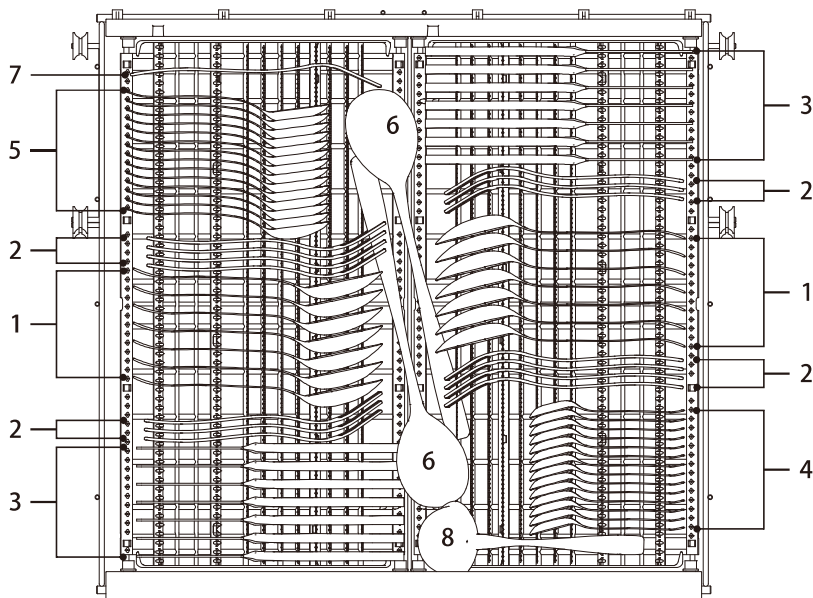

Numéro	Type de vaisselle
1	Cuillères à soupe
2	Fourchettes
3	Couteaux
4	Cuillères à café
5	Cuillères à dessert
6	Cuillères à service
7	Fourchettes à service
8	Louches

Informations destinées aux tests de comparabilité selon la norme EN 60436 :

Capacité : 14 couverts

Position du panier du haut : basse

Programme : ECO

Nombre de modes avec distribution du produit de rinçage : MAX

Réglage de l'adoucisseur : H3

## Conseils d'utilisation du porte-

---

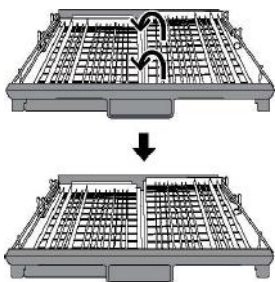

Soulevez le panier droit, les paniers gauche et droit sont plats.

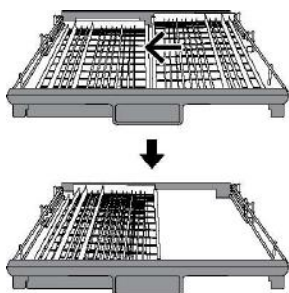

Déplacez le panier droit de droite à gauche, les deux paniers se superposent.

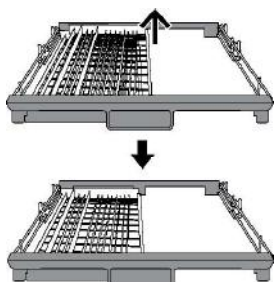

Retirez le panier droit du plateau (ne reste que le panier gauche).



# TABLE DES MATIÈRES

01	<b>4 UTILISATION DE VOTRE LAVE-VAISSELLE</b>
	4 Bandeau de commande
	6 Adoucisseur d'eau
	7 Préparation et chargement de la vaisselle
	10 Fonction du produit de rinçage et du détergent
	11 Remplissage du bac à produit de rinçage
	12 Remplissage du bac à détergent
02	<b>13 PROGRAMMATION DU LAVE-VAISSELLE</b>
	13 Tableau des cycles de lavage
	14 Comment lancer un cycle de lavage
	14 Comment changer de programme en cours de cycle
	15 Un plat à rajouter ?
03	<b>16 CODES D'ERREUR</b>
04	<b>17 INFORMATIONS TECHNIQUES</b>

## REMARQUE :

- Si vous ne pouvez pas remédier vous-même au problème, faites appel à un technicien professionnel.
- Conformément à sa politique d'évolution et de mise à jour constantes du produit, le fabricant est susceptible d'y apporter des modifications sans préavis.
- Si vous perdez ce mode d'emploi ou que celui-ci n'est plus à jour, vous pouvez en obtenir un nouveau auprès du fabricant ou du fournisseur responsable.

# GUIDE DE PRISE EN MAIN

Pour en savoir plus sur le fonctionnement de l'appareil, veuillez lire la section correspondante du mode d'emploi.

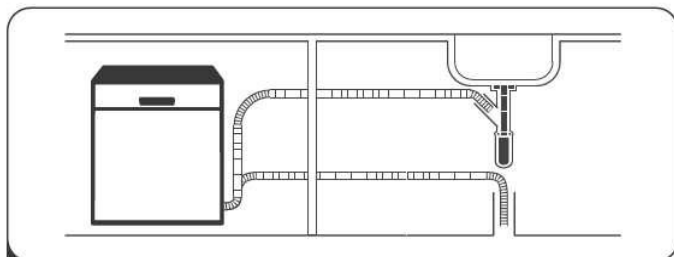

- 1 Installez le lave-vaisselle  
(Veuillez vous reporter à la section 5 « CONSIGNES D'INSTALLATION » de la PARTIE I : Version générique).



- 2 Retirez les principaux résidus alimentaires de votre vaisselle

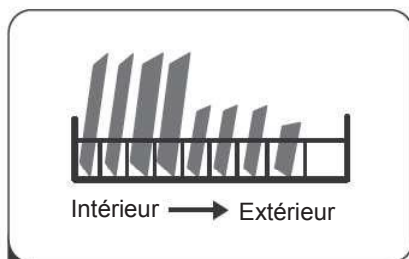

- 3 Déposez la vaisselle sale

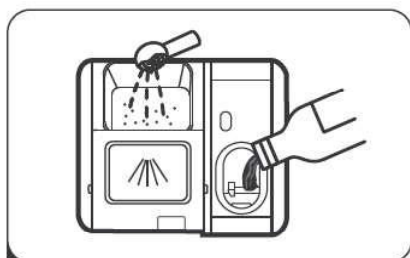

- 4 Remplissez le bac à détergent



- 5 Sélectionnez un programme et mettez le lave-vaisselle en marche.

# UTILISATION DE VOTRE LAVE-VAISSELLE



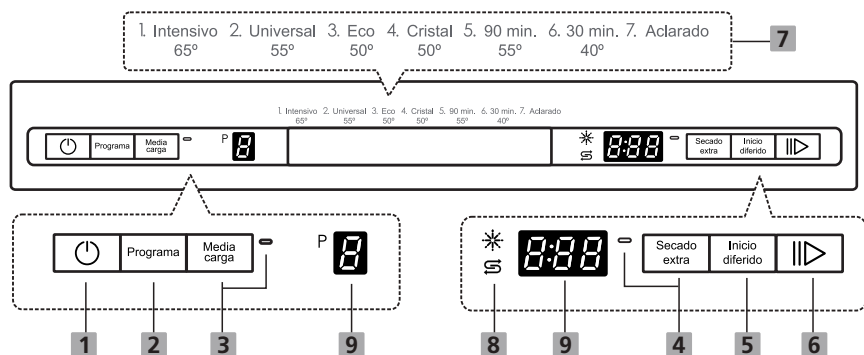

## Bandeau de commande



### Fonction (Bouton)

<b>1 Marche/Arrêt</b>	Appuyez sur ce bouton pour allumer votre lave-vaisselle.
<b>2 Programme</b>	Sélectionnez le programme de lavage souhaité. Le voyant correspondant s'allume.
<b>3 Demi-charge</b>	Si vous avez environ 6 couverts ou moins à laver, sélectionnez cette fonction pour économiser de l'eau et de l'énergie. (Cette fonction est uniquement compatible avec les programmes Intensif, ECO et 90 min.)
<b>4 Séchage supplémentaire</b>	Pour sécher les plats plus complètement. (Il ne peut être utilisé qu'en mode Intensif, Universel, ECO, Verre et 90 min.)
<b>5 Départ différé</b>	Appuyez sur le bouton Départ différé pour retarder le démarrage du cycle. Vous pouvez différer un cycle jusqu'à 24 h par pas d'une heure.
<b>6 Démarrage /Pause</b>	Pour lancer le programme de lavage sélectionné ou l'interrompre lorsque le lave-vaisselle fonctionne.

## Affichage

<p><b>6</b> Indicateur de programme</p>	<p>1. Intensivo <b>Intensif</b> Pour la vaisselle très sale et les casseroles, poêles, plats, etc. présentant un niveau de saleté normal, avec des résidus séchés.</p> <p>2. Universal <b>Universel</b> Pour la vaisselle présentant un niveau de saleté normal, notamment les casseroles, assiettes, verres et poêles légèrement sales.</p> <p>3. Eco <b>ECO</b> Ce programme standard convient à la vaisselle présentant un niveau de saleté normal. Il s'agit du programme le plus efficace en termes de consommation d'énergie et d'eau pour ce type de vaisselle.</p> <p>4. Cristal <b>Verre</b> Pour la vaisselle et les verres légèrement sales.</p> <p>5. 90 min. <b>90 min</b> Pour la vaisselle présentant un niveau de saleté normal et nécessitant un lavage rapide.</p> <p>6. 30 min. <b>30 min</b> Un cycle court pour la vaisselle légèrement sale qui n'a pas besoin de séchage.</p> <p>7. Aclarado <b>Trempage :</b> Pour rincer la vaisselle que vous prévoyez de laver plus tard dans la journée.</p>
<p><b>7</b> Voyants d'alerte</p>	<p> <b>Produit de rinçage</b> Si le voyant « ☀ » est allumé, cela signifie que le niveau de produit de rinçage du lave-vaisselle est trop bas et qu'il faut en ajouter.</p> <p> <b>Sel</b> Si le voyant « ⚗ » est allumé, cela signifie que le niveau de sel du lave-vaisselle est trop bas et qu'il faut en ajouter.</p>
<p><b>9</b> Écran :</p>	<p>  pour montrer le programme que vous avez choisi. Pour afficher le temps restant et le délai d'attente, les codes d'erreur, etc.</p> <p> Appuyez sur le bouton Démarrage/Pause. Au bout de 10 secondes, le lave-vaisselle démarre.</p>

# Adoucisseur d'eau

L'adoucisseur d'eau doit être réglé manuellement à l'aide de la molette de sélection de la dureté de l'eau.

L'adoucisseur d'eau est conçu pour éliminer de l'eau les minéraux et les sels susceptibles d'altérer le bon fonctionnement de l'appareil.

Plus il y a de minéraux, plus votre eau est dure.

L'adoucisseur doit être réglé en fonction de la dureté de l'eau de votre région. Prenez contact avec votre compagnie des eaux locale pour obtenir des informations sur la dureté de l'eau dans votre région.

## Réglage de la consommation en sel

Ce lave-vaisselle est conçu pour permettre de régler la quantité de sel consommée en fonction de la dureté de l'eau utilisée. Cette fonction est destinée à optimiser et à personnaliser le niveau de consommation en sel.

Pour régler le niveau de consommation en sel, suivez la procédure ci-dessous :

1. Allumez l'appareil.
2. Dans les 60 secondes qui suivent l'allumage de l'appareil, appuyez sur le bouton Programme pendant plus de 5 secondes pour lancer le mode de réglage de l'adoucisseur d'eau ;
3. Appuyez sur le bouton Programme pour sélectionner le réglage correspondant à la dureté de l'eau de votre région. Les paramètres défilent dans l'ordre suivant :  
H1->H2->H3->H4->H5->H6 ;
4. N'appuyez sur aucun bouton pendant 5 secondes ou appuyez sur le bouton Marche/Arrêt pour enregistrer le paramètre sélectionné et quitter le mode de réglage.

DURETÉ DE L'EAU				Niveau de dureté de l'eau	La régénération se produit toutes les X séquences de programme <sup>1)</sup>	Consommation de sel (gramme/cycle)
Allemand °dH	Français °fH	Anglais °Clarke	Mmol/l			
0 - 5	0 - 9	0 - 6	0 - 0,94	H1	Aucune régénération	0
6 - 11	10 - 20	7 - 14	1,0 - 2,0	H2	10	9
12 - 17	21 - 30	15 - 21	2,1 - 3,0	H3	5	12
18 - 22	31 - 40	22 - 28	3,1 - 4,0	H4	3	20
23 - 34	41 - 60	29 - 42	4,1 - 6,0	H5	2	30
35 - 55	61 - 98	43 - 69	6,1 - 9,8	H6	1	60

1° dH = 1,25 °Clarke = 1,78 °fH = 0,178 mmol/l

Réglage d'usine : H3

- 1) Chaque cycle doté d'une opération de régénération consomme 2,0 litres d'eau supplémentaires, la consommation d'énergie augmente de 0,02 kWh et le programme se prolonge de 4 minutes.





**Veillez vous reporter à la section 3 « Ajout de sel dans l'adoucisseur » de la PARTIE I : Version générique si votre lave-vaisselle manque de sel.**



## **REMARQUE :**

**Si votre modèle n'est pas équipé d'un adoucisseur d'eau, vous pouvez sauter cette rubrique. Adoucisseur d'eau**

La dureté de l'eau varie selon les régions. Si le lave-vaisselle est utilisé avec de l'eau dure, des dépôts se formeront sur votre vaisselle.

L'appareil est équipé d'un adoucisseur spécial doté d'un réservoir de sel spécifiquement conçu pour éliminer le calcaire et les minéraux présents dans l'eau.

## **Préparation et chargement de la vaisselle**

- Essayez de penser à acheter des ustensiles portant la mention « lavable au lave-vaisselle ».
- Pour les plats ou ustensiles fragiles, sélectionnez un programme fonctionnant à la température la plus basse possible. Ne sortez pas vos verres et vos couverts du lave-vaisselle immédiatement après la fin du programme afin d'éviter tout risque d'endommagement.

### **Lavage des types de couverts/plats suivants**

#### **Ne conviennent pas**

- Couverts en bois, en porcelaine ou en nacre
- Objets en plastique qui ne résistent pas à la chaleur
- Couverts anciens dotés d'éléments collés qui ne résistent pas à la chaleur
- Couverts ou plats avec colle
- Éléments en étain ou en cuivre
- Verres en cristal
- Objets en acier pouvant rouiller
- Plateaux en bois
- Objets fabriqués en fibres synthétiques

#### **Convient dans une mesure restreinte**

- Certains types de verres peuvent se ternir après un certain nombre de lavages
- Les éléments en argent et en aluminium ont tendance à se décolorer au lavage
- Les motifs vernis peuvent s'estomper s'ils sont fréquemment lavés au lave-vaisselle

## Recommandations pour le remplissage du lave-vaisselle

Retirez le gros des aliments restant sur les plats et les couverts.

Ramollissez les résidus d'aliments brûlés dans les poêles et les casseroles.

Il n'est pas nécessaire de rincer vos plats et assiettes au préalable.

Pour garantir une performance optimale du lave-vaisselle, respectez les consignes suivantes. **(Les fonctionnalités et l'apparence des paniers et du panier à couverts peuvent varier selon les modèles.)**

Les différents éléments à laver sont à placer comme suit dans l'appareil :

- Les objets tels que les tasses, verres, casseroles/poêles, etc. doivent être retournés.
- Les objets incurvés ou présentant des renforcements doivent être positionnés obliquement de manière à ce que l'eau puisse s'en écouler.
- Tous les ustensiles doivent être placés de manière à bien tenir en place et à ne pas se renverser.
- Tous les ustensiles doivent être placés de manière à laisser assez d'espace pour que les bras d'aspersion puissent tourner librement pendant le lavage.
- Les objets creux tels que les tasses, verres, casseroles, etc. doivent être orientés vers le bas afin d'éviter que l'eau ne stagne à l'intérieur.
- Les plats et les couverts ne doivent pas être empilés les uns dans les autres ni se recouvrir. Faites en sorte d'éviter que les verres ne se touchent pour éviter tout dégât.
- Le panier du haut est destiné à la vaisselle plus délicate et plus légère, telle que les verres et les tasses.
- Les couteaux à lame longue représentent un danger si leur pointe est orientée vers le haut !
- Les couverts longs et/ou tranchants tels que les couteaux à découper sont à placer à l'horizontale dans le panier du haut.
- Ne surchargez pas le lave-vaisselle. Vous obtiendrez ainsi de bons résultats et optimiserez votre consommation d'énergie.

### REMARQUE :

Évitez de laver les éléments très petits au lave-vaisselle, car ils peuvent facilement tomber des paniers.

## Retrait de la vaisselle

Afin d'éviter que de l'eau du panier du haut ne s'écoule dans le panier du bas, nous vous recommandons de vider d'abord le panier du bas.

### AVERTISSEMENT !



**La vaisselle peut être très chaude !** Après la fin du programme, attendez environ 15 minutes avant de sortir vos verres et vos couverts du lave-vaisselle afin d'éviter tout risque d'endommagement.

## Remplissage du panier du haut

Le panier du haut est destiné aux objets plus délicats et plus légers, tels que les verres, les tasses, les soucoupes, les assiettes, les petits bols et les poêles et casseroles peu profondes (à condition que ceux-ci ne soient pas trop sales). Positionnez vos plats et couverts de manière à ce qu'ils ne puissent bouger sous la pression de l'arrosage.

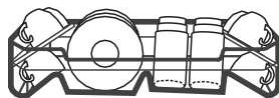

## Remplissage du panier du bas

Nous vous recommandons de placer les objets les plus grands et ceux qui sont les plus difficiles à nettoyer dans le panier du bas (casseroles, poêles, couvercles, plats de service et saladiers), comme illustré ci-dessous. Il est préférable de placer vos plats et couvercles de service sur le côté du panier afin d'éviter de bloquer la rotation du bras de lavage.

Le diamètre maximum recommandé pour les assiettes situées devant le bac à détergent est de 19 cm, afin de ne pas en obstruer l'ouverture.



## Remplissage du panier à couverts

Les couverts doivent être placés dans la grille à couverts, séparément les uns des autres et dans une position adaptée, en veillant à ce qu'ils ne soient pas imbriqués, afin d'assurer une performance optimale.

### **⚠ AVERTISSEMENT !**



Ne laissez aucun couvert dépasser du bas du panier.  
Placez toujours les ustensiles tranchants pointe vers le bas !



Afin d'optimiser les performances de lavage, remplissez les paniers conformément aux options standards de remplissage indiquées dans la dernière section de la PARTIE I : Version générique

## Fonction du produit de rinçage et du détergent

Le produit de rinçage est libéré lors de la phase de rinçage final afin d'éviter que l'eau ne forme des gouttelettes sur vos ustensiles et qu'elle n'y laisse des traces. Il améliore également le séchage en permettant à l'eau de s'écouler de vos plats. Votre lave-vaisselle est conçu pour fonctionner avec du produit de rinçage liquide.

### **⚠ AVERTISSEMENT !**

Veillez à toujours utiliser du produit de rinçage de marque, spécifiquement conçu pour les lave-vaisselle. Ne versez jamais d'autres substances dans le distributeur à produit de rinçage (ex : produit de nettoyage de lave-vaisselle, détergent liquide). Ceci endommagerait votre appareil.

## Quand remettre du produit de rinçage ?

La fréquence de remplissage du bac dépend de la fréquence de lavage et du réglage défini.

- L'indicateur de Niveau faible de produit de rinçage (  ) s'allume quand il faut ajouter du produit de rinçage.
- Ne remplissez pas le bac à produit de rinçage au-delà de la limite.

## Fonction du détergent

Les ingrédients chimiques qui composent le détergent sont nécessaires pour éliminer, décomposer et évacuer les saletés du lave-vaisselle. La majorité des détergents de qualité commerciale conviennent à cette fin.

### **⚠ AVERTISSEMENT !**

- Utilisation du détergent  
N'utilisez que des détergents spécifiquement conçus pour les lave-vaisselle. Votre détergent doit toujours être maintenu frais et sec. Ne mettez pas de détergent en poudre dans le distributeur avant d'être prêt à lancer un cycle de lavage.

-  **Les détergents pour lave-vaisselle sont corrosifs !**  
**Maintenez le détergent pour lave-vaisselle hors de portée des enfants.**

## Remplissage du bac à produit de rinçage

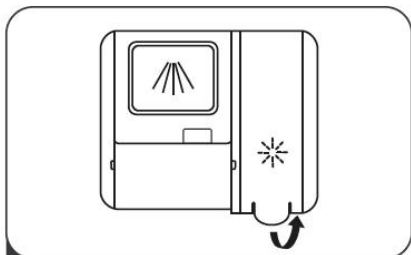

- 1 Retirez le couvercle du bac à produit de rinçage en tirant sur la poignée.

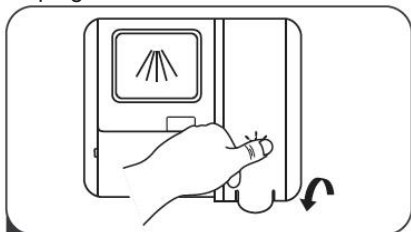

- 3 Lorsque vous avez terminé, refermez le couvercle.

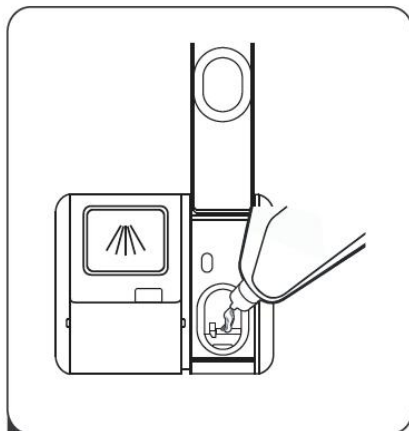

- 2 Versez le produit de rinçage dans le réservoir en veillant à ne pas dépasser le niveau maximum.

## Réglage du bac à produit de rinçage

Afin d'obtenir des performances de séchage optimales avec une quantité minimale de produit de rinçage, le lave-vaisselle est conçu pour ajuster la consommation en fonction de l'utilisateur. Suivez les étapes ci-après.

1. Fermez la porte et allumez l'appareil.
2. Dans un délai de 60 secondes à compter de l'étape 1, appuyez sur le bouton « Programme » pendant plus de 5 secondes, puis appuyez sur le bouton « Départ différé » pour accéder au mode de réglage. Le voyant d'alerte du produit de rinçage clignote à une fréquence de 1 Hz.
3. Appuyez sur le bouton « Programme » pour sélectionner le réglage correspondant à vos habitudes d'utilisation. Les paramètres défilent dans l'ordre suivant : D1->D2->D3->D4->D5->D1.  
Plus le chiffre est élevé, plus le lave-vaisselle utilise de produit de rinçage.
4. N'appuyez sur aucun bouton pendant 5 secondes ou appuyez sur le bouton Marche/Arrêt pour enregistrer le paramètre sélectionné et quitter le mode de réglage.

## • Remplissage du bac à détergent

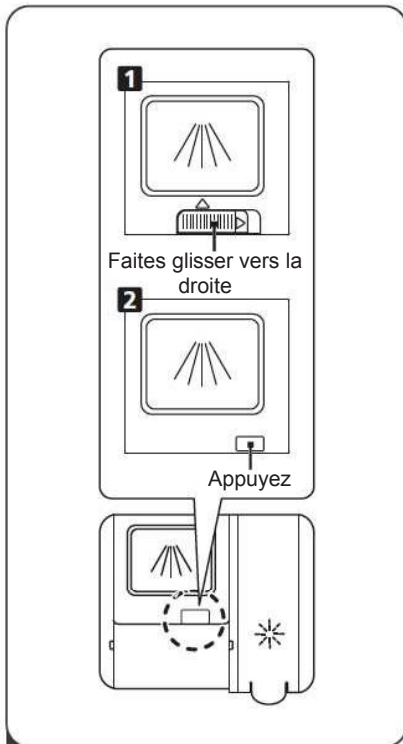

- 1** Optez pour la méthode d'ouverture correspondant à votre appareil.
1. Ouvrez le couvercle en faisant glisser le loquet d'ouverture.
  2. Ouvrez le couvercle en appuyant sur le loquet d'ouverture.

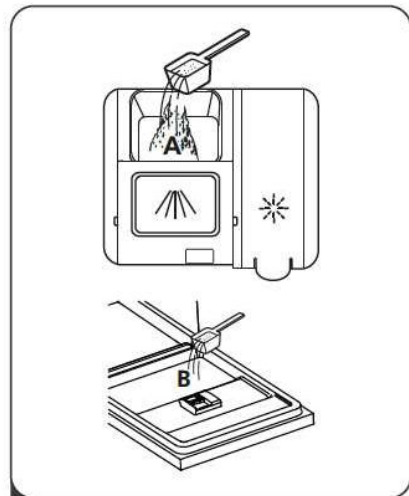

- 2** Ajoutez du détergent dans le plus grand bac (A) pour le cycle de lavage principal.
- Pour des performances de nettoyage optimales, surtout si votre vaisselle est très sale, versez une petite quantité de détergent sur la porte. Le détergent supplémentaire s'activera en phase de pré-lavage.

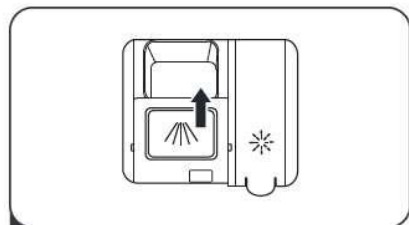

- 3** Pour fermer le couvercle, faites-le glisser vers l'avant puis appuyez dessus.



### REMARQUE :

- Sachez qu'en fonction de la saleté de l'eau, les réglages peuvent différer.
- Veuillez observer les recommandations du fabricant indiquées sur l'emballage de votre détergent.

# PROGRAMMATION DU LAVE-VAISSELLE

## Tableau des cycles de lavage

Le tableau ci-dessous présente les programmes les plus adaptés en fonction du niveau de saleté de la vaisselle et la quantité de détergent nécessaire. Il apporte également diverses informations relatives aux programmes.

(●) signifie qu'il est nécessaire de remplir le bac à produit de rinçage.

Programme	Description du cycle	Détergent cycle pré-lavage/principal	Durée (min)	Énergie (kWh)	Eau (L)	Produit de rinçage
1. Intensivo <b>Intensif</b>	Pré lavage(50 °C) Lavage (65 °C) Rinçage Rinçage Rinçage (65 °C) Séchage	$\frac{4/18g}{(1 \text{ ou } 2 \text{ doses})}$	210	1.710	18.7	●
2. Universal <b>Universel</b>	Pré-lavage(45°C) Lavage (55°C) Rinçage Rinçage (65°C) Séchage	$\frac{4/18g}{(1 \text{ ou } 2 \text{ doses})}$	180	1.460	18.7	●
3. Eco <b>ECO</b>	Lavage (45°C) Rinçage Rinçage (60°C) Séchage	$\frac{22g}{(1 \text{ ou } 2 \text{ doses})}$	198	0.849	11.0	●
4. Cristal <b>Verre</b>	Pré-lavage Lavage (50 °C) Rinçage Rinçage (65°C) Séchage	$\frac{4/18g}{(1 \text{ ou } 2 \text{ doses})}$	125	1.060	15.2	●
5. 90 min. <b>90 min</b>	Lavage (60°C) Rinçage Rinçage (65°C) Séchage	$\frac{22g}{(1 \text{ ou } 2 \text{ doses})}$	90	1.000	11.5	●
6. 30 min. <b>30 min</b>	Lavage (50°C) Rinçage Rinçage (45 °C)	12g	30	0.652	11.0	○
7. Aclarado <b>Soak</b>	Pre-Wash	/	15	0.020	4.0	○

## REMARQUE :

**EN 60436 :** Ce programme est le cycle d'essai. Les informations destinées aux tests de comparabilité sont conformes à la norme EN 60436. Les valeurs données pour les programmes autres que le

## Économie d'énergie.

1. Le pré-rinçage de la vaisselle augmente la consommation d'eau et d'énergie et n'est pas recommandé.
2. Laver la vaisselle dans un lave-vaisselle domestique consomme généralement moins d'énergie et d'eau au moment de son utilisation que le lavage de la vaisselle à la main lorsque le lave-vaisselle domestique est utilisé conformément aux instructions

## Comment lancer un cycle de lavage

1. Tirez vers vous les paniers du haut et du bas, placez-y votre vaisselle, puis poussez les paniers à l'intérieur. Nous vous recommandons de remplir d'abord le panier du bas, puis le panier du haut.
2. Versez le détergent.
3. Branchez l'appareil. Pour en savoir plus sur l'alimentation électrique requise, reportez-vous à la dernière page « Fiche produit ». Assurez-vous que l'arrivée d'eau est ouverte de manière à assurer un niveau de pression maximal.
4. Fermez la porte, appuyez sur le bouton Marche/Arrêt.
5. Choisissez un programme. Le voyant correspondant s'allume. Refermez la porte. Le lave-vaisselle démarre le cycle de lavage.

## Comment changer de programme en cours de cycle

Vous ne pouvez modifier le cycle de lavage qu'en début de cycle, car par la suite, le détergent aura déjà été libéré et le lave-vaisselle aura peut-être déjà vidangé l'eau de lavage. Si tel est le cas, vous devez réinitialiser le lave-vaisselle et remplir à nouveau le bac à détergent. Pour réinitialiser le lave-vaisselle, suivez les consignes ci-dessous :

1. Entrouvrez la porte pour arrêter le lave-vaisselle. Une fois les bras de lavage à l'arrêt complet, vous pouvez ouvrir la porte entièrement.
2. Appuyez au moins trois secondes sur le bouton « Programme » pour mettre l'appareil en veille.
3. Vous pouvez changer de programme en sélectionnant le cycle souhaité.
4. Appuyez sur le bouton Démarrage/Pause. Au bout de 10 secondes, le lave-vaisselle démarre.

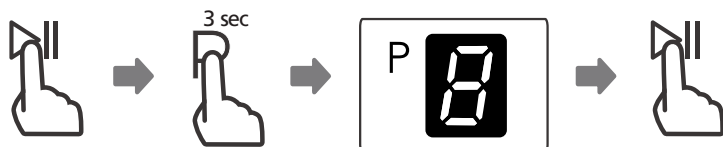



## Un plat à rajouter ?

Vous pouvez rajouter de la vaisselle à tout moment avant l'ouverture du bac à détergent. Pour ce faire, suivez les consignes ci-dessous :

1. Entrouvrez la porte pour arrêter le lavage.
2. Une fois les bras de lavage à l'arrêt complet, vous pouvez ouvrir la porte entièrement.
3. Placez la vaisselle oubliée dans l'appareil.
4. Fermez la porte.
5. Le lave-vaisselle redémarre.

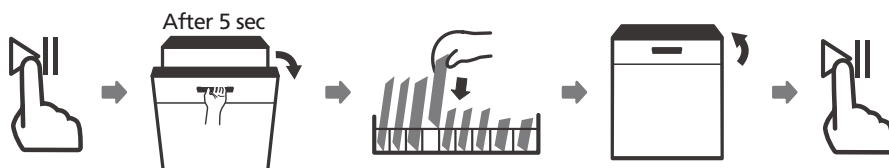

### AVERTISSEMENT !



Ouvrir la porte au cours d'un cycle est dangereux : la vapeur chaude qui s'échappe peut vous brûler.

## Ouverture automatique

La porte du lave-vaisselle s'ouvre automatiquement après la fin d'un programme de lavage.

### REMARQUE:

La porte du lave-vaisselle ne doit pas être bloquée lorsqu'elle est réglée en mode "ouverture automatique".



# CODES D'ERREUR

En cas de dysfonctionnement, le lave-vaisselle affiche un code d'erreur permettant d'identifier la panne :

Code	Signification	Causes possibles
E1	Délai d'arrivée d'eau plus long.	Le robinet est fermé, l'arrivée d'eau est bloquée ou la pression de l'eau est trop faible.
E3	Température requise non atteinte.	Dysfonctionnement de l'élément chauffant.
E4	Débordement.	Un élément du lave-vaisselle fuit.
Ed	Erreur de communication entre la carte principale et la carte d'affichage.	Circuit ouvert ou court-circuit de la communication.

## **AVERTISSEMENT !**

- En cas de débordement, coupez l'arrivée d'eau avant d'appeler un technicien.
- En cas de présence d'eau dans la base de la cuve suite à un débordement ou à une petite fuite, retirez l'eau avant de redémarrer le lave-vaisselle.

# INFORMATIONS TECHNIQUES

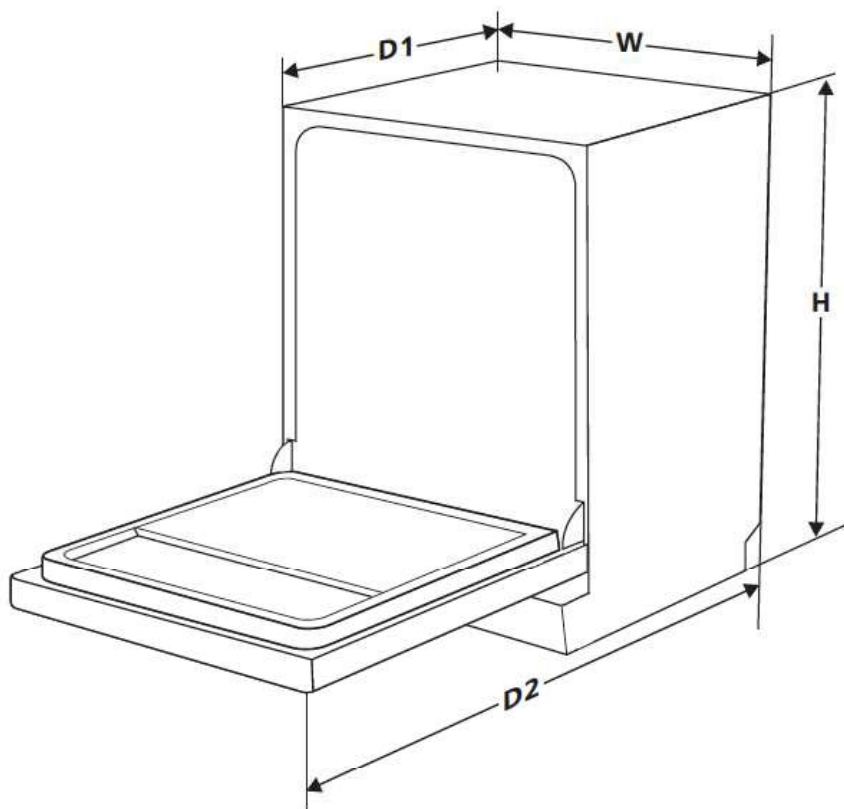

<b>Hauteur (H)</b>	845 mm
<b>Largeur (W)</b>	598 mm
<b>Profondeur (D1)</b>	600 mm (porte fermée)
<b>Profondeur (D2)</b>	1175 mm (porte ouverte à 90°)

# Product information sheet(EN 60436)

Marque: EDESA

Modèle EDW-6231 X /A EDW-6231 WH /A

Paramètres généraux du produit:

Paramètre	Value	PParamètrearameter	Value	
Capacité nominale <sup>(a)</sup> (ps)	14	Dimensions en cm	Height	85
			Width	60
			Depth	60
EEl (a)	49,9	Classe d'efficacité énergétique <sup>(a)</sup>	D (c)	
Indice de performance de nettoyage (a)	1,125	Indice de performance de séchage (a)	1,065	
Consommation d'énergie en kWh [par cycle], basée sur le programme éco avec remplissage d'eau froide. La consommation d'énergie réelle dépendra de la façon dont l'appareil est utilisé.	0,849	Consommation d'eau en litres [par cycle], basée sur le programme éco. La consommation réelle d'eau dépendra de la manière dont l'appareil est utilisé et de la dureté de l'eau.	11	
Durée du programme (a) (h:min)	3:18	Type	<b>Encastrable</b>	
Émissions sonores acoustiques aériennes (a) (dB(A) re 1 pW)	47	Classe d'émission de bruit acoustique aérien (a)	B (c)	
Mode arrêt (W)	N/A	Mode veille (W)	0,49	
Départ différé (W) (le cas échéant)	1,00	Veille en réseau (W) (le cas échéant)	N/A	

Durée minimale de la garantie offerte par le fournisseur (b):

Information additionnelle:

(a) pour le programme éco.

(b) les modifications apportées à ces éléments ne sont pas considérées comme pertinentes aux fins du paragraphe 4 de Article 4 du règlement (UE) 2017/1369.

(c) si la base de données produit génère automatiquement le contenu définitif de cette cellule, le fournisseur ne doit pas saisir ces données.

(1) Règlement (UE) 2019/2022 de la Commission du 1er octobre 2019 établissant des exigences d'éco-conception pour les lave-vaisselle ménagers conformément à la directive 2009/125 / CE du Parlement européen et du Conseil modifiant le règlement (CE) no 1275/2008 de la Commission et abrogeant le règlement de la Commission (UE) No 1016/2010 (voir page 267 du présent Journal officiel).



# INHALTSANGABE

01	3	<b>Sicherheitshinweise</b>
02	8	<b>PRODUKTÜBERSICHT</b>
03	9	<b>VERWENDUNG IHRER SPÜLMASCHINE</b>
	9	Einfüllen des Salzes in den Wasserenthärter
	11	Tipps für den Gebrauch des Korbes
	13	<b>WARTUNG UND REINIGUNG</b>
04	13	Außenpflege
	13	Innenpflege
	16	Pflege der Spülmaschine
	17	<b>MONTAGEANLEITUNG</b>
	17	Informationen zum Stromanschluss
05	18	Wasserversorgung und Entwässerung
	19	Anschluss von Ablaufschläuchen
	20	Positionieren des Geräts
	20	Freistehende Installation
06	24	<b>TIPPS ZUR PROBLEMLÖSUNG</b>
07	29	<b>BELADEN SIE DEN KORB</b>
		Tipps für das Besteck-schublade

## **HINWEIS:**

- Wenn Sie den Abschnitt über Tipps zur Fehlerbehebung lesen, können Sie einige häufig auftretende Probleme selbst lösen.
- Wenn Sie die Probleme nicht selbst lösen können, bitten Sie einen Techniker um Hilfe.
- Der Hersteller kann nach ständiger Weiterentwicklung und Aktualisierung des Produkts ohne vorherige Ankündigung Änderungen vornehmen.
- Wenn das Benutzerhandbuch verloren geht oder veraltet ist, können Sie vom Hersteller oder dem zuständigen Anbieter ein neues erhalten.

# SICHERHEITSHINWEISE

## **⚠️ WARNUNG**

**Beachten Sie bei der Verwendung Ihres Geschirrspülers die unten aufgeführten Vorsichtsmaßnahmen:**

- Installation und Reparatur dürfen nur von einem qualifizierten Techniker durchgeführt werden
- Dieses Gerät ist für den Gebrauch in Haushalten und ähnlichen Anwendungen vorgesehen, z. B. :
  - Mitarbeiterküchen in Geschäften, Büros und anderen Arbeitsumgebungen;  
Bauernhöfe;
  - von Kunden in Hotels, Motels und andere Wohnumgebungen;
  - in Frühstückspensionen
- Dieses Gerät darf von Kindern ab acht Jahren, wie auch von Personen mit verminderten körperlichen, sensorischen und geistigen Fähigkeiten oder mangelhaften Erfahrungen und Wissen bedient werden, jedoch nur, wenn sie das Gerät unter entsprechender Aufsicht bedienen oder entsprechende Anweisungen über den sicheren Gebrauch des Geräts erhalten haben und die mit dem Gebrauch des Geräts verbundenen Gefahren verstanden haben.
- Kinder nicht mit dem Gerät spielen lassen. Reinigung
- und Wartung dürfen ohne Aufsicht nicht durch Kinder

erfolgen. (DIN EN60335-1)

Dieses Gerät ist nicht für den Gebrauch durch Personen (einschließlich Kinder) mit eingeschränkten körperlichen, geistige Fähigkeiten oder mangelnde Erfahrung und Kenntnisse konzipiert, es sei denn, sie

- werden von (DIN IEC60335-1) Verpackungsmaterial kann für Kinder gefährlich sein!
- Das Gerät ist nur für den Hausgebrauch bestimmt. Zum Schutz vor elektrischem Schlag tauschen Sie weder Motor, Kabel, Stecker noch das Gehäuse aus, oder
- füllen Sie Wasser oder andere Flüssigkeiten auf. Bitte ziehen Sie den Netzstecker, bevor Sie das Gerät reinigen und warten.
- Verwenden Sie ein weiches Tuch, das mit milder Seife angefeuchtet ist, und wischen Sie es dann erneut mit einem trockenen Tuch ab.



## **Erdungsanweisung**

---

Dieses Gerät muss jederzeit geerdet sein. Im Falle

- einer Fehlfunktion oder eines Ausfalls verringert die Erdung das Risiko eines Stromschlags, indem ein Pfad mit dem geringsten Widerstand des elektrischen Stroms bereitgestellt wird. Dieses Gerät ist mit einem Erdungsleiterstecker ausgestattet.
- Der Stecker muss in eine geeignete Steckdose
- gesteckt werden, die in Übereinstimmung mit



allen geltenden Vorschriften installiert und geerdet wurde.

- Ein unsachgemäßer Anschluss des Erdungsleiters des Geräts kann zu einem Stromschlag führen.
- Wenden Sie sich an einen qualifizierten Elektriker oder Servicemitarbeiter, wenn Sie Zweifel haben, ob das Gerät ordnungsgemäß geerdet ist.
- Ändern Sie nicht den mit dem Gerät gelieferten Stecker, wenn dieser nicht in die Steckdose passt.
- Lassen Sie sich eine geeignete Steckdose von einem qualifizierten Elektriker installieren.
- Nicht missbrauchen, darauf sitzen oder auf der Tür oder dem Geschirrkorb der Spülmaschine stehen.
- Benutzen Sie Ihre Spülmaschine nur, wenn alle Gehäusetafeln ordnungsgemäß angebracht sind.
- Öffnen Sie die Tür sehr vorsichtig, wenn der Geschirrspüler in Betrieb ist. Es besteht die Gefahr,
- dass Wasser herausspritzt. Stellen Sie keine schweren Gegenstände auf die Tür und stellen Sie sich nicht auf sie, wenn sie geöffnet ist. Das Gerät könnte nach vorne kippen.
- Beim Laden von zu waschenden Gegenständen:
  - 1) Platzieren Sie scharfe Gegenstände so, dass sie nicht die Türdichtung beschädigen können.
  - 2) Warnung: Messer und andere Utensilien mit scharfen Spitzen müssen mit den Spitzen nach

unten in den Korb geladen oder in eine horizontale Position gebracht werden.

- Spülmittel sind stark alkalisch. Sie können beim Verschlucken extrem gefährlich sein. Vermeiden Sie den Kontakt mit Haut und Augen und halten Sie Kinder bei geöffneter Tür von der Spülmaschine fern.
- Überprüfen Sie nach Abschluss des Waschzyklus, ob der Waschmittelbehälter leer ist.
- Waschen Sie Plastikgegenstände nur, wenn sie als spülmaschinenfest oder gleichwertig gekennzeichnet sind.
- Überprüfen Sie für nicht gekennzeichnete Kunststoffteile, die Empfehlungen des Herstellers.
- Verwenden Sie nur Reinigungs- und Spülmittel, die für die Verwendung in einer automatischen Spülmaschine empfohlen werden.
- Verwenden Sie niemals Seife, Waschmittel für Wäsche oder Handwaschmittel in Ihrer Spülmaschine.
- Die Tür darf nicht offen gelassen werden, da dies die Stolpergefahr erhöhen kann.
- Wenn das Stromkabel beschädigt ist, muss es vom Hersteller, dessen Kundendienst oder einer ähnlich qualifizierten Person ersetzt werden, um Gefahren zu vermeiden.
- Während der Installation darf das Netzteil nicht übermäßig oder gefährlich verbogen oder abgeflacht werden.

- Öffnen Sie die Bedienelemente nicht.
- Das Gerät muss an die Hauptleitung mit neuen Schlauchgarnituren angeschlossen werden. Alte Sets sollten nicht wiederverwendet werden.
- Um Energie zu sparen, schaltet sich das Gerät im Standby-Modus automatisch aus, solange innerhalb von 15 Minuten kein Betrieb erfolgte.
- Die maximale Anzahl der zu waschenden Gedecke beträgt 14.
- Der maximal zulässige Einlasswasserdruck beträgt 1 MPa. Der minimal zulässige Einlasswasserdruck beträgt 0,04 MPa.

## Entsorgung

---

- Zur Entsorgung der Verpackung und des Geräts wenden Sie sich bitte an ein Recycling-Zentrum. Schneiden Sie das Stromversorgungskabel ab und machen Sie die Türschließvorrichtung unbrauchbar.
- Kartonverpackungen werden aus Recyclingpapier hergestellt und sollten zum Recycling in der Altpapiersammlung entsorgt werden.
- Durch die Gewährleistung einer ordnungsgemäßen Entsorgung dieses Produkts helfen Sie, potenzielle Umwelt- und Gesundheitsschäden zu verhindern, die sonst durch eine unsachgemäße Entsorgung dieses Geräts verursacht werden könnten.
- Für weitere Informationen zum Recycling dieses Produkts wenden Sie sich bitte an Ihre Gemeindeverwaltung oder Ihren Entsorger von Hausmüll.
- **ENTSORGUNG: Dieses Produkt nicht mit dem unsortierten Hausmüll entsorgen. Die getrennte Sammlung dieser Abfälle zur Sonderbehandlung ist erforderlich.**

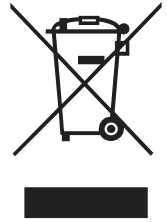

# PRODUKTÜBERSICHT

## ❗ WICHTIG:

Lesen Sie die komplette Bedienungsanleitung, bevor Sie den Geschirrspüler zum ersten Mal verwenden, um die bestmögliche Leistung Ihres Geschirrspülers zu erzielen.

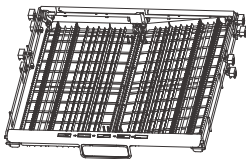
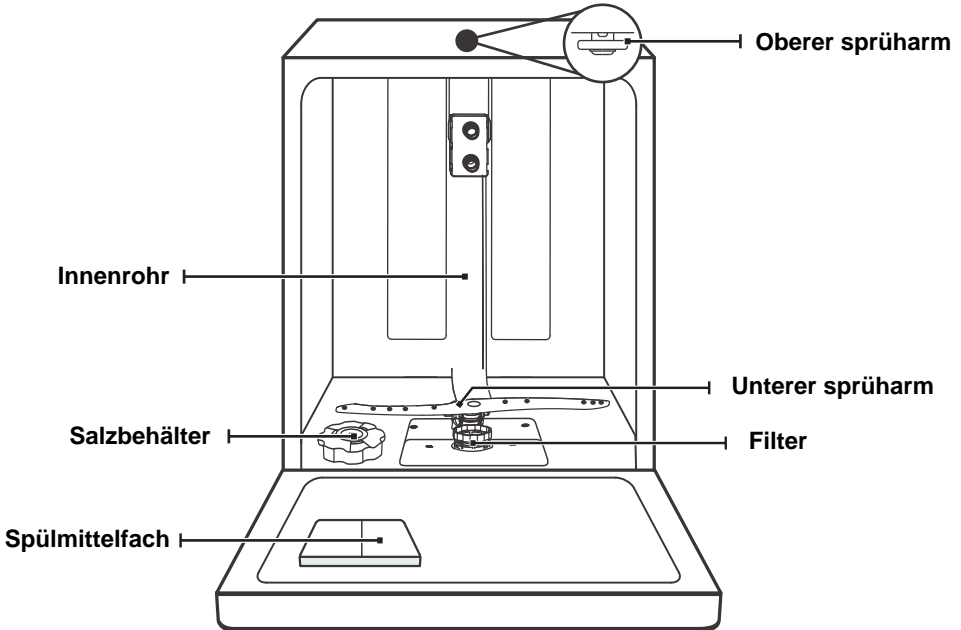

Besteck-schublade

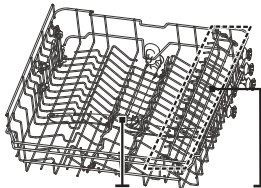

Oberer sprüharm Tassenablage

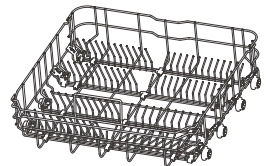

Unterer Korb

Oberer Korb

## 💡 HINWEIS:

Bilder dienen nur als Referenz, verschiedene Modelle können unterschiedlich sein. Bitte haben Sie Verständnis.

# VERWENDUNG IHRER SPÜLMASCHINE

Bevor Sie Ihren Geschirrspüler benutzen:

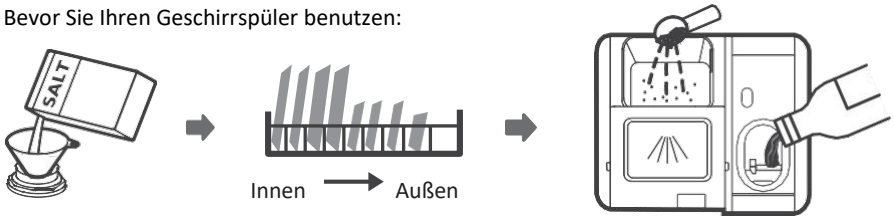

1. Stellen Sie den Wasserenthärter ein
2. Einfüllen des Salzes in den Wasserenthärter
3. Beladen Sie den Korb
4. Befüllen Sie das Dosierfach



Bitte beachten Sie den Abschnitt 1 "Wasserenthärter" von TEIL II : Sonderausführung, wenn Sie den Wasserenthärter einstellen möchten

## • Einfüllen des Salzes in den Wasserenthärter

### 💡 HINWEIS

Wenn Ihr Modell keinen Wasserenthärter hat, können Sie diesen Abschnitt überspringen. Verwenden Sie nur Salz, das speziell für die Verwendung in Geschirrspülern entwickelt wurde. Der Salzbehälter befindet sich unter dem unteren Korb und sollte wie im Folgenden erläutert gefüllt werden:

### ⚠️ WARNUNG

- **Verwenden Sie nur Salz, das speziell für die Verwendung in Geschirrspülern entwickelt wurde!**

Jede andere Art von Salz, das nicht speziell für die Verwendung in der Spülmaschine entwickelt wurde, insbesondere Speisesalz, beschädigt den Wasserenthärter. Im Falle von Schäden, die durch die Verwendung von ungeeignetem Salz verursacht werden, gibt der Hersteller keine Garantie und haftet nicht für verursachte Schäden.

- **Füllen Sie nur Salz ein, bevor Sie einen Zyklus ausführen.**

Dadurch wird verhindert, dass Salzkörner oder salzhaltiges Wasser, das möglicherweise verschüttet wurde, über einen längeren Zeitraum auf dem Boden des Geräts verbleiben, was zu Korrosion führen kann.

Befolgen Sie die nachstehenden Schritte, um Salz einzufüllen:

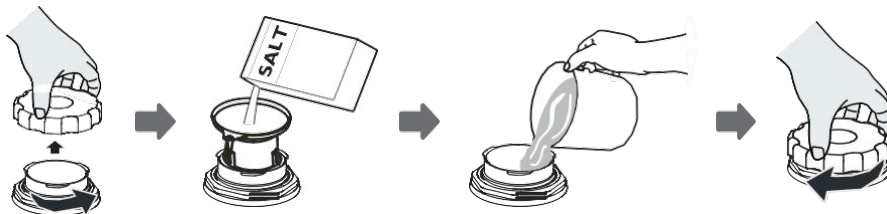

1. Entfernen Sie den unteren Korb und schrauben Sie den Behälterdeckel ab.
2. Setzen Sie das Ende des Trichters (mitgeliefert) in das Loch und gießen Sie ca. 1,5 kg Spülmittelsalz ein.
3. Füllen Sie den Salzbehälter bis zum Maximum mit Wasser. Es ist normal, dass eine kleine Menge Wasser aus dem Salzbehälter austritt.
4. Schrauben Sie die Kappe nach dem Befüllen des Behälters wieder fest.
5. Die Salzwarnleuchte erlischt, nachdem der Salzbehälter mit Salz gefüllt wurde.
6. Unmittelbar nach dem Einfüllen des Salzes in den Salzbehälter sollte ein Waschprogramm gestartet werden (wir empfehlen, ein kurzes Programm zu verwenden). Andernfalls können das Filtersystem, die Pumpe oder andere wichtige Teile der Maschine durch Salzwasser beschädigt werden. Dies ist der Grund dafür, dass die Garantie erlischt.

## HINWEIS

- Der Salzbehälter darf nur nachgefüllt werden, wenn die Salzwarnleuchte (☞) im Bedienfeld aufleuchtet. Je nachdem, wie gut sich das Salz auflöst, leuchtet die Salzwarnleuchte möglicherweise noch, obwohl der Salzbehälter gefüllt ist. Wenn im Bedienfeld keine Salzwarnleuchte vorhanden ist (bei einigen Modellen), können Sie anhand der Zyklen, die der Geschirrspüler durchlaufen hat, abschätzen, wann das Salz in den Enthärter eingefüllt werden muss.
- Wenn Salz verschüttet wurde, lassen Sie ein Einzelch-oder Schnellprogramm laufen, um es zu entfernen.

# Tipps für den Gebrauch des Korbes

## Einstellen des oberen Korbes

### Variante 1:

Die Höhe des oberen Korbes kann leicht angepasst werden, um größere Geschirrtteile entweder im oberen oder im unteren Korb aufzunehmen.

Gehen Sie folgendermaßen vor, um die Höhe des oberen Racks anzupassen:

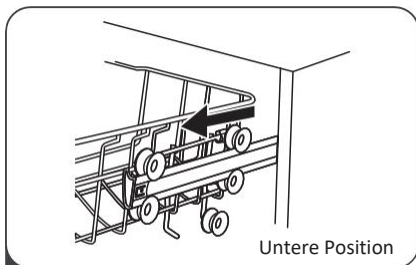

**1** Ziehen Sie den oberen Korb heraus.

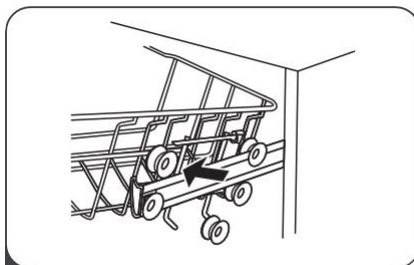

**2** Entfernen Sie den oberen Korb.

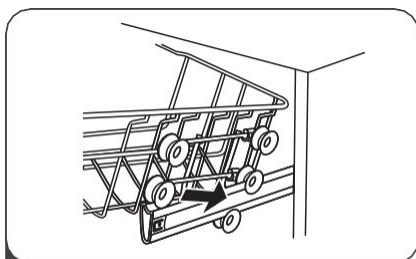

**3** Befestigen Sie den oberen Korb wieder an den oberen oder unteren Rollen.

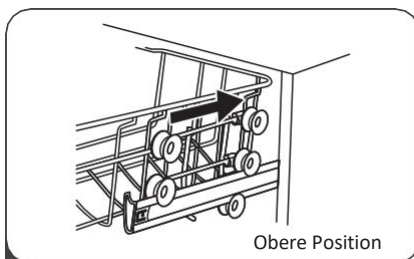

**4** Schieben Sie den oberen Korb hinein.



## Variante 2:

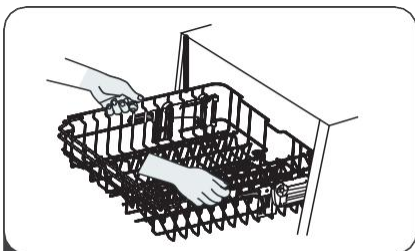

- 1 Um den oberen Korb anzuheben, heben Sie einfach den oberen Korb in der Mitte jeder Seite an, bis der Korb in der oberen Position einrastet. Der Einstellgriff muss nicht angehoben werden.

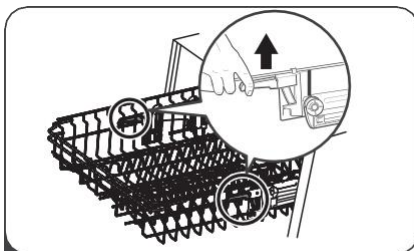

- 2 Um den oberen Korb abzusenken, heben Sie die Einstellgriffe auf jeder Seite an, um den Korb freizugeben, und senken Sie ihn in die untere Position ab.

## Klappen Sie die Tassenregale zurück

Heben Sie den Becherständer nach oben, um Platz für größere Gegenstände im oberen Korb zu schaffen. Sie können dann die hohen Gläser dagegen lehnen. Sie können es auch entfernen, wenn es für die Verwendung nicht benötigt wird.



## Klappen Sie die Tassenregale zurück

Die Stäbe des unteren Korbes dienen zur Ablage von Tellern und einer Servierplatte. Sie können abgesenkt werden, um mehr Platz für große Gegenstände zu schaffen.

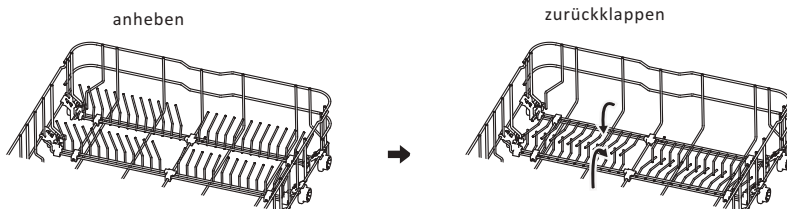

# WARTUNG UND REINIGUNG

## Aussenpflege

### Tür und Türdichtung

Reinigen Sie die Türdichtungen regelmäßig mit einem weichen, feuchten Tuch, um Speisereste zu entfernen. Beim Beladen des Geschirrspülers können Essens- und Getränkereste auf die Seiten der Geschirrspülertür tropfen. Diese Flächen befinden sich außerhalb des Geschirrspülers und werden vom Wasser aus den Sprüharmen nicht erreicht. Die Ablagerungen sollten abgewischt werden, bevor die Tür geschlossen wird.

### Das Bedienfeld

Wenn eine Reinigung erforderlich ist, sollte das Bedienfeld nur mit einem weichen, feuchten Tuch abgewischt werden.

#### **WARNUNG**

- Verwenden Sie keinen Sprühreiniger, um das Eindringen von Wasser in das Türschloss und die elektrischen Komponenten zu verhindern.
- Verwenden Sie niemals Scheuermittel oder Scheuerschwämme an den Außenflächen, da diese die Oberfläche zerkratzen. Einige Papiertücher können auch Kratzer oder Flecken auf der Oberfläche hinterlassen.

## Innenpflege

### Filtersystem

Das Filtersystem im Boden des Waschranks hält grobe Rückstände aus dem Waschzyklus zurück. Die gesammelten groben Rückstände können dazu führen, dass die Filter verstopfen. Überprüfen Sie regelmäßig den Zustand der Filter und reinigen Sie sie gegebenenfalls unter fließendem Wasser. Befolgen Sie die nachstehenden Schritte, um die Filter im Waschrang zu reinigen.



#### **HINWEIS:**

Die Bilder dienen nur als Referenz, verschiedene Modelle des Filtersystems und der Sprüharme können unterschiedlich sein.

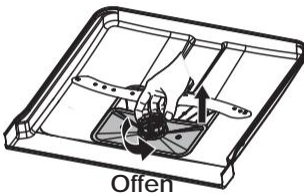

- 1** Halten Sie den Grobfilter fest und drehen Sie ihn gegen den Uhrzeigersinn, um den Filter zu entriegeln. Heben Sie den Filter nach oben und aus der Spülmaschine.

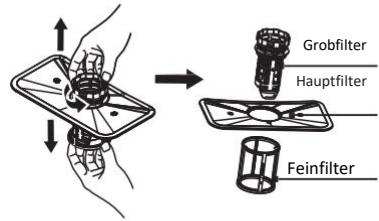

- 4** Der Feinfilter kann von der Unterseite der Filterbaugruppe abgezogen werden. Der Grobfilter kann vom Hauptfilter abgenommen werden, indem Sie die Laschen oben leicht zusammendrücken und ihn abziehen



- 2** Größere Speisereste können durch spülen des Filters unter fließendem Wasser gereinigt werden. Verwenden Sie für eine gründlichere Reinigung eine weiche Reinigungsbürste.

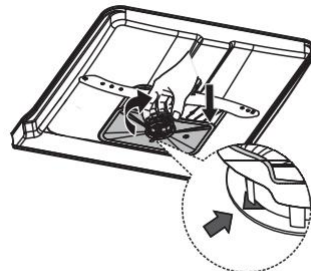

- 3** Setzen Sie die Filter in umgekehrter Reihenfolge wie bei der Demontage wieder zusammen, setzen Sie den Filtereinsatz wieder ein und drehen Sie ihn im Uhrzeigersinn bis zum Schließpfeil.

### **⚠️ WARNUNG**

- Ziehen Sie die Filter nicht zu fest an. Setzen Sie die Filter wieder sicher in die richtige Reihenfolge ein, da sonst grobe Rückstände in das System gelangen
- und eine Verstopfung verursachen können. Verwenden Sie den Geschirrspüler niemals ohne eingesetzte Filter. Ein unsachgemäßer Austausch des Filters kann die Leistungsfähigkeit des Geräts verringern und Geschirr und Utensilien beschädigen.

## Sprüharme

Es ist notwendig, die Sprüharme regelmäßig zu reinigen, da Chemikalien mit hartem Wasser die Sprüharmdüsen und -lager verstopfen.

Befolgen Sie zum Reinigen der Sprüharme die folgenden Anweisungen:

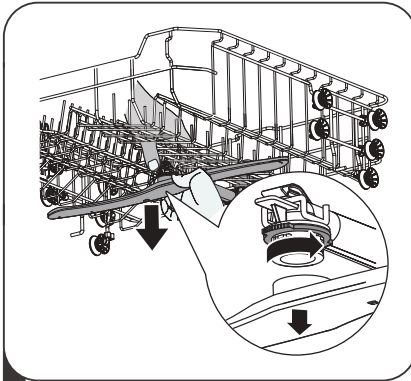

- 1 Um den oberen Sprüharm zu entfernen, halten Sie die Mutter in der Mitte ruhig und drehen Sie den Sprüharm gegen den Uhrzeigersinn, um ihn zu entfernen.

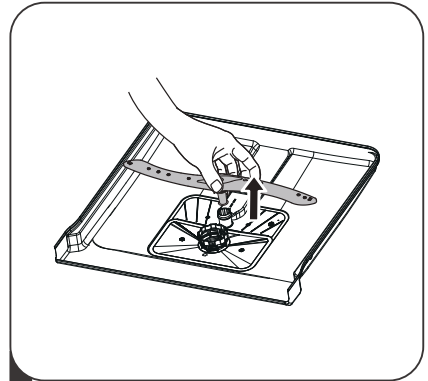

- 2 Ziehen Sie den Sprüharm nach oben heraus, um den unteren Sprüharm zu entfernen.

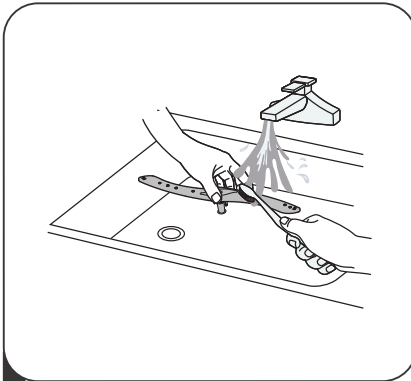

- 3 Waschen Sie die Sprüharme in Seifenlauge und warmem Wasser und verwenden Sie eine weiche Bürste, um die Düsen zu reinigen. Setzen Sie sie wieder ein, nachdem Sie sie gründlich abgespült haben.

# Pflege der Spülmaschine

---

## **Frost Vorsichtsmaßnahme**

Bitte treffen Sie im Winter Frostschutzmaßnahmen an der Spülmaschine. Gehen Sie bitte jedes Mal nach den Waschzyklen wie folgt vor:

1. Unterbrechen Sie die Stromzufuhr zum Geschirrspüler an der Versorgungsquelle.
2. Die Wasserversorgung ausschalten und das Wasserzulaufrohr vom Wasserventil trennen.
3. Das Wasser aus dem Zulaufrohr und dem Wasserventil ablassen. (Verwenden Sie einen Behälter, um das Wasser zu sammeln)
4. Das Wasserzulaufrohr wieder an das Wasserventil anschließen.
5. Entfernen Sie den Filter am Boden der Wanne und benutzen Sie einen Schwamm, um das Wasser aufzusaugen.

## **Nach jedem Spülvorgang**

Schalten Sie nach jedem Spülvorgang die Wasserversorgung des Geräts aus und lassen Sie die Tür leicht angelehnt, damit keine Feuchtigkeit und Gerüche im Inneren eingeschlossen werden.

## **Entfernen Sie den Stecker.**

Ziehen Sie vor der Reinigung oder Wartung immer den Stecker aus der Steckdose.

## **Keine Lösungsmittel oder Scheuermittel**

Verwenden Sie zum Reinigen der Außen- und Gummiteile des Geschirrspülers keine Lösungsmittel oder Scheuermittel. Verwenden Sie nur ein Tuch mit warmem Seifenwasser.

Um Flecken oder Verschmutzungen von der Oberfläche des Innenraums zu entfernen, verwenden Sie ein mit Wasser und etwas Essig angefeuchtetes Tuch oder ein speziell für Geschirrspüler hergestelltes Reinigungsmittel.

## **Bei längerem Nichtgebrauch**

Es wird empfohlen, einen Waschgang bei leerem Geschirrspüler durchzuführen und dann den Stecker aus der Steckdose zu ziehen, die Wasserzufuhr abzustellen und die Gerätetür leicht offen zu lassen. Dadurch halten die Türdichtungen länger und verhindern, dass sich Gerüche im Gerät bilden.

## **Bewegung des Geräts**

Wenn das Gerät bewegt werden muss, versuchen Sie, es in der vertikalen Position zu halten. Wenn es unbedingt erforderlich ist, kann es auf dem Rücken positioniert werden.

## **Dichtungen**

Einer der Faktoren, die zur Geruchsbildung in der Spülmaschine führen, sind Lebensmittel, die in den Dichtungen eingeschlossen bleiben. Eine regelmäßige Reinigung mit einem feuchten Schwamm verhindert dies.

# MONTAGEANLEITUNG

## **⚠️ WARNUNG**



### **Stromschlaggefahr**

Trennen Sie die Stromversorgung, bevor Sie den Geschirrspüler montieren. Andernfalls kann es zu Tod oder Stromschlag kommen.

## **⚠️ Achtung**

Die Installation der Rohre und elektrischen Geräte sollte von Fachleuten durchgeführt werden.

## **Informationen zum Stromanschluss**

## **⚠️ WARNUNG**

Persönliche Sicherheit :

- Verwenden Sie für dieses Gerät kein Verlängerungskabel oder Adapterstecker.
- Schneiden oder entfernen Sie unter keinen Umständen die Erdungsverbindung vom Netzkabel.

## **Elektrische Anforderungen**

Bitte beachten Sie das Typenschild, um die Nennspannung zu ermitteln, und schließen Sie den Geschirrspüler an die entsprechende Stromversorgung an. Verwenden Sie die erforderliche Sicherung 10A/13A/16A, eine träge Sicherung oder einen Schutzschalter, und sorgen Sie für einen separaten Stromkreis, der nur dieses Gerät versorgt.

## **Elektrischer Anschluss**

Stellen Sie sicher, dass die Spannung und Frequenz der Leistung mit denen auf dem Typenschild übereinstimmt. Stecken Sie den Stecker nur in eine Steckdose, die ordnungsgemäß geerdet ist. Wenn die Steckdose, an die das Gerät angeschlossen werden muss, nicht für den Stecker geeignet ist, ersetzen Sie die Steckdose, anstatt Adapter oder ähnliches zu verwenden, da dies zu Überhitzung und Verbrennungen führen kann.

**⚠️ Stellen Sie vor dem Gebrauch sicher, dass eine ordnungsgemäße Erdung vorhanden ist**

# Wasserversorgung und -ablauf

## Kaltwasseranschluss

Schließen Sie den Kaltwasserversorgungsschlauch mit einen 3/4 (Zoll) Gewindeanschluss an und stellen Sie sicher, dass er fest sitzt. Wenn die Wasserleitungen neu sind oder längere Zeit nicht benutzt wurden, lassen Sie das Wasser laufen, um sicherzustellen, dass das Wasser klar ist. Diese Vorsichtsmaßnahme ist erforderlich, um die Gefahr zu vermeiden, dass der Wassereinlass blockiert und das Gerät beschädigt wird.

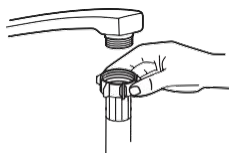

Normaler  
Versorgungsschlauch



Sicherheitsschlauch

## Über den Sicherheitsschlauch

Der Sicherheitsschlauch besteht aus Doppelwänden. Das System des Schlauchs garantiert seinen Eingriff, indem es den Wasserfluss blockiert, wenn der Versorgungsschlauch bricht und wenn der Luftraum zwischen dem Versorgungsschlauch selbst und dem äußeren Wellschlauch mit Wasser gefüllt ist.

### **⚠️ WARNUNG**

Ein Schlauch, der an einem Spülbecken befestigt ist, kann platzen, wenn er an derselben Wasserleitung wie der Geschirrspüler installiert wird. Wenn Ihre Spüle eine hat, wird empfohlen, den Schlauch zu trennen und das Loch zu verschließen.

## So trennen Sie den Sicherheitsschlauch

1. Ziehen Sie die Sicherheitsversorgungsschläuche vollständig aus dem Ablagefach an der Rückseite des Geschirrspülers heraus.
2. Ziehen Sie die Schrauben des Sicherheitsschlauchs mit einem Gewinde von 3/4 Zoll am Wasserhahn fest.
3. Schalten Sie das Wasser vollständig ein, bevor Sie den Geschirrspüler starten.

## So trennen Sie den Sicherheitsschlauch

1. Den Wasserhahn zudrehen.
2. Schrauben Sie den Sicherheitsschlauch vom Wasserhahn ab.

# • Anschluss der Ablaufschläuche

Führen Sie den Abflussschlauch in ein Abflussrohr mit einem Mindestdurchmesser von 4 cm ein oder lassen Sie ihn in die Spüle laufen, um ein Verbiegen oder Crimpen zu vermeiden. Die Höhe des Abflussrohrs muss weniger als 1000 mm betragen. Das freie Ende des Schlauchs darf nicht in Wasser getaucht werden, um einen Rückfluss zu vermeiden.

⚠ Bitte befestigen Sie den Ablaufschlauch entweder in Position A oder in Position B.

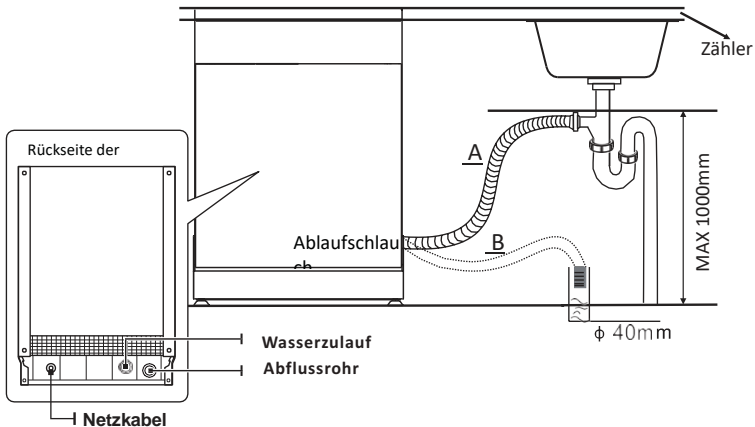

## So lassen Sie überschüssiges Wasser aus den Schläuchen ab

Wenn sich die Spüle 1000 Meter über dem Boden befindet, kann das überschüssige Wasser in den Schläuchen nicht direkt in die Spüle abgelassen werden. Überschüssiges Wasser aus den Schläuchen muss in eine Schüssel oder einen geeigneten Behälter abgelassen werden, der sich außerhalb und tiefer als die Spüle befindet.

## Wasseraustritt

Schließen Sie den Wasserabflussschlauch an. Der Ablaufschlauch muss korrekt angebracht sein, um Wasserlecks zu vermeiden. Stellen Sie sicher, dass der Wasserabflussschlauch nicht geknickt oder gequetscht ist.

## Verlängerungsschlauch

Wenn Sie eine Ablaufschlauchverlängerung benötigen, stellen Sie sicher, dass Sie einen ähnlichen Ablaufschlauch verwenden.

Er darf nicht länger als 4 Meter sein, da sonst die Reinigungswirkung des Geschirrspülers beeinträchtigt werden könnte

## Siphonverbindung

Der Abfallanschluss muss sich in einer Höhe von weniger als 100 cm (maximal) vom Boden der Schale befinden. Der Wasserabflussschlauch sollte befestigt sein.



# Positionieren Sie das Gerät

---

Stellen Sie das Gerät an der gewünschten Stelle auf. Der Rücken sollte an der dahinter liegenden Wand und an den Seiten entlang der angrenzenden Schränke oder Wände anliegen. Der Geschirrspüler ist mit Wasserzufuhr- und -ablaufschläuchen ausgestattet, die zur Erleichterung der ordnungsgemäßen Installation rechts oder links positioniert werden können.

## Gerät nivellieren

Wenn das Gerät für die Nivellierung positioniert ist, kann die Höhe des Geschirrspülers durch Verstellen der Anschraubebene der FüÙe verändert werden. In jedem Fall sollte das Gerät nicht mehr als 2° geneigt werden.

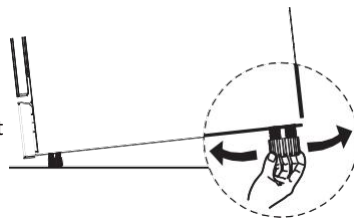

## HINWEIS

Nur bei freistehende Spülmaschine anwenden.

# Freistehende Aufstellung

---

## Typ 1

### Montage zwischen vorhandenen schränken

Die Höhe des Geschirrspülers von 845 mm wurde so ausgelegt, dass die Maschine in modernen Einbauküchen zwischen vorhandenen Schränken gleicher Höhe montiert werden kann. Die FüÙe können so eingestellt werden, dass die richtige Höhe erreicht wird.

Die laminierte Oberseite der Maschine erfordert keine besondere Pflege, da sie hitzebeständig, kratzfest und schmutzabweisend ist.

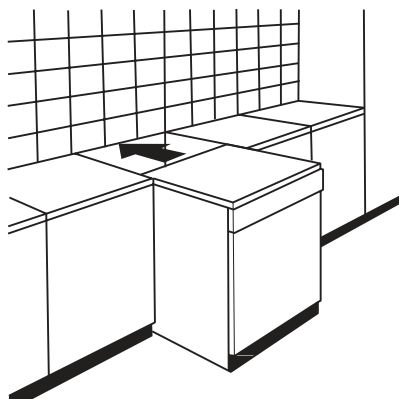

## Typ 2

### Unter der vorhandenen Arbeitsfläche

(Beim Anbringen unter einer Arbeitsplatte)

In den meisten modernen Einbauküchen gibt es nur eine Arbeitsplatte, unter der Schränke und Elektrogeräte eingebaut sind. Entfernen Sie in diesem Fall die Arbeitsplatte des Geschirrspülers, indem Sie die Schrauben unter der Hinterkante der Abdeckplatte lösen.

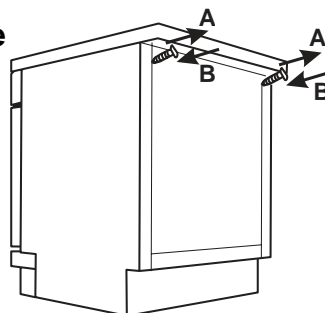

### ⚠Achtung

Nach dem Abnehmen der Arbeitsplatte müssen die Schrauben wieder unter die Hinterkante der Platte geschraubt werden (b).

Die Höhe wird dann auf 815 mm reduziert, wie in den internationalen Vorschriften (ISO) vorgesehen, und der Geschirrspüler passt perfekt unter die Küchenarbeitsplatte

### Auswahl des besten Standorts für die Spülmaschine

Die Installationsposition des Geschirrspülers sollte sich in der Nähe der vorhandenen Einlass- und Ablaufschläuche und des Netzkabels befinden.

Abbildungen der Schrankabmessungen und Einbaulage des Geschirrspülers.

1. Weniger als 5 mm zwischen der Oberseite des Geschirrspülers und des Schanks und der zum Schrank ausgerichteten Außentür.

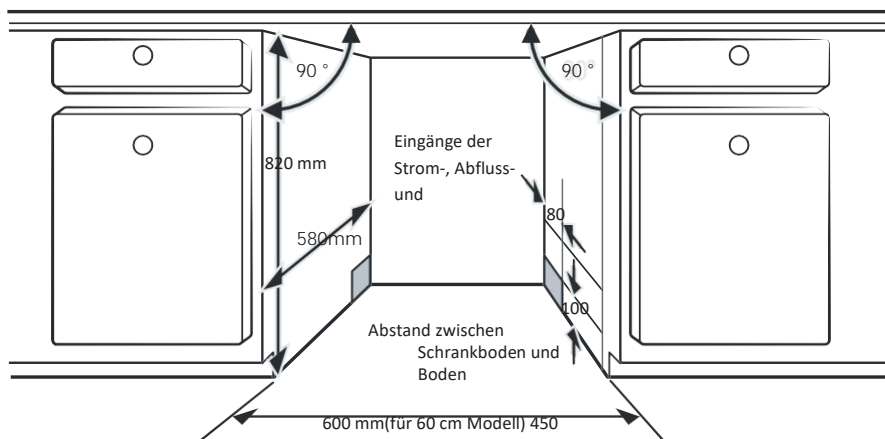

2. Wenn der Geschirrspüler in der Ecke des Schrankes steht, sollte beim Öffnen der Tür etwas Platz vorhanden sein.

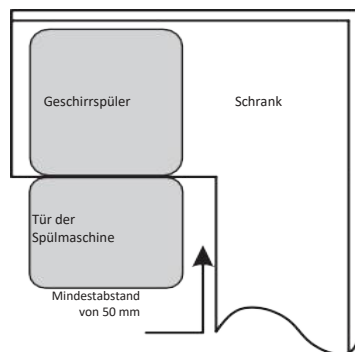

## HINWEIS

Je nachdem, wo sich Ihre Steckdose befindet, müssen Sie möglicherweise ein Loch in die gegenüberliegende Schrankseite schneiden.

# TIPPS ZUR PROBLEMLÖSUNG

## Bevor Sie den Service anrufen

Die Überprüfung der Tabellen auf den folgenden Seiten kann Ihnen einen Anruf beim Kundendienst ersparen.

Problem	Mögliche Ursachen	Was tun
Geschirrspüler startet nicht	Sicherung durchgebrannt oder der Stromkreis ist unterbrochen.	Ersetzen Sie die Sicherung oder setzen Sie den Leistungsschalter zurück. Entfernen Sie alle anderen Geräte, die denselben Stromkreis wie die Spülmaschine haben.
	Die Stromversorgung ist nicht eingeschaltet	Stellen Sie sicher, dass der Geschirrspüler eingeschaltet und die Tür geschlossen ist. Stellen Sie sicher, dass das Netzkabel richtig in der Steckdose steckt.
	Der Wasserdruck ist zu niedrig.	Überprüfen Sie, ob die Wasserversorgung richtig angeschlossen und das Wasser eingeschaltet ist.
	Tür des Geschirrspülers nicht richtig geschlossen.	Stellen Sie sicher, dass die Tür ordnungsgemäß geschlossen und verriegelt ist.
Wasser nicht aus der Spülmaschine gepumpt	Verdreher oder eingeklemmter Ablaufschlauch.	Überprüfen Sie den Ablaufschlauch.
	Filter verstopft.	Überprüfen Sie den Filter.
	Küchenspüle verstopft.	Überprüfen Sie das Spülbecken, um sicherzustellen, dass es gut abläuft. Wenn das Problem darin besteht, dass das Spülbecken nicht abläuft, benötigen Sie möglicherweise eher einen Klempner als einen Servicetechniker für Geschirrspüler.

Schaum in der Wanne	Falsches Waschmittel.	<p>Verwenden Sie nur das spezielle Spülmittel, um Schaum zu vermeiden. Öffnen Sie in diesem Fall den Geschirrspüler und lassen Sie den Schaum verdunsten. Etwa 4,5 Liter kaltes Wasser auf den Boden der Spülmaschine geben. Schließen Sie die Spülmaschinentür und wählen Sie einen beliebigen Programm aus. Zunächst lässt der Geschirrspüler das Wasser ab. Öffnen Sie die Tür nach Abschluss der Entleerungsphase und prüfen Sie, ob der Schaum verschwunden ist. Bei Bedarf wiederholen.</p>
	Verschütteter Klarspüler	Verschüttete Spülmittel immer sofort aufwischen.
Verfärbter Innenraum	Möglicherweise wurde ein Reinigungsmittel mit Farbstoff verwendet.	Stellen Sie sicher, dass das Reinigungsmittel keinen Farbstoff enthält.
Weiße Flecken an der Innenseite	Harte Wassermineralien	Verwenden Sie zum Reinigen des Innenraums einen feuchten Schwamm mit Spülmittel und Gummihandschuhe. Verwenden Sie niemals ein anderes Reinigungsmittel als Geschirrspülmittel, da dies zu Schaumbildung führen kann.

<b>Problem</b>	<b>Mögliche Ursachen</b>	<b>Was tun</b>
Das Besteck weist Rostflecken auf	Die betroffenen Gegenstände sind nicht korrosionsbeständig.	Vermeiden Sie das Waschen von Gegenständen, die in der Spülmaschine nicht korrosionsbeständig sind.
	Ein Programm wurde nicht ausgeführt, nachdem Spülmaschinensalz hinzugefügt wurde. Salzspuren sind in den Waschgang gelangt.	Führen Sie nach dem Hinzufügen immer ein Waschprogramm ohne Geschirr durch . Wählen Sie nach dem Hinzufügen von Spülmittelsalz nicht die Turbo-Funktion (falls vorhanden).
	Der Deckel des Enthärter lose.	Überprüfen Sie, ob der Enthärterdeckel sicher ist.
Klopfgeräusch in der Spülmaschine	Ein Sprüharm klopft gegen einen Gegenstand in einem Korb	Unterbrechen Sie das Programm und ordnen Sie die Elemente neu an, die den Sprüharm blockieren.
Rasseln in der Spülmaschine	Geschirr ist lose in der Spülmaschine.	Unterbrechen Sie das Programm und ordnen Sie die Geschirrtteile neu an.
Klopfgeräusche in den Wasserleitungen	Dies kann durch die Installation vor Ort oder den Querschnitt der Rohrleitungen verursacht werden.	Dies hat keinen Einfluss auf die Spülmaschinenfunktion. Wenden Sie sich im Zweifelsfall an einen qualifizierten Klempner.
Das Geschirr ist nicht sauber	Das Geschirr wurde nicht richtig geladen.	Siehe TEIL II „Vorbereiten und Laden des Geschirr“.
	Der Programm war nicht stark genug.	Wählen Sie ein intensiveres Programm.

<b>Problem</b>	<b>Mögliche Ursachen</b>	<b>Was tun</b>
Das Geschirr ist nicht sauber	Es wurde nicht genug Waschmittel zugegeben.	Verwenden Sie mehr Waschmittel oder wechseln Sie das Waschmittel.
	Gegenstände blockieren die Bewegung der Sprüharme.	Ordnen Sie die Elemente so an, dass sich das Spray frei drehen kann.
	Die Filterkombination ist nicht sauber oder passt nicht richtig in den Boden des Waschranks. Dies kann dazu führen, dass die Sprüharmdüsen blockiert werden.	Reinigen und / oder montieren Sie den Filter richtig. Reinigen Sie die Sprüharmdüsen.
Trübung auf Glaswaren.	Kombination aus weichem Wasser und zu viel Waschmittel	Verwenden Sie weniger Waschmittel, wenn Sie weiches Wasser haben, und wählen Sie einen kürzeren Zyklus, um die Glaswaren zu waschen und sauber zu machen.
Auf Geschirr und Gläsern erscheinen weiße Flecken.	Hartes Wasser kann Kalkablagerungen verursachen.	Fügen Sie mehr Waschmittel hinzu.
Schwarze oder graue Flecken auf Geschirr	Aluminiumutensilien haben gegen das Geschirr gerieben	Verwenden Sie ein mildes Scheuermittel, um diese Flecken zu beseitigen.
Waschmittel im Spender	Geschirr blockiert Waschmittelspender	Laden Sie das Geschirr richtig neu ein.
Das Geschirr trocknet nicht	Unsachgemäßes Laden	Laden Sie den Geschirrspüler wie in den Anweisungen angegeben.

Problem	Mögliche Ursachen	Was tun
	Geschirr wird zu früh entfernt	Leeren Sie Ihren Geschirrspüler nicht sofort nach dem Waschen. Öffnen Sie die Tür leicht, damit der Dampf austreten kann. Nehmen Sie das Geschirr heraus, bis die Innentemperatur sicher ist. Entladen Sie zuerst den unteren Korb, um zu verhindern, dass Wasser aus dem oberen Korb tropft.
Das Geschirr trocknet nicht	Es wurde ein falsches Programm ausgewählt.	Mit einem kurzen Programm ist die Waschtemperatur niedriger, was die Reinigungsleistung verringert. Wählen Sie ein Programm mit langer Waschzeit.
	Verwendung von Besteck mit einer minderwertigen Beschichtung.	Die Wasserableitung ist bei diesen Gegenständen schwieriger. Besteck oder Geschirr dieser Art sind nicht zum Waschen in der Spülmaschine geeignet.

### **WARNUNG**

Eigenhändige Reparaturen, die nicht durch einen Fachmann durchgeführt werden, können die Sicherheit des Bedieners ernsthaft gefährden und lassen die Garantie erlöschen.

## Verfügbarkeit von Ersatzteilen

- **Bis sieben Jahre nach dem Inverkehrbringen des letzten Gerätes dieses Modells:**  
Motor, Umwälz- und Entleerungspumpe, Heizgeräte und -elemente, einschließlich Wärmepumpen (einzeln oder als Baugruppen), Rohrleitungen und zugehörige Teile wie Schläuche, Ventile, Filter und Aquastop-Vorrichtungen, Struktur- und Innenteile der Türbaugruppe (einzeln oder als Baugruppe), Leiterplatten, elektronische Anzeigen, Druckschalter, Thermostate und Sensoren, Software und Firmware einschließlich Reset-Software.
- **Bis zehn Jahre nach dem Inverkehrbringen des letzten Gerätes dieses Modells:**  
Türscharniere und -dichtungen, andere Dichtungen, Sprüharne, Abflussfilter, Gestelle für den Innenraum und Kunststoffzubehör wie Körbe und Deckel.



# LADEN DER KÖRBE NACH EN60436:

## 1. Oberer Korb:

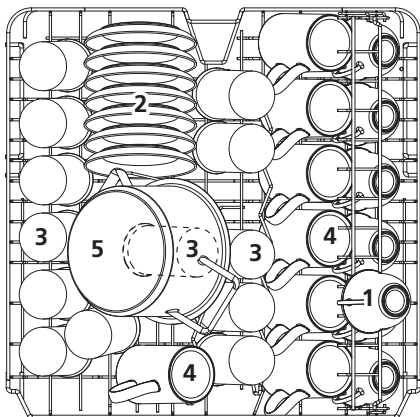

Nummer	Gegenstand
1	Tassen
2	Becher
3	Gläser
4	Glasschüssel
5	Dessertschüssel

## 2. Unterer Korb:

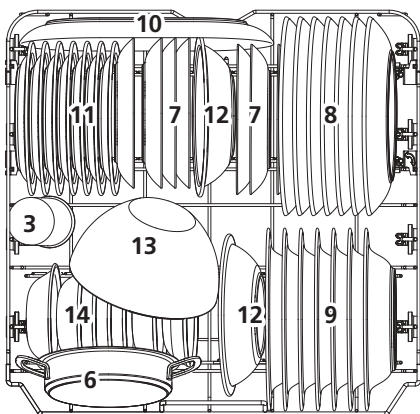

Nummer	Gegenstand
6	Untertasse
7	Dessertteller
8	Essteller
9	Suppenteller
10	Hartplastik-Dessertteller
11	Hartplastik-Schüssel
12	Ovale Platte
13	Kleiner Topf

### 3. Bestck-schublade:

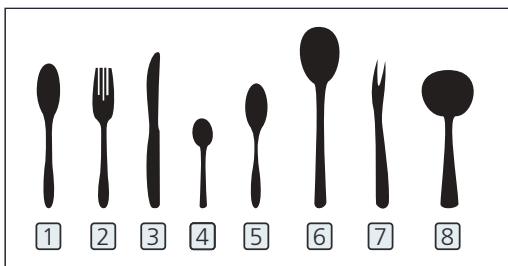
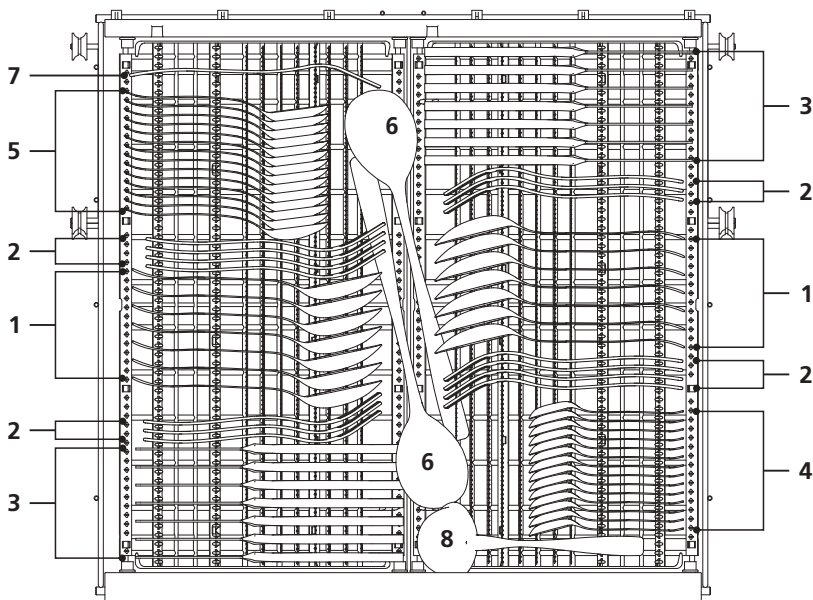

Nummer	Gegenstand
1	Suppenlöffel
2	Gabeln
3	Messer
4	Teelöffel
5	Dessertlöffel
6	Servierlöffel
7	Serviergabeln
8	Saucenlöffel

Informationen für Vergleichbarkeitstests gemäß EN60436

Kapazität: 14--teiliges Gedeck

Position des oberen Korbs: untere Position

Programm: ECO

Einstellung Klarspüler: Max.

Weichmachereinstellung: H3

## Tipps für das Besteck-schublade

---

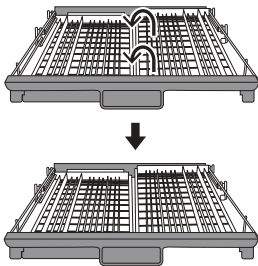

Heben Sie die rechte Hälfte an. Beide Hälften sind flach.

---

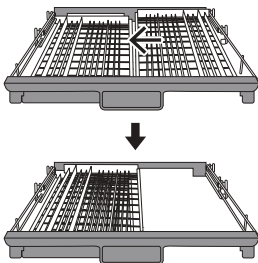

Schieben Sie die rechte Hälfte nach links, sodass beide Hälften übereinander liegen.

---

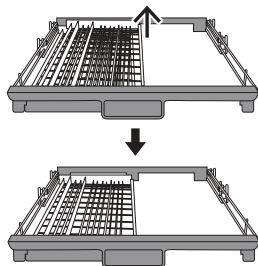

Nehmen Sie die rechte Hälfte heraus, sodass nur noch die linke verbleibt.



# INHALTSANGABE

01	4	<b>VERWENDUNG IHRER SPÜLMASCHINE</b>
	4	Bedienfeld
	6	Wasserenthärter
	7	Geschirr vorbereiten und laden
	10	Funktion von Klarspüler und Waschmittel
	11	Füllen des Klarspülerbehälters
	12	Füllen des Waschmittelspenders
02	13	<b>PROGRAMMIEREN DER SPÜLMASCHINE</b>
	13	Waschzyklus-Tabelle
	14	Starten eines Waschzyklus
	14	Ändern des Programms während des Zyklus
	15	Haben Sie vergessen ein Geschirr hinzuzufügen?
	16	Auto Open
03	16	<b>FEHLERCODE</b>
04	17	<b>TECHNISCHE INFORMATIONEN</b>



## **HINWEIS:**

- Wenn Sie die Probleme nicht selbst lösen können, bitten Sie einen Techniker um Hilfe.
- Der Hersteller kann nach ständiger Weiterentwicklung und Aktualisierung des Produkts ohne vorherige Ankündigung Änderungen vornehmen.
- Wenn das Benutzerhandbuch verloren geht oder veraltet ist, können Sie vom Hersteller oder dem zuständigen Anbieter ein neues erhalten.

# KURZE BEDIENUNGSANLEITUNG

Bitte lesen Sie den entsprechenden Inhalt in der Bedienungsanleitung für eine detaillierte Bedienungsmethode.

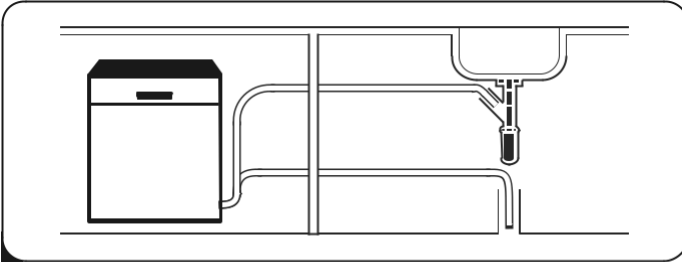

**1** Installieren Sie den Geschirrspüler

**(Bitte lesen Sie Abschnitt 5 „INSTALLATIONSANLEITUNG“  
von TEIL I : Generische Version.)**



**2** Das Entfernen der größeren Rückstände auf dem Besteck

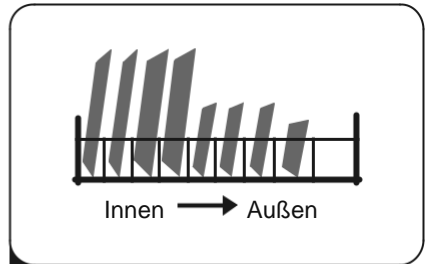

**3** Beladen der Körbe

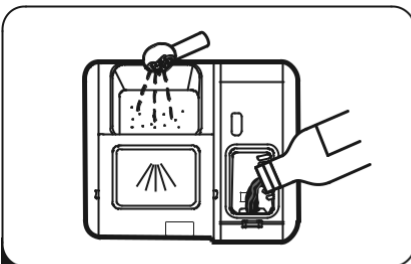

**4** Befüllen des Spenders

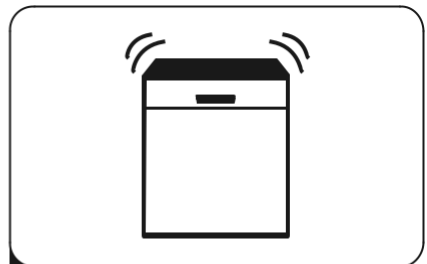

**5** Auswählen eines Programms und Ausführen der Geschirrspüler

# VERWENDUNG IHRER SPÜLMASCHINE



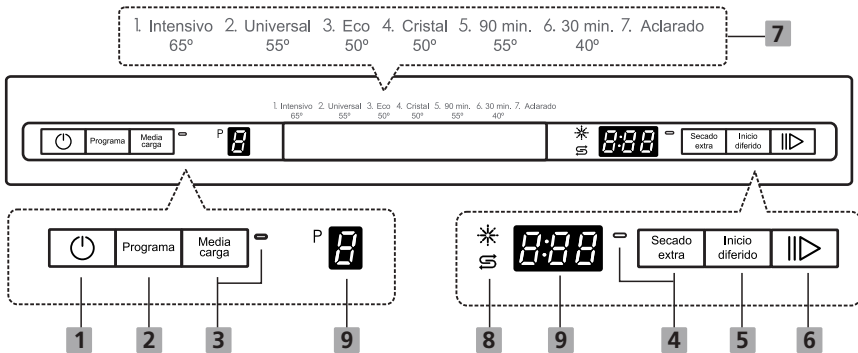



## Bedienfeld



## Bedientaste

<b>1 EIN/AUS</b>	Drücken Sie diese Taste, um Ihren Geschirrspüler einzuschalten. Der Bildschirm leuchtet auf.
<b>2 Programm</b>	Wählen Sie das entsprechende Waschprogramm, die Anzeige des gewählten Programms beginnt zu leuchten.
<b>3 Halbe Last</b>	Wählen Sie die Option „Halbe Beladung“, wenn Sie das Gerät nur mit 6 oder weniger Gedecken betreiben möchten. Der Wasser- und Stromverbrauch wird durch diese Zusatzoption reduziert. (Die Option „Halbe Beladung“ kann nicht mit dem 30 min oder Vorspülen kombiniert werden.)
<b>4 Extra Trocknung</b>	Um das Geschirr vollständig zu trocknen. (Die Option kann nicht mit dem 30 min oder Vorspülen kombiniert werden.)
<b>5 Verzögerung</b>	Drücken Sie die Taste, um die Verzögerungszeit einzustellen.
<b>6 Start / Pause</b>	Drücken Sie die Taste, um das gewählte Waschprogramm zu starten oder das Arbeitsprogramm zu pausieren.

# Anzeigen

<p><b>7 Programm-Anzeige</b></p>	<p>1. Intensivo <b>Intensiv</b> Zu den stark verschmutzten Gegenständen gehören Töpfe und Pfannen. Mit eingetrockneten Lebensmitteln.</p> <p>2. Universal <b>Universal</b> Für normal verschmutzte Ladungen, wie Töpfe, Teller, Gläser und leicht verschmutzte Pfannen .</p> <p>3. Eco <b>ECO</b> Dies ist das Standardprogramm, das normal verschmutzte Geschirr wie Töpfe, Teller, Gläser und leicht verschmutzte Pfannen reinigt.</p> <p>4. Cristal <b>Glas</b> Für leicht verschmutztes Geschirr und Glas.</p> <p>5. 90 min. <b>90 min</b> Für normal verschmutzte Ladungen, die schnell gewaschen werden müssen</p> <p>6. 30 min. <b>30 min</b> Eine kürzere Wäsche für leicht verschmutzte Ladungen, die nicht getrocknet werden</p> <p>7. Aclarado <b>Vorspülen</b> Zum vorwaschen des geschirrs</p>
<p><b>8 Warnanzeige</b></p>	<p> <b>Klarspüler</b> Wenn die „“-Anzeige leuchtet, hat der Geschirrspüler nur noch wenig Klarspüler und muss nachgefüllt werden.</p> <p> <b>Salz</b> Wenn die Anzeige „“ leuchtet, bedeutet dies, dass in der Spülmaschine nur noch wenig Salz vorhanden ist und nachgefüllt werden muss.</p>
<p><b>9 Zeitverzögerung</b></p>	<p> So zeigen Sie das ausgewählte Programm an.</p> <p> Um die verbleibende Zeit, Verzögerungszeit und Fehlercodes anzuzeigen.</p>



# Wasserenthärter

Der Wasserenthärter muss manuell mit dem Wasserhärte-Einstellrad eingestellt werden.

Der Wasserenthärter dient zum Entfernen von Mineralien und Salzen aus dem Wasser, was sich nachteilig auf den Betrieb des Geräts auswirken würde. Je mehr Mineralien vorhanden sind, desto härter ist Ihr Wasser.

Der Enthärter sollte an die Wasserhärte in Ihrer Region angepasst werden.

Ihre örtliche Wasserbehörde kann Sie über die Härte des Wassers in Ihrer Region beraten.

## Salzverbrauch anpassen

Der Geschirrspüler ist so ausgelegt, dass die verbrauchte Salzmenge an die Härte des verwendeten Wassers angepasst werden kann. Dies soll den Salzverbrauch optimieren und anpassen.

Bitte befolgen Sie die nachstehenden Schritte, um den Salzverbrauch anzupassen.

1. Schließen Sie die Tür und schalten Sie das Gerät ein.
2. Innerhalb von 60 Sekunden nach Schritt 1, Drücken Sie die Programmtaste länger als 5 Sekunden, wenn die Salzanzeige blinkt und die Frequenz 1 Hz aufleuchtet, bedeutet das, dass Sie die Wasserenthärtereinstellungen eingeben können.
3. Drücken Sie die Programmtaste, um die richtige Einstellung für Ihre lokale Umgebung auszuwählen. Die Sets ändern sich in der folgenden Reihenfolge: H1-> H2-> H3-> H4-> H5-> H6.
4. Drücken Sie die Ein-/Aus-Taste, um das Setup-Modul zu beenden.

WASSERHÄRTE				Wasserenthärterstufe	Regeneration erfolgt nach jeder X. Programmabfolge <sup>1)</sup>	Salzverbrauch (Gramm/Zyklus)
Deutsch °dH	Französisch °fH	Britisch °Clarke	Mmol/l			
0–5	0–9	0–6	0–0,94	H1	Keine Regenerierung	0
6–11	10–20	7–14	1,0–2,0	H2	10	9
12–17	21–30	15–21	2,1–3,0	H3	5	12
18–22	31–40	22–28	3,1–4,0	H4	3	20
23–34	41–60	29–42	4,1–6,0	H5	2	30
35–55	61–98	43–69	6,1–9,8	H6	1	60

1 °dH=1,25 °Clarke=1,78 °fH=0,178 mmol/l

Die Einstellung ab Werk ist: H3

- 1) Jeder Zyklus mit Regenerationsbetrieb verbraucht zusätzlich 2,0 Liter Wasser, der Energieverbrauch steigt um 0,02 kWh und die Programmdauer verlängert sich um 4 Minuten.



Bitte lesen Sie Abschnitt 3 „Laden des Salzes in den Weichspüler“ von  
TEIL I : Generische Version, wenn Ihre Spülmaschine kein Salz enthält.

## HINWEIS:

**Wenn Ihr Modell keinen Wasserenthärter hat, können Sie diesen Abschnitt überspringen. Wasserenthärter**

Die Härte des Wassers variiert von Ort zu Ort. Wenn in der Spülmaschine hartes Wasser verwendet wird, bilden sich Ablagerungen auf dem Geschirr und den Utensilien.

Das Gerät ist mit einem speziellen Weichmacher ausgestattet, der Salze verwendet, die speziell entwickelt wurden, um Kalk und Mineralien aus dem Wasser zu entfernen.

## Geschirr vorbereiten und laden

- Erwägen Sie den Kauf von Utensilien, die als spülmaschinenfest eingestuft sind.
- Wählen Sie für bestimmte Elemente ein Programm mit der niedrigsten Temperatur aus.
- Nehmen Sie Glas und Besteck nicht unmittelbar nach Programmende aus der Spülmaschine, um Schäden zu vermeiden

### Zum Spülen von folgendem Besteck/Geschirr nicht geeignet

- Besteck mit Holz-, Hornporzellan- oder Perlmuttergriffen
- Kunststoffgegenstände, die nicht hitzebeständig sind
- Älteres Besteck mit geklebten Teilen, die nicht temperaturbeständig sind
- Gebundenes Besteck oder Geschirr
- Zinn- oder Kupferartikel
- Kristallglas
- Stahlgegenstände, die rosten
- Holzplatten
- Artikel aus synthetischen Fasern

### Artikel von begrenzter Eignung

- Einige Glastypen können nach einer großen Anzahl von Wäschen stumpf werden
- Silber- und Aluminiumteile neigen dazu, sich beim Waschen zu verfärben
  - Glasierte Muster können verblassen, wenn sie häufig in der Maschine gewaschen werden

## Empfehlungen zum Beladen des Geschirrspülers

Kratzen Sie große Mengen an Essensresten ab. Reste verbrannter Lebensmittel in Pfannen einweichen. Es ist nicht notwendig, das Geschirr unter fließendem Wasser abzuspülen

Befolgen Sie für eine optimale Leistung des Geschirrspülers diese Ladeempfehlungen.

### **(Merkmale und Aussehen von Körben und Besteckkörben können abweichen von Ihrem Modell.)**

Stellen Sie Gegenstände wie folgt in die Spülmaschine:

- Gegenstände wie Tassen, Gläser, Töpfe / Pfannen usw. sind nach unten gerichtet.
- Gebogene Gegenstände oder solche mit Aussparungen sollten schräg geladen werden, damit das Wasser abfließen kann.
- Alle Utensilien sind sicher gestapelt und können nicht umkippen.
- Alle Utensilien sind so platziert, dass sich die Sprüharme beim Waschen frei drehen können.

Laden Sie hohle Gegenstände wie Tassen, Gläser, Pfannen usw. mit der

- Öffnung nach unten, damit sich kein Wasser im Behälter oder auf einem tiefen Boden ansammeln kann.
- Geschirr und Besteck dürfen nicht ineinander liegen oder sich gegenseitig bedecken.
- Um Beschädigungen zu vermeiden, sollten sich die Gläser nicht berühren.
- Der obere Korb ist für empfindlicheres und leichteres Geschirr wie Gläser, Kaffee- und Teetassen ausgelegt.
- Messer mit langer Klinge, die aufrecht gelagert werden, sind eine potenzielle Gefahr!
- Lange und/oder scharfe Besteckteile wie Schnitzmesser müssen horizontal im oberen Korb positioniert werden.
- Bitte überladen Sie Ihren Geschirrspüler nicht. Dies ist wichtig für gute Ergebnisse und einen angemessenen Energieverbrauch.



### **HINWEIS:**

Sehr kleine Gegenstände sollten nicht in der Spülmaschine gewaschen werden, da sie leicht aus den Körben fallen können.

## Geschirr entfernen

Um zu verhindern, dass Wasser aus dem oberen Korb in den unteren Korb tropft, empfehlen wir, zuerst den unteren Korb und dann den oberen Korb zu leeren.

### **WARNUNG**



**Artikel werden heiß sein!** Nehmen Sie Glas und Besteck nicht unmittelbar nach Programmende aus der Spülmaschine, um Schäden zu vermeiden.

## Beladen des oberen Korbs

Der obere Korb ist für empfindlicheres und leichteres Geschirr wie Gläser, Kaffee- und Teetassen und Untertassen sowie Teller, kleine Schüsseln und flache Pfannen ausgelegt (sofern diese nicht zu schmutzig sind). Stellen Sie das Geschirr und das Kochgeschirr so auf, dass es nicht durch den Wasserstrahl bewegt wird.



## Beladen des unteren Korbs

Wir empfehlen, dass Sie große Gegenstände ablegen und die am schwierigsten zu reinigenden Gegenstände in den unteren Korb legen: wie Töpfe, Pfannen, Deckel, Serviergeschirr und Schalen, wie in der folgenden Abbildung gezeigt. Es ist vorzuziehen, Serviergeschirr und Deckel an der Seite der Körbe anzubringen, um zu vermeiden, dass die Drehung des oberen Sprühdarms blockiert wird.

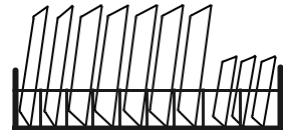

Der maximale Durchmesser für Teller vor dem Waschmittelspender beträgt 19 cm, um die Öffnung nicht zu behindern.

## Beladen des Besteckkorbs

Das Besteck sollte getrennt voneinander in den entsprechenden Positionen in das Besteckregal gestellt werden. Achten Sie darauf, dass die Utensilien nicht zu nah beieinander stehen. Dies kann zu einer schlechten Leistung führen.

### WARNUNG



Lassen Sie keinen Gegenstand durch den Boden ragen.  
Laden Sie scharfe Utensilien immer mit der scharfen Spitze nach unten!



Für den besten Wascheffekt laden Sie bitte die Körbe gemäß Standard Ladeoptionen im letzten Abschnitt von TEIL I : Generische Version

# Funktion von Klarspüler und Waschmittel

Die Klarspülerhilfe wird während der letzten Spülung freigegeben, um zu verhindern, dass Wasser auf Ihrem Geschirr Tröpfchen bildet, die Flecken und Streifen hinterlassen können. Es verbessert auch das Trocknen, indem Wasser vom Geschirr ablaufen kann. Ihre Spülmaschine ist für die Verwendung von flüssigen Klarspüler ausgelegt.

## WARNUNG

Verwenden Sie nur Marken-Klarspüler für den Geschirrspüler. Füllen Sie den Klarspülerspender niemals mit anderen Substanzen (z. B. Spülmittel, Flüssigwaschmittel). Dies würde das Gerät beschädigen.

## Wann der Klarspüler nachgefüllt werden muss

Die Regelmäßigkeit, mit der nachgefüllt werden muss, hängt davon ab, wie oft Geschirr gespült wird und welche Einstellung für den Klarspüler verwendet wird. Die Anzeige für geringen Klarspülerverbrauch (  ) leuchtet, wenn mehr Klarspüler benötigt

- wird.
- Überfüllen Sie den Klarspülerspender nicht.

## Funktion des Waschmittels

Die chemischen Inhaltsstoffe, aus denen sich das Waschmittel zusammensetzt, sind erforderlich, um den gesamten Schmutz aus der Spülmaschine zu entfernen, zu zerkleinern und zu verteilen. Die meisten handelsüblichen Reinigungsmittel sind für diesen Zweck geeignet.

## WARNUNG

- Ordnungsgemäße Verwendung von Reinigungsmittel

Verwenden Sie nur Reinigungsmittel, die speziell für Geschirrspüler entwickelt wurden. Bewahren Sie Ihr Waschmittel frisch und trocken auf.

Geben Sie kein Waschmittelpulver in den Spender, bis Sie bereit sind, das Geschirr zu spülen.



**Spülmittel ist ätzend! Bewahren Sie Spülmittel außerhalb der Reichweite von Kindern auf.**

## Füllen des Klarspülerbehälters

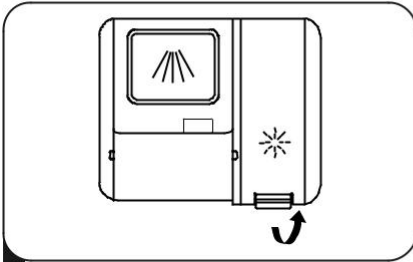

- 1 Entfernen Sie den Deckel des Spülbehälters, indem Sie den Griff anheben.

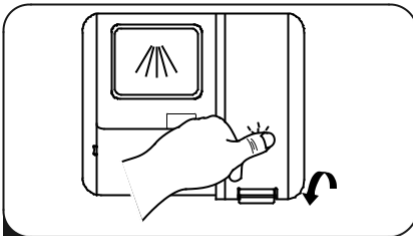

- 3 Schließen Sie die Kappe.

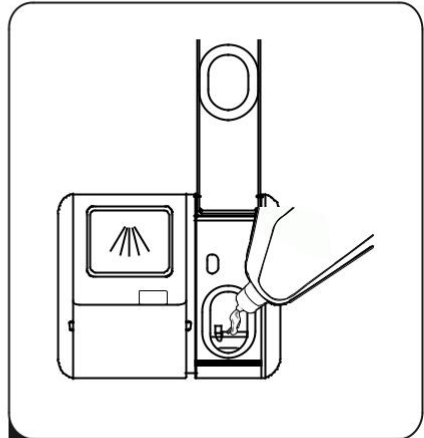

- 2 Gießen Sie die Klarspüler in den Spender. Achten Sie darauf, dass Sie ihn nicht überfüllen.

## Einstellen des Klarspülerbehälters

Um eine bessere Trocknungsleistung mit begrenzter Spülhilfe zu erzielen, ist der Geschirrspüler so ausgelegt, dass er den Verbrauch durch den Benutzer anpasst. Gehen Sie wie folgt vor.

1. Schließen Sie die Tür und schalten Sie das Gerät ein.
2. Drücken Sie innerhalb von 60 Sekunden nach Schritt 1 die Schnell-Taste länger als 5 Sekunden und dann die Verzögerungs -Taste, um das eingestellte Modell aufzurufen. Die Anzeige der Klarspüler blinkt als 1-Hz-Frequenz.
3. Drücken Sie die Schnell-Taste, um das richtige Set entsprechend Ihren Verwendungsgewohnheiten auszuwählen. Die Sets ändern sich in der folgenden Reihenfolge: D1-> D2-> D3-> D4-> D5-> D1. Je höher die Zahl, desto mehr Klarspüler die Spülmaschine verwendet.
4. Drücken Sie die Ein-/Aus-Taste, um das Setup-Modul zu beenden.

# Füllen des Waschmittelspenders

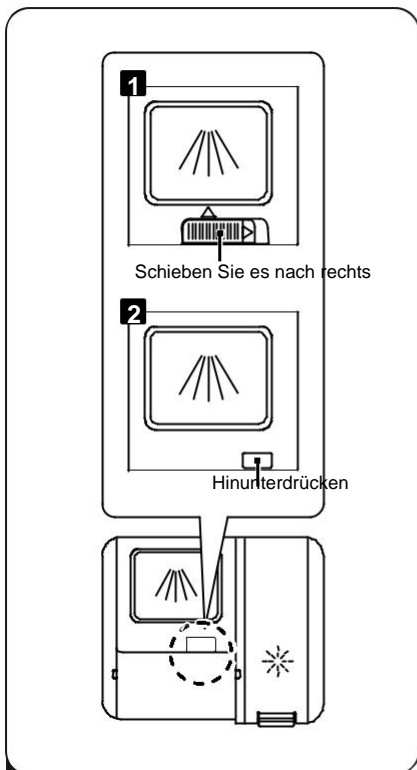

1 Bitte wählen Sie einen geeigneten Weg, der den tatsächlichen Gegebenheiten entspricht.

1. Öffnen Sie die Kappe, indem Sie den Entriegelungsverschluss schieben.
2. Öffnen Sie die Kappe, indem Sie die Entriegelung nach unten drücken.

## HINWEIS

Beachten Sie, dass die Einstellung je nach Verschmutzung des Wassers unterschiedlich sein kann.

Bitte beachten Sie die Empfehlungen des Herstellers auf der Waschmittelverpackung.

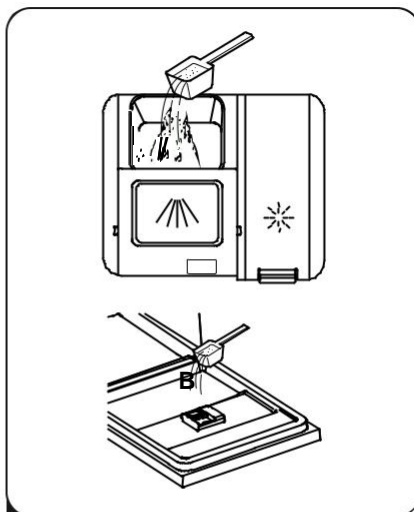

2 Waschmittel in den größeren Hohlraum geben

(A) für den Hauptwaschzyklus.

Gießen Sie eine kleine Menge Reinigungsmittel auf die Tür, um ein besseres Reinigungsergebnis zu erzielen, insbesondere wenn Sie stark verschmutzte Gegenstände haben.

Das zusätzliche Reinigungsmittel wird während der Vorwaschphase aktiviert.

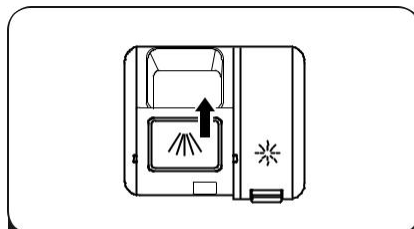

3 Schließen Sie die Klappe, indem Sie sie nach vorne schieben und dann nach unten drücken.

# PROGRAMMIEREN DER SPÜLMASCHINE

## Waschzyklus-Tabelle

Die folgende Tabelle zeigt, welche Programme für die Menge an Speiseresten am besten geeignet sind

und wie viel Waschmittel benötigt wird. Es werden auch verschiedene Informationen zu den Programmen angezeigt.

( ● ) Bedeutet: Füllen Sie Klarspüler nach.

Programm	Beschreibung Zyklus	Waschmittel Vor-/Haupt-	Aktiv Zeit (min)	Energie (kWh)	Wasser (L)	Klarspüler
1. <b>Intensiv</b>	Vorwäsche (50 °C) Waschen (65 °C) Spülen Spülen (72 °C) Trocknen	4/18g (1 oder 2 Teil/e)	210	1.710	18.7	●
2. <b>Universal</b>	Vorwäsche (45 °C) Waschen (55 °C) Spülen Spülen (72 °C) Trocknen	4/18g (1 oder 2 Teil/e)	180	1.460	18.7	●
3. <b>ECO</b>	Waschen (50 °C) Spülen Spülen (50 °C) Trocknen	22g (1 oder 2 Teil/e)	198	0.849	11.0	●
4. <b>Cristal Glas</b>	Vorwäsche (40 °C) Waschen (50 °C) Spülen Spülen (60 °C) Trocknen	4/18g (1 oder 2 Teil/e)	125	1.060	15.2	●
5. <b>90 min</b>	Waschen (55 °C) Spülen Spülen (60 °C) Trocknen	22g (1 oder 2 Teil/e)	90	1.000	11.5	●
6. <b>30 min</b>	Waschen (40 °C) Spülen (40 °C) Spülen (50 °C)	12g	30	0.652	11.0	○
7. <b>Vorspülen</b>	Vorwäsche	/	15	0.020	4.0	○

**HINWEIS:** ECO : Dieses Programm ist der Testzyklus. Die Informationen für die Vergleichbarkeitsprüfung (\* EN60436) gemäß EN60436.



## Energie sparen

1. Das Vorspülen führt zu einem erhöhten Wasser- und Energieverbrauch und wird nicht empfohlen.
2. Das Spülen von Geschirr in einem Haushaltsgeschirrspüler verbraucht in der Regel weniger Energie und Wasser als das Geschirrspülen von Hand, sofern der Haushaltsgeschirrspüler entsprechend der Gebrauchsanweisung verwendet wird.

## Starten eines Waschzyklus

1. Ziehen Sie den unteren und oberen Korb heraus, laden Sie das Geschirr ein und schieben Sie es zurück. Es wird empfohlen, zuerst den unteren und dann den oberen Korb zu laden.
2. Gießen Sie das Waschmittel ein.
3. Verbinden Sie den Stecker mit der Steckdose. Das Netzteil finden Sie auf der letzten Seite „Produktdatenbank“. Stellen Sie sicher, dass die Wasserversorgung auf vollen Druck eingeschaltet ist.
4. Schließen Sie die Tür und drücken Sie den Netzschalter, um die Maschine einzuschalten.
5. Wählen Sie ein Programm, die Bedienleuchte leuchtet auf. Drücken Sie dann die Start-/Pause-Taste, der Geschirrspüler startet seinen Zyklus.

## Ändern des Programms während des Zyklus

Ein Waschzyklus kann nur geändert werden, wenn er für kurze Zeit gelaufen ist. Andernfalls wurde das Waschmittel möglicherweise bereits freigesetzt und der Geschirrspüler hat das Waschwasser möglicherweise bereits abgelassen. In diesem Fall muss der Geschirrspüler zurückgesetzt und der Waschmittelbehälter nachgefüllt werden. Befolgen Sie die folgenden Anweisungen, um den Geschirrspüler zurückzusetzen:

1. Drücken Sie die Start-/Pause-Taste, um das Waschen anzuhalten.
2. Drücken Sie eine Programmtaste länger als 3 Sekunden - das Programm wird abgebrochen.
3. Drücken Sie die gewünschte Programmtaste, um das gewünschte Programm auszuwählen.
4. Drücken Sie die Start/Pause-Taste, der Geschirrspüler wird gestartet.

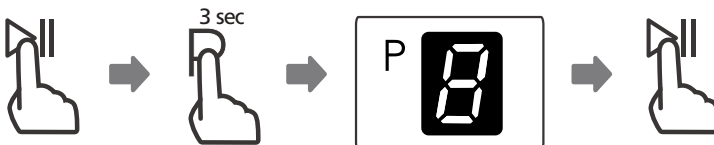

# Haben Sie vergessen ein Geschirr hinzuzufügen?

Vergessenes Geschirr kann jederzeit hinzugefügt werden, bevor sich der Waschmittelbehälter öffnet. Befolgen Sie in diesem Fall die folgenden Anweisungen:

1. Drücken Sie die Start-/Pause-Taste, um das Waschen anzuhalten.
2. Warten Sie 5 Sekunden und öffnen Sie dann die Tür.
3. Fügen Sie das vergessene Geschirr hinzu.
4. Schließen Sie die Luke.
5. Drücken Sie die Start-/Pause-Taste. Nach 10 Sekunden startet der Geschirrspüler.

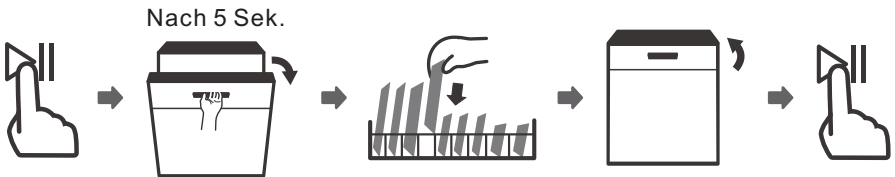

## **⚠️ WARNUNG**



Es ist gefährlich, die Tür während des Waschgangs zu öffnen, da heißer Dampf Sie verbrühen kann.

## **Auto öffnen**

Die Tür des Geschirrspülers wird automatisch geöffnet, nachdem ein Waschprogramm abgeschlossen ist.



### **💡 HINWEIS:**

Die Tür des Geschirrspülers sollte nicht blockiert sein, wenn sie im "Auto öffnen" Modus eingestellt ist.

# FEHLERCODES

Wenn eine Fehlfunktion vorliegt, zeigt der Geschirrspüler Fehlercodes an, um diese zu identifizieren:

Codes	Bedeutungen	Mögliche Ursachen
E1	Längere Einlasszeit.	Wasserhähne sind nicht geöffnet oder Wasseraufnahme ist eingeschränkt oder der Wasserdruck ist zu niedrig.
E3	Die erforderliche Temperatur wird nicht erreicht.	Fehlfunktion des Heizelements.
E4	Überlauf.	Ein Teil des Geschirrspülers ist undicht.
Ed	Kommunikationsfehler zwischen Hauptplatine und PCB Anzeige.	Offener Stromkreis oder Unterbrechung der Verdrahtung für die Kommunikation.

## **⚠️ WARNUNG**

- Wenn ein Überlauf auftritt, schalten Sie die Hauptwasserversorgung aus, bevor Sie einen Techniker anrufen.
- Befindet sich aufgrund einer Überfüllung oder eines kleinen Lecks Wasser in der Bodenwanne, sollte das Wasser vor dem Neustart des Geschirrspülers entfernt werden.

# TECHNISCHE INFORMATIONEN

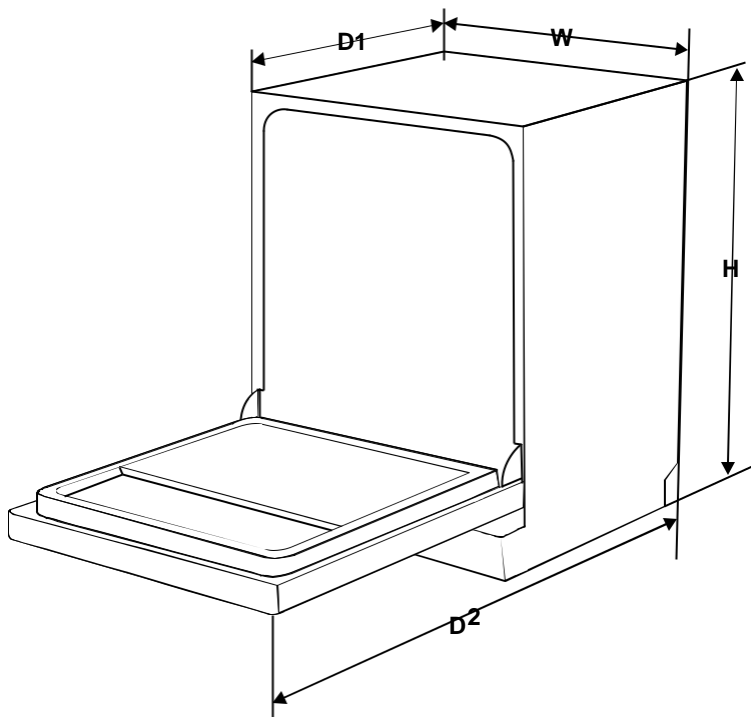

<b>Höhe (H)</b>	845 mm
<b>Breite (W)</b>	598 mm
<b>Tiefe (D1)</b>	600 mm (bei geschlossener Tür)
<b>Tiefe (D2)</b>	1175 mm (bei geöffneter Tür um 90 °)

# Produktkdatenblatt (EN60436)

**Name oder Marke des Lieferanten:** EDESA

**Adresse des Lieferanten ( <sup>b</sup> ):**

**Modellkennung:** EDW-6231 WH /A EDW-6231 X /A

**Allgemeine Produktparameter:**

Parameter	Wert	Parameter	Wert	
Nennkapazität ( <sup>a</sup> ) (ps)	14	Maße in cm	Höhe	85
			Breite	60
			Tiefe	60
EEL ( <sup>a</sup> )	49,9	Energieeffizienzklasse ( <sup>a</sup> )	D( <sup>c</sup> )	
Reinigungsleistungsindex ( <sup>a</sup> )	1,125	Trocknungsleistungsindex ( <sup>a</sup> )	1,065	
Energieverbrauch in kWh [pro Zyklus], basierend auf dem Eco-Programm mit Kaltwasserfüllung. Der tatsächliche Energieverbrauch hängt davon ab, wie das Gerät verwendet wird.	0,849	Wasserverbrauch in Litern [pro Zyklus], basierend auf dem Eco-Programm. Der tatsächliche Wasserverbrauch hängt von der Nutzung des Geräts und von der Wasserhärte ab.	11.0	
Programmdauer ( <sup>a</sup> ) (h: min)	3:18	Typ	Einbau	
Luftschallemissionen (a) (dB(A) re 1 pW)	49	Luftschall-Emissionsklasse	B( <sup>c</sup> )	
Aus-Modus (W)	-	Standby-Modus (W)	0.49	
Verzögerungsstart (W) (falls zutreffend)	1,00	Vernetzter Standby (W) (sofern anwendbar)	-	

**Mindestdauer der vom Lieferanten angebotenen Garantie ( <sup>b</sup> ):**

**Zusätzliche Informationen:**

Weblink zur Website des Lieferanten, auf der die Informationen in Anhang II Nummer 6 zu der Verordnung (EU) 2019/2022 ( <sup>1</sup> ) ( <sup>b</sup> ) der Kommission gefunden werden können:

( a ) für das Umweltprogramm.

( b ) Änderungen dieser Posten werden für die Zwecke von Artikel 4 Absatz 4 der Verordnung (EU) 2017/1369 nicht als relevant angesehen.

( <sup>c</sup> ) Wenn die Produktdatenbank automatisch den endgültigen Inhalt dieser Zelle generiert, darf der Lieferant diese Daten nicht eingeben.

( <sup>1</sup> ) Verordnung (EU) 2019/2022 der Kommission vom 1. Oktober 2019 zur Festlegung der Anforderungen an die ökologische Gestaltung von Haushaltsgeschirrspülern gemäß der Richtlinie 2009/125 / EG des Europäischen Parlaments und des Rates zur Änderung der Verordnung (EG) Nr. 1275/2008 der Kommission und Aufhebung der Verordnung (EU) Nr. 1016/2010 der Kommission (siehe Seite 267 dieses Amtsblatts).

Sticker  
RATING PLATE

# edesa

[www.edesa.es](http://www.edesa.es)

CNA  
group

**CATA ELECTRODOMÉSTICOS, S.L.**

**Oficinas:** c/ Anabel Segura, 11, Edif. A, 3a pl. 28108. Alcobendas. Madrid. España

**Fábrica:** c/ del Ter 2, Apdo. 9. 08570. Torelló. Barcelona. España

T. +34 938 594 100 - Fax +34 938 594 101

[www.cnagroup.es](http://www.cnagroup.es) - [cna@cnagroup.es](mailto:cna@cnagroup.es)

**Atención al Cliente: 902 410 450 / +34 938 521 818 - [info@cnagroup.es](mailto:info@cnagroup.es)**

**International SAT - [www.cnagroup.es/warranty](http://www.cnagroup.es/warranty)**

