

edesa



www.edesa.com



ES Manual de instrucciones

EN Instruction manual

FR Manuel d'instructions

PT Manual de instruções

DE Bedienungsanleitung

Por su seguridad y para garantizar el uso correcto, antes de instalar y utilizar el dispositivo por primera vez, lea atentamente este manual del usuario, incluidos sus consejos y advertencias. Para evitar errores y accidentes innecesarios, es importante asegurarse de que todas las personas que usan el aparato estén completamente familiarizadas con su funcionamiento y características de seguridad. Guarde estas instrucciones y asegúrese de que permanezcan con el dispositivo si se mueve o se vende, para que todos los que lo usen durante toda su vida útil estén informados adecuadamente sobre el uso y la seguridad del dispositivo.







Para la seguridad de la vida y la propiedad, mantenga las precauciones de estas instrucciones del usuario, ya que el fabricante no es responsable de los daños causados por la omisión.

Seguridad de niños y personas vulnerables.

- Este dispositivo puede ser utilizado por niños a partir de 8 años y personas con capacidades físicas, sensoriales o mentales reducidas o por falta de experiencia y conocimiento si se les ha dado supervisión o instrucciones sobre el uso del dispositivo de manera segura y entienden el peligro involucrado
- Los niños de 3 a 8 años de edad pueden cargar y descargar este aparato.
- Los niños deben ser supervisados para asegurarse de que no jueguen con el aparato.
- Los niños no deben realizar la limpieza y el mantenimiento del usuario a menos que tengan una edad de 8 años o más y estén supervisados.
- Mantenga todos los envases lejos de los niños. Existe riesgo de asfixia.

- Si está desechando el aparato, saque el enchufe de la toma de corriente, corte el cable de conexión (lo más cerca que pueda del aparato) y retire la puerta para evitar que los niños sufran una descarga eléctrica se caigan o se cierren.
- Si este dispositivo con sellos magnéticos para puerta reemplaza un dispositivo más antiguo que tiene un seguro de resorte (pestillo) en la puerta o tapa, asegúrese de que no se pueda usar ese resorte antes de desechar el dispositivo viejo. Esto evitará que se convierta en una trampa mortal para un niño.

Seguridad general

-  **¡ADVERTENCIA!** Mantenga las aberturas de ventilación, en el gabinete del aparato o en la estructura incorporada, sin obstrucciones.
-  **¡ADVERTENCIA!** No utilice dispositivos mecánicos u otros medios para acelerar el proceso de descongelación que no sean los recomendados por el fabricante.
-  **¡ADVERTENCIA!** No dañe el circuito de refrigerante.
-  **¡ADVERTENCIA!** No use otros aparatos eléctricos (como los fabricantes de helados) dentro de aparatos de refrigeración, a menos que estén aprobados para este propósito por el fabricante.
-  **¡ADVERTENCIA!** No toque la bombilla si ha estado encendida durante un largo período de tiempo porque podría estar muy caliente.¹⁾
-  **¡ADVERTENCIA!** Al colocar el aparato, asegúrese de que el cable de alimentación no esté atrapado o dañado.
-  **¡ADVERTENCIA!** No ubique múltiples enchufes portátiles o proveedores de energía portátiles en la parte posterior del dispositivo.

¹⁾ Si hay una luz en el compartimento.

Información de seguridad



- No almacene sustancias explosivas como latas de aerosol con un propelente inflamable en este aparato.
- El isobutano refrigerante (R-600a) está contenido dentro del circuito de refrigerante del aparato, un gas natural con un alto nivel de compatibilidad ambiental, que sin embargo es inflamable.
- Durante el transporte y la instalación del aparato, asegúrese de que ninguno de los componentes del circuito de refrigerante se dañe.
 - Asegúrese de que las llaves estén cerradas, para evitar escapes.
 - Ventile bien la habitación en la que se encuentra el aparato
- Es peligroso alterar las especificaciones o modificar este producto de alguna manera. Cualquier daño al cable puede provocar un cortocircuito, un incendio o una descarga eléctrica.
- Su máquina está diseñada para el uso doméstico. El uso comercial causaría la anulación de la garantía.

 **¡AVERTENCIA! Cualquier componente eléctrico (enchufe, cable de alimentación, compresor, etc.) debe ser reemplazado por un técnico cualificado.**

 **¡ADVERTENCIA!** La bombilla suministrada con este aparato es una “bombilla de lámpara de uso especial” que solo se puede utilizar con el aparato suministrado. Esta “lámpara de uso especial” no es utilizable para iluminación doméstica.¹⁾

El cable de alimentación no debe alargarse.

Asegúrese de que la clavija de alimentación no esté aplastada o dañada por la parte posterior del aparato.

Un enchufe de alimentación aplastado o dañado puede sobrecalentarse y provocar un incendio.

Asegúrese de que puede conectarse a la toma de corriente del aparato.

No tire del cable de red.

Si la toma de corriente está floja, no inserte el enchufe de alimentación. Existe riesgo de descarga eléctrica o incendio.

No debe usar el producto sin lámpara

Este aparato es pesado. Se debe tener cuidado al moverlo.

No retire ni toque los elementos del compartimento del congelador si tiene las manos húmedas o mojadas, ya que esto podría causar abrasiones en la piel o quemaduras por congelación.

Evite la exposición prolongada del aparato a la luz solar directa.

Uso diario

- No caliente las piezas de plástico del aparato.
- No coloque productos alimenticios directamente contra la pared posterior.
- Los alimentos congelados no deben volver a congelarse una vez que se hayan descongelado.

1) Si hay una luz en el compartimento.

- Almacene los alimentos congelados preenvasados de acuerdo con las instrucciones del fabricante de alimentos congelados.
- Las recomendaciones de almacenamiento de los fabricantes de electrodomésticos deben seguirse estrictamente. Consulte las instrucciones pertinentes.
- No coloque bebidas gaseosas carbonatadas en el compartimento del congelador, ya que crea presión en el recipiente, lo que podría causar que explote y dañe el aparato.¹⁾
- Los polos de hielo pueden causar quemaduras por congelación si se consumen directamente del aparato.¹⁾ Para evitar la contaminación de los alimentos, respete las siguientes instrucciones
- Abrir la puerta durante períodos prolongados puede provocar un aumento significativo de la temperatura en los compartimentos del aparato.
- Limpie regularmente las superficies que puedan entrar en contacto con alimentos y sistemas de drenaje accesibles.
- Limpiar los tanques de agua si no se han utilizado durante 48 h; Enjuague el sistema de agua conectado a un suministro de agua si no se ha extraído agua durante 5 días.
- Guarde la carne y el pescado crudos en recipientes adecuados en el refrigerador, de modo que no entren en contacto con otros alimentos ni se derramen sobre ellos.
- Los compartimentos de alimentos congelados de dos estrellas (si se presentan en el aparato) son adecuados para almacenar alimentos pre-congelados, almacenar o hacer helados y hacer cubitos de hielo.

1) Si hay un compartimento congelador.

2) Si hay un compartimento de almacenamiento de alimentos frescos.

- Los compartimentos de una, dos y tres estrellas (si están presentados en el aparato) no son adecuados para la congelación de alimentos frescos.
- Si se deja el aparato vacío durante largos períodos de tiempo, apague, descongele, limpie, seque y deje la puerta abierta para evitar que el montaje se desarrolle dentro del aparato.

Cuidado y Limpieza

- Antes del mantenimiento, apague el aparato y desconecte el enchufe de la toma de corriente.
- No limpie el aparato con objetos metálicos.
- No utilice objetos afilados para eliminar las heladas del aparato. Use un raspador de plástico.¹⁾
- Examine regularmente el drenaje en el refrigerador en busca de agua descongelada. Si es necesario, limpiar el desagüe. Si el desagüe está bloqueado, el agua se acumulará en la parte inferior del aparato.²⁾

Instalación

¡Importante! Para la conexión eléctrica, siga cuidadosamente las instrucciones dadas en párrafos específicos.

- Desembale el aparato y compruebe si hay daños en él. No conecte el aparato si está dañado. Reporte los posibles daños inmediatamente al lugar donde lo compró. En ese caso retener el embalaje.
- Es recomendable esperar al menos cuatro horas antes de conectar el aparato para permitir que el aceite regrese al compresor.

1) Si hay un compartimento congelador.

2) Si hay un compartimento de almacenamiento de alimentos frescos.

- Debería haber una circulación de aire adecuada alrededor del aparato, ya que esto no conduce al sobrecalentamiento. Para lograr una ventilación suficiente, siga las instrucciones relevantes para la instalación.
- Siempre que sea posible, los separadores del producto deben estar contra una pared para evitar tocar o atrapar partes calientes (compresor, condensador) para evitar posibles quemaduras.
- El aparato no debe ubicarse cerca de radiadores o cocinas.
- Asegúrese de que se pueda acceder al enchufe de alimentación después de la instalación del aparato.



Servicio

- Cualquier trabajo de reparación de este producto, tiene que ser realizado por un técnico especializado, de lo contrario su producto puede no funcionar correctamente y por ello, perder la garantía.

Ahorro de energía

- No ponga comida caliente en el aparato;
- No empaque los alimentos juntos ya que esto evita que el aire circule;
- Asegúrese de que la comida no toque la parte posterior del compartimento (s);
- Si la electricidad se apaga, no abra la (s) puerta (s);
- No abra la (s) puerta (s) con frecuencia;
- No mantenga las puertas abiertas por mucho tiempo;
- No coloque el termostato en temperaturas muy altas;
- Algunos accesorios, como los cajones, se pueden quitar para obtener un mayor volumen de almacenamiento y un menor consumo de energía.

Proteccion Ambiental

 Este aparato no contiene gases que podrían dañar la capa de ozono, ni en su circuito de refrigerante ni en los materiales de aislamiento. El aparato no debe desecharse junto con los residuos urbanos y la basura. La espuma de aislamiento contiene gases inflamables: el aparato debe desecharse de acuerdo con las regulaciones del aparato para obtener de las autoridades locales. Evite dañar la unidad de refrigeración, especialmente el intercambiador de calor. Los materiales utilizados en este aparato marcados con el símbolo  son reciclables.



El símbolo en el producto o en su empaque indica que este producto no puede ser tratado como basura doméstica. En su lugar, debe llevarse al punto de recogida apropiado para el reciclaje de equipos eléctricos y electrónicos.

Al asegurarse de que este producto se elimine correctamente, ayudará a prevenir posibles consecuencias negativas para el medio ambiente y la salud humana, que de otro modo podrían ser causadas por el manejo inadecuado de los desechos de este producto. Para obtener información más detallada sobre el reciclaje de este producto, comuníquese con su administración local, el servicio de eliminación de desechos domésticos o la tienda donde adquirió el producto.

Materiales de embalaje

Los materiales con el símbolo son reciclables. Deseche el embalaje en un recipiente de recogida adecuado para reciclarlo.

Eliminación del aparato.

Información de seguridad



1. Desconecte el enchufe de la toma de corriente.
2. Cortar el cable de alimentación y desecharlo.



 **¡ADVERTENCIA!** Durante el uso, servicio y eliminación del aparato, preste atención al similar símbolo que se encuentra en el lado izquierdo, que se encuentra en la parte posterior del mismo (panel trasero o compresor). Dicho símbolo será de color amarillo o naranja.

Es símbolo de advertencia de riesgo de incendio. Hay materiales inflamables en las tuberías de refrigerante y compresor.

Esté alejado de fuentes de fuego durante el uso, servicio y eliminación.

Este aparato refrigerador está destinado únicamente al uso doméstico.

Visión General

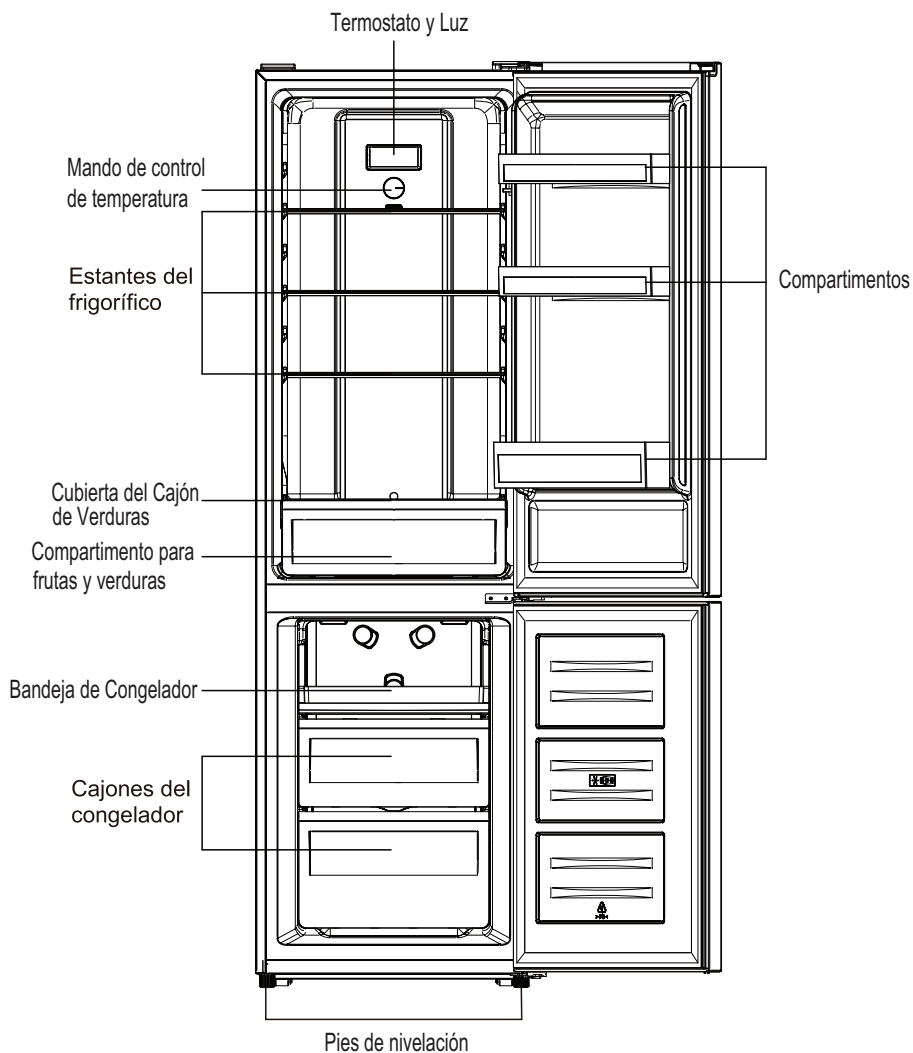

La ilustración superior es sólo una referencia. Es probable que el aparato real sea diferente.

Instalación

Requisitos de espacio

- Elija un lugar sin la exposición directa a la luz del sol;
- Deje suficiente espacio para que la puerta pueda abrir;
- Seleccione una ubicación con una superficie anivelada (o casianivelada);
- Deje suficiente espacio para instalar el refrigerador en el suelo plano;
- Deje un espacio en los laterales, en la parte posterior y superior cuando instale el aparato. Esto contribuirá a reducir el consumo energético y mantener bajas sus facturas eléctricas.
- Deje un espacio de, al menos, 50mm en ambos lados y en el trasero.
- Este refrigerador no se puede instalar de la forma inserta.

Posicionamiento

Instalación

- clima tropical: este refrigerador es para el ambiente con la temperatura desde 16 °C hasta 43 °C;
- clima subtropical: este refrigerador es para el ambiente con la temperatura desde 16 °C hasta 38 °C;
- clima templado: este refrigerador es para el ambiente con la temperatura desde 16 °C hasta 32 °C;
- clima templado intenso: este refrigerador es para el ambiente con la temperatura desde 10°C hasta 32 °C;
- para el refrigerador según la clase climática: en la placa de características del aparato! Instale este aparato en un lugar donde la temperatura ambiente se corresponda a la clase climática indicada

Ubicación

Instale el aparato bien lejos de fuentes de calor tales como radiadores, calderas, luz del sol directa, etc.

Asegúrese de que el aire pueda circular libremente alrededor de la parte posterior del armario. Para garantizar el mejor rendimiento, si el aparato está colocado debajo de una unidad de pared caída, la distancia mínima entre la parte superior del armario y la unidad de pared deberá ser de al menos 50 mm. Preferiblemente, sin embargo, no coloque el aparato debajo de las unidades de pared caída. Garantice una nivelación precisa con uno o más pies ajustables en la base del armario.

 **Advertencia!** Debe ser posible desconectar el aparato del suministro eléctrico; por lo tanto, el enchufe debe ser fácilmente accesible después de la instalación.

Conexión eléctrica

Antes de enchufarlo, asegúrese de que la tensión y la frecuencia de la placa de características se corresponda con el suministro eléctrico doméstico. El aparato debe tener conexión a tierra. El enchufe del cable de alimentación cuenta con un contacto para esta finalidad. Si la toma de corriente doméstica no tiene conexión a tierra, conecte el aparato a otra toma de tierra con las regulaciones actuales, consultándolo con un electricista cualificado. El fabricante declina cualquier responsabilidad si no se siguen las precauciones de seguridad anteriores. Este aparato cumple con las directivas C.E.E.

Instalación

Reversibilidad de la puerta

Antes de revertir la puerta, por favor, prepare los siguientes materiales y herramientas: un destornillador plano, un destornillador de estrella, una llave inglesa y los componentes incluidos en la bolsa de plástico:

Cubierta de la bisagra de la puerta Apretador ayudante de la puerta superior x 1 Apretador ayudante de la puerta inferior x 1 izquierda x 1

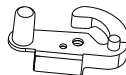
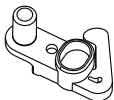
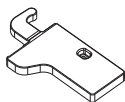

1. Desatornille la cubierta de la bisagra superior y desenrosque la bisagra superior. Luego levante la puerta superior y colóquela sobre un cojín suave para evitar arañazos y daños.

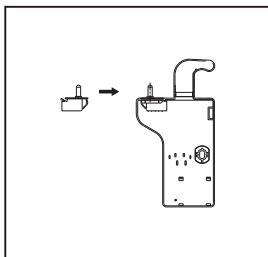
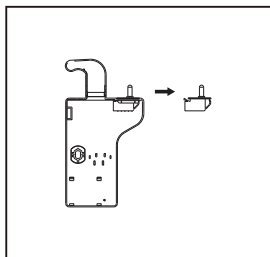
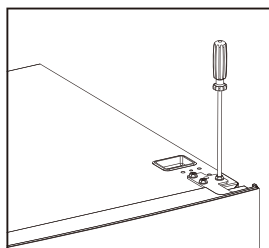
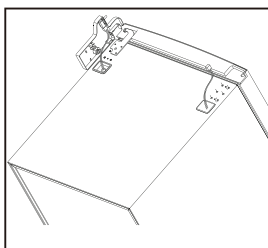
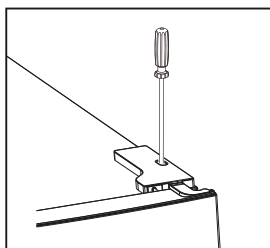

2. Saque el tornillo superior izquierdo.

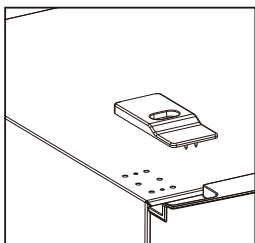
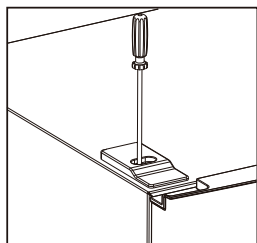

Instalación

3. Sacar la puerta superior, quitar el tornillo de la bisagra central por destornillador de Cruz y sacar la puerta inferior.

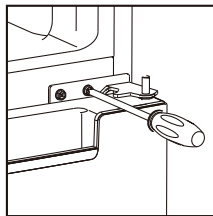

4. Ponga el refrigerador, saca los pies ajuste como abajo, después quitar la bisagra inferior por destornillador de Cruz.

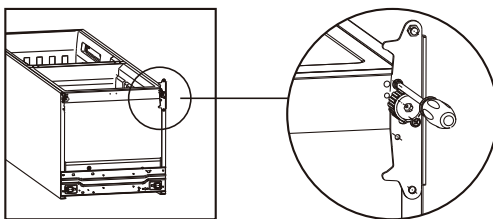

5. Ajuste el eje de la bisagra superior e inferior a la posición opuesta.

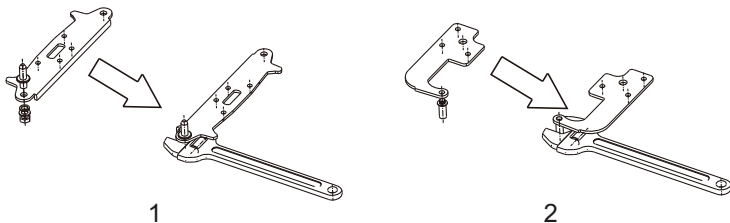

6. Instalar la bisagra inferior en el refrigerador como abajo, enroscar en las patas de ajuste, asegúrese de que la posición está alineada.

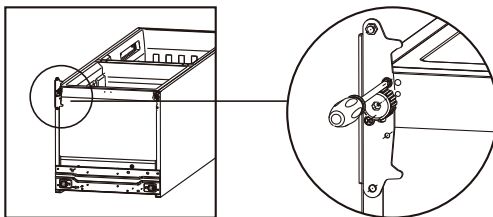

Instalación

7. Separe la nevera y las juntas de la puerta del congelador y luego fijelas después de girar.

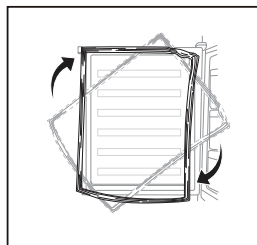

8. Retire los cierres auxiliares originales de la puerta superior e inferior, luego instale los cierres auxiliares de la bolsa interna (con manuales de instrucciones) en el lado opuesto.

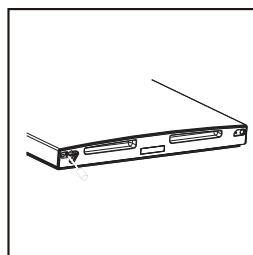
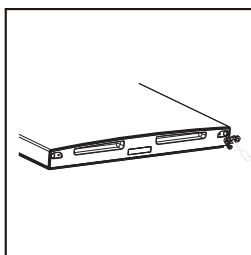

9. Instalar la puerta inferior, ajuste y fije la bisagra intermedia en el gabinete.

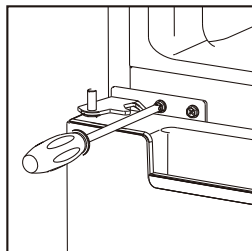

Instalación

10. Volver a colocar la puerta superior. Asegurar la puerta está alineada horizontalmente y verticalmente para que el sello se cierre por todos lados antes de finalmente apretar la bisagra superior. Entonces inserte de la bisagra de la parte superior y atornillelo a la parte superior de la unidad y luego solucionar la cubierta de la bisagra (en bolsa de accesorio) por el tornillo.

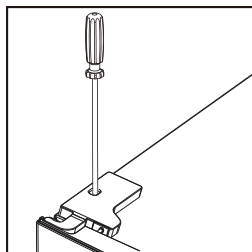
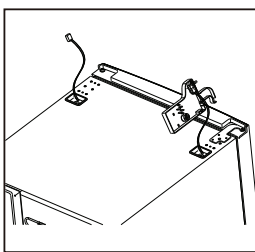
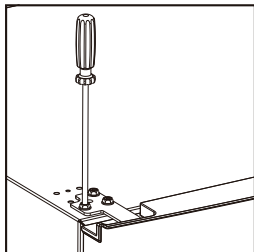

11. Fijar la cubierta del tornillo.

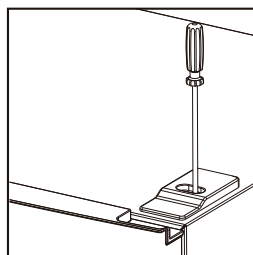

Instalación

Instalar la manija externa de la puerta (si la manija externa está presente)

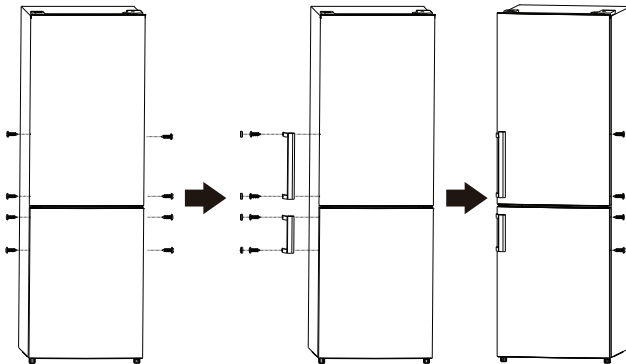

Requerimiento de espacio

- Mantenga suficiente espacio para abrir la puerta.
- Mantenga un espacio de al menos 50 mm a ambos lados y hacia atrás.

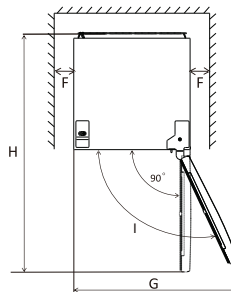
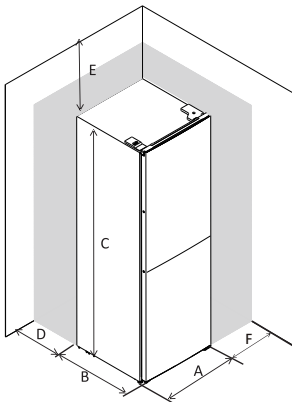

A	540
B	600
C	1800
D	min=50
E	min=50
F	min=50
G	1100
H	1135
I	135°

Horizontalizar el aparato

Para este propósito ajuste las dos patas niveladoras antes el aparato.

Si el aparato no está horizontalizado, las puertas y el magnético calibrador de sello no se pueden colocados bien.

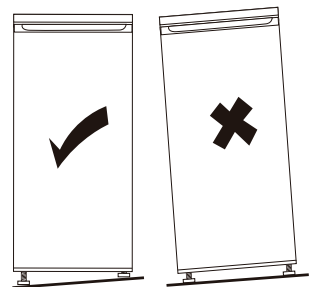
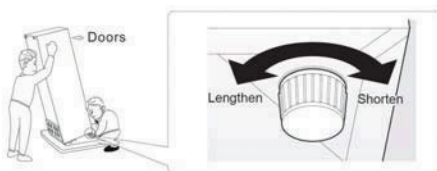

Panel de control del usuario

1. Ajuste de temperatura del compartimento frigorífico

La perilla del ajuste de temperatura del refrigerador

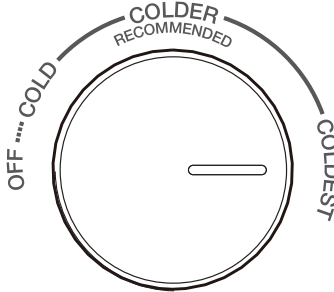

- La perilla en el compartimento del refrigerador se usa para ajustar la temperatura del compartimento del refrigerador.
- La temperatura interna es controlada por un sensor. Hay 4 configuraciones: OFF, COLD, COLDER and COLDEST. COLD es el ajuste más cálido y COLDEST es el ajuste más frío.
- Es posible que el aparato no funcione a la temperatura correcta si está especialmente caliente o si abre la puerta con frecuencia.
- Ni el frigorífico ni el compartimento del congelador funcionan cuando la configuración está en Off.

2. Ajuste de temperatura del compartimento congelador

El control deslizante de ajuste de temperatura del congelador



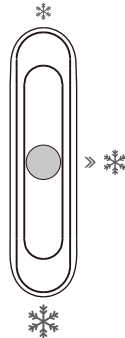

FREEZER CONTROL

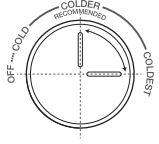

- Este control deslizante en el compartimento del refrigerador se usa para ajustar la temperatura del compartimento del congelador.
- Cuando el control deslizante esté posicionado hacia * , la temperatura en el compartimento del congelador será mayor. Por el contrario, la temperatura en el compartimento del congelador será más baja si la diapositiva se mueve hacia ❄️.
- Se recomienda la posición media del control deslizante para el uso normal.
- To get lowest temperature in freezer compartment, you can adjust setting knob at coldest and position the slider at ❄️ . Para obtener la temperatura más baja en el compartimento del congelador, puede ajustar la perilla de configuración al punto más frío y colocar el control deslizante en ❄️.

Panel de control del usuario

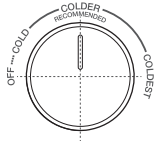
3. Recomendación de ajuste de temperatura

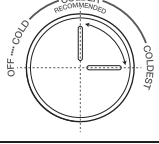
Recomendación de ajuste de temperatura		
Temperatura Ambiente	Compartimento del congelador	Compartimento frigorífico
Verano (Arriba de 38 °C)		
		Establecer entre colder~coldest
Normal		
		Establecer en colder
Invierno (Abajo de 16 °C)		
		Establecer entre colder~coldest

- Información arriba es para la recomendación a los usuarios sobre el ajuste de la temperatura.
- En invierno o temperaturas abajo de 16 °C, los usuarios deben evitar establecer en * y cold.
- Para ahorrar energía, el ❄️ y la configuración de coldest solo se aplica a necesidades especiales (como congelación rápida o fabricación de hielo) y necesita recuperarlo después de la necesidad especial.

Uso Diario

Usar por primera vez

Limpieza del interior

Antes de usar el aparato por primera vez, limpie el interior y todos los accesorios internos con agua tibia y jabón neutro para quitar el olor típico de un producto nuevo, luego séquelo completamente.

¡Importante! No utilice los detergentes ni los polvos abrasivos, ya que hará daño a la pintura.

Uso diario

Para congelar comida fresca

- El compartimiento de congelador se puede usar para congelar comida fresca y reservar comida congelada a largo plazo.
- Coloque comida fresca en el compartimiento último para ser congelada.
- La cantidad máxima de la comida la cual se puede congelada en 24 horas está marcada en la placa.
- El proceso de congelación necesita 24 horas: no añada otra comida más para ser congelada durante este tiempo.

Uso diario

Coloque diferentes comidas en diferentes compartimientos según la tabla de abajo.

compartimientos del refrigerador	tipo de comida
La puerta o los balcones del refrigerador	<ul style="list-style-type: none">• Comida con conservante natural, por ejemplo, la mermelada, el zumo, la bebida, el condimento.• No reserve la comida perecedera aquí.
Cajón para verduras (cajón para ensaladas)	<ul style="list-style-type: none">• Las frutas, hierbas y verduras se deben colocar por separado en el cajón para• verduras. No almacene plátanos, cebollas, patatas, ajos en el refrigerador.
Cajón/estante medio	<ul style="list-style-type: none">• producto diario, huevos
Cajón/estante superior	<ul style="list-style-type: none">• Los alimentos que no necesitan cocinar, como alimentos listos para comer, embutidos, sobras.
Cajón/estante inferior	<ul style="list-style-type: none">• Comida para almacenar a largo plazo.• Cajón / estante inferior para carne cruda, pollo y pescado.• Cajón / estante intermedio para verduras congeladas y patatas fritas.• Cajón / estante superior para helado, fruta congelada y comida asada congelada.

Almacenar comidas congeladas

En caso de que se use por primera vez o quede sin usar por un período, antes de colocar los productos en los compartimientos, deje que el aparato funcione al menos 2 horas con la máxima potencia.

¡Importante! En caso de descongelación imprevista, por ejemplo, la electricidad está apagada por más tiempo que el índice mostrado en la tabla de características técnicas debajo del "tiempo de subida", debería consumir la comida descongelada con rapidez o cocinarla enseguida y recongelarla (después de cocinarla).

Descongelar

Antes de usar las comidas congeladas o más congeladas, se puede descongelar en el compartimiento de congelador o a temperatura ambiente, eso depende del tiempo disponible para esa operación.

Si saca la comida del congelador sin descongelar, los trozos pequeños pueden seguir siendo congelados cuando cocina. En este caso, se va a cocinar con más tiempo.

Uso diario

Estantes con accesorios móviles

La pared de la nevera está equipada con una serie de patines para que los estantes se puedan colocar como lo desee.

Colocar los balcones de la puerta.

Para limpiarlos, los balcones de la puerta se pueden desmontar según el siguiente procedimiento:

Tire poco a poco del balcón en la dirección de las flechas hasta que quede libre, después de limpiarlo, vuelva a colocarlo.

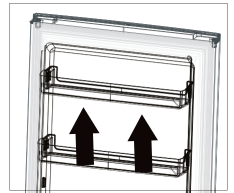
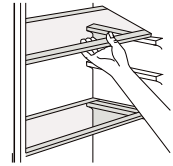

Desmontar el cajón inferior

1. Saque el cajón inferior a la posición del tapón.
2. Empuje las hebillas elásticas de ambos lados del cajón inferior hacia arriba.
3. Saque el cajón inferior.

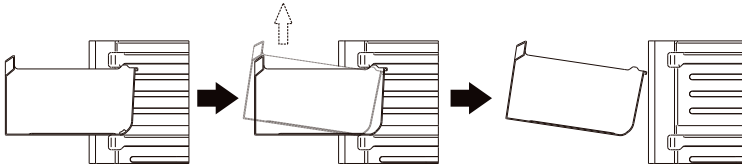

Consejos y sugerencias útiles

Consejos para congelar

Para ayudarle a aprovechar al máximo el proceso de congelación, aquí hay algunos consejos importantes:

- la cantidad máxima de alimentos que se puede congelar en 24 horas está marcada en la placa de características;
- el proceso de congelación dura 24 horas. No se deben agregar más alimentos para congelar durante este período;
- solo congelar alimentos de primera calidad, frescos y completamente limpios;
- prepare los alimentos en pequeña porción para que se congelen rápidamente y completamente y para que posteriormente sea posible descongelar solo la cantidad necesitada;
- envuelva la comida en papel de aluminio o de polietileno y asegúrese de que los paquetes sean herméticos;
- no permita que los alimentos frescos y sin congelar toquen los productos que ya están congelados, evitando así una subida de temperatura de tales productos;
- los alimentos magros se almacenan mejor y por más tiempo que los grasos; la sal reduce la vida de almacenamiento de los alimentos;
- los hielos de agua, si los consumen inmediatamente después de sacarlos del compartimento del congelador, pueden hacer la piel quemarse por congelación;
- es recomendable mostrar la fecha de congelación en cada paquete individual para permitirle sacarlo del compartimento del congelador, posiblemente puede hacer la piel quemarse por congelación;
- es aconsejable mostrar la fecha de congelación en cada paquete individual para permitirle controlar el tiempo de almacenamiento.

Uso diario

Consejos para el almacenamiento de los congelados.

Para obtener el mejor rendimiento de este dispositivo, debe:

asegúrese de que el minorista haya almacenado adecuadamente los alimentos congelados comercial; asegúrese de que los alimentos congelados se transfieran de la tienda de alimentos al congelador en el menor tiempo posible;

no abra la puerta con frecuencia ni la deje abierta más de lo absolutamente necesario.

Una vez descongelados, los alimentos se deteriorarán rápidamente y no se pueden volver a congelar.

No exceda en el período de almacenamiento indicado por la fabricación de alimentos.

Consejos para la refrigeración de alimentos frescos.

Para obtener el mejor rendimiento:

- No almacene alimentos calientes o líquidos evaporados en el refrigerador.
- Cubra o envuelva la comida, especialmente si tiene un sabor fuerte.

Consejos para la refrigeración.

Consejos útiles:

- Haga(todos los tipos): envolverlo con la bolsa de polietileno y colocarlo en los estantes de vidrio sobre el cajón para verduras.
- Para mayor seguridad, almacene el producto solo uno o dos días como máximo.
- Alimentos cocinados, platos fríos, etc: éstos tesis deben ser cubiertos y pueden ser colocados en cualquier estante.
- Frutas y verduras: éstos deben ser completamente limpios y colocados en los cajones especiales provistos.
- mantequilla y queso: éstos deben colocarse en recipientes herméticos o envueltos en papel de aluminio o en bolsas de polietileno para excluir más aire posible.
- Botella de leche: éstas deben con una tapa y almacenarse en los balones de la puerta.
- Plátanos, papas, cebolla y ajo, si no están envueltos.
- Para la eficiencia energética, todos los cajones, cestas y estanterías, deben estar en el lugar correcto, no fuera de la nevera.

Limpieza

Por motivos higiénicos, el interior del aparato, incluidos los accesorios interiores, debe limpiarse regularmente.



¡Atención! El aparato no puede conectarse a la red eléctrica durante la limpieza. ¡Peligro de choque eléctrico! Antes de limpiarlo, apague el aparato y retire el enchufe de la red eléctrica. Además, apague el disyuntor o fusible. Nunca limpie el aparato con un limpiador a vapor. La humedad puede acumularse en los componentes eléctricos, causando el peligro de choque eléctrico. Asimismo, el vapor caliente puede dañar las piezas plásticas. El aparato debe estar seco antes de volver a ponerlo en servicio.

¡Importante! El aceite etéreo y los disolventes orgánicos pueden dañar a las piezas de plástico, por ejemplo, el jugo de limón o el jugo de la cáscara de naranja, ácido butírico, limpiador que contiene ácido acético.

- No permita que tales sustancias entren en contacto con las partes del aparato.
- No utilice limpiadores abrasivos.
- Retire la comida del congelador. Guárdelos en un lugar fresco, bien cubierto.
- Apague el aparato y retire el enchufe de la red eléctrica y apague el interruptor automático del fusible.
- Limpie el aparato y los accesorios interiores con un paño y agua tibia. Después de limpiar, fréquelo con agua fresca y un trapo.
- Después de que todo esté seco, haga el aparato nuevamente en servicio.

Uso diario

Reemplazar la lámpara

La lámpara interna es de tipo de LED. Para reemplazarla, por favor, contacte a un técnico calificado.

Solución de problemas



¡Atención! Antes de solucionar los problemas, desconecte la fuente de alimentación. Solo el electricista calificado y la persona competente tiene la capacidad de resolver el problema que no se encuentre en este manual.

¡Importante! Hay algunos sonidos durante el uso normal (compresor, circulación de refrigerante).

Problema	Causa posible	Solución
El aparato no funciona	la regulación de temperatura está configurada en el más frío	Coloque la perilla en otra graduación en el interruptor.
	El enchufe de red no está enchufado o está suelto	Inserte el enchufe de red.
	El fusible se ha fundido o está defectuoso.	Revise el fusible, reemplácelo si es necesario.
	El enchufe está defectuoso.	El mal funcionamiento de la red debe ser corregido por un electricista.
El aparato se congela o enfría demasiado	La temperatura está demasiada fría o el aparato funciona a la temperatura más baja.	Gire el regulador de temperatura a un ajuste más cálido temporalmente.
El alimento no se congela suficientemente.	La temperatura no está ajustada correctamente.	Mire a la sección de la Configuración de temperatura inicial.
	La puerta estaba abierta durante un período prolongado.	Abra la puerta solo por el tiempo que sea necesario.
	Se colocó una gran cantidad de alimentos calientes en el aparato dentro de las últimas 24 horas.	Gire la regulación de temperatura a un ajuste más frío temporalmente.
	La aplicación es cerca a una fuente de calor.	Por favor, busque en la sección de ubicación de instalación.
Fuerte acumulación de escarcha en el sello de la puerta.	El sello de la puerta no está hermético.	Caliente cuidadosamente las secciones con fugas del sello de la puerta con un secador de pelo (en un lugar fresco). Al mismo tiempo, forme el sello calentado de la puerta con la mano para que se asiente correctamente.
Ruidos inusuales	El aparato no está nivelado.	Reajuste las patas.
	El aparato está tocando la pared u otros objetos.	Mueva el aparato ligeramente.
	Un componente, por ejemplo, una tubería, en la parte posterior del aparato está tocando otra parte del aparato o la pared.	Si es necesario, mueva cuidadosamente el componente fuera del camino.
Agua en el suelo	El orificio de drenaje de agua está bloqueado.	Mire la sección de Limpieza y Cuidado.
Los paneles laterales están calientes.	Es normal. Las partes de intercambio de calor están en los lados.	Lleve guantes para tocar los lados si es necesario.

Si el mal funcionamiento vuelve a aparecer, comuníquese con el Centro de servicio.

Estos datos son necesarios para ayudarlo de manera rápida y correcta. Escriba los datos necesarios aquí y consulte a la placa de clasificación.

Anexo al manual de instrucciones

Esta lista proporciona todos los requisitos de Eco-design (según el Reglamento (UE) 2019/2019 sobre Eco-design y el Reglamento (UE) 2019/2016 sobre etiquetado energético, dichos requisitos son aplicables a su producto.

Este frigorífico no ha sido diseñado para ser integrado en un mueble, a no ser que se indique lo contrario en el manual de instrucciones.

Los cajones, cestas y estantes deben mantenerse en la posición actual a no ser que se indique otra cosa en este documento.

Las puertas y tapas del frigorífico deberán retirarse antes de desecharlo, para evitar que niños o animales puedan quedar atrapados en su interior.

Ajustes recomendados:

Frigorífico: +4 °C

Congelador: -18 °C

CONGELACIÓN RÁPIDA

Se recomienda usar esta función cuando se coloque una gran cantidad de alimentos para congelar en el congelador. 24 horas antes de congelar alimentos frescos, pulse el botón "Fast Freeze" para activar la función de congelación rápida. Cuando se active esta función, se encenderá el indicador "Fast Freeze". Cuando hayan transcurrido las 24 horas, coloque los alimentos a congelar en el congelador. Esta función se desactiva automáticamente al cabo de 72 horas; también se puede desactivar manualmente pulsando el botón "Fast Freeze".

ENFRIAMIENTO RÁPIDO

Con la función de enfriamiento rápido es posible aumentar la capacidad de refrigeración del frigorífico. Se recomienda usar esta función cuando se coloque una gran cantidad de alimentos en el frigorífico. Para activar la función de enfriamiento rápido, pulse el botón "Fast Cool". Cuando se active esta función, se encenderá el indicador "Fast Cool". Esta función se desactiva automáticamente al cabo de 6 horas; también se puede desactivar manualmente pulsando el botón "Fast Cool".

Cómo almacenar los alimentos:

Para evitar el desperdicio de alimentos, consulte la configuración y los tiempos de almacenamiento recomendados:

Frigorífico: Los diferentes alimentos, especialmente frutas y verduras, tienen diferentes temperaturas de almacenamiento. El tiempo de almacenamiento es de entre 1 y 3 días (con el ajuste de temperatura "medio").

Congelador: 1 semana (ajuste de temperatura: Min) 1 mes (ajuste de temperatura: Max)

Para optimizar la velocidad de congelación y obtener más espacio de almacenamiento, el congelador se puede utilizar sin los cajones que incorpora.

La cantidad de alimentos frescos que se pueden congelar en un período de tiempo específico se indica en la placa de características técnicas. Los límites de carga están determinados por las cestas, los cajones, los estantes, etc. Asegúrese de que estos componentes puedan cerrarse fácilmente después de introducir los alimentos.

Para evitar el desperdicio de alimentos, consulte la configuración y los tiempos de almacenamiento recomendados en el manual del usuario.

La información sobre el modelo se puede obtener escaneando el código QR impreso en la etiqueta energética.

Dicha etiqueta también incluye el identificador del modelo, que se puede utilizar para consultar el portal de registro en:

<https://eprel.ec.europa.eu>

Este producto contiene una fuente de luz de clase de eficiencia energética G (si está incluida).



Según la directiva Waste of Electrical and Electronic Equipment (WEEE), los residuos WEEE han de recogerse y tratarse por separado. Si, en el futuro, necesita desprenderse de este producto, NO lo ponga en los residuos domésticos, envíelo a los puntos de recogida WEEE si existen.

Marca	Edesa
Modelo	EFC-1822 NF WH /A
Clase de energía	E
Certificación	CE CB GS EMC/ERP
Consumo anual de energía	220kWh / año
Volumen útil refrigerador	182L
Volumen útil congelador	71L
Número de estrellas	4
Sistema de descongelación	No-Frost
Autonomía de mantenimiento	9.5h
Capacidad de congelación	3.2kg/24h
Clase climática	N,ST
Nivel de ruido	40dB
Dimensiones	540x600x1800 mm
Tensión	220-240V
Corriente	0.9A

In the interest of your safety and to ensure the correct use, before installing and first using the appliance, read this user manual carefully, including its hints and warnings. To avoid unnecessary mistakes and accidents, it is important to ensure that all people using the appliance are thoroughly familiar with its operation and safety features. Save these instructions and make sure that they remain with the appliance if it is moved or sold, so that every one using it through its life will be properly informed on appliance use and safety.

For the safety of life and property keep the precautions of these user's instructions as the manufacturer is not responsible for damages caused by omission.

Children and vulnerable people safety

- This appliance can be used by children aged from 8 years and above and persons with reduced physical, sensory or mental capabilities or lack of experience and knowledge if they have been given supervision or instruction concerning use of the appliance in a safe way and understand the hazards involved.
- Children aged from 3 to 8 years are allowed to load and unload this appliance.
- Children should be supervised to ensure that they do not play with the appliance.
- Cleaning and user maintenance shall not be made by children unless they are aged from 8 years and above and supervised.
- Keep all packaging well away from children. There is risk of suffocation.

- If you are discarding the appliance pull the plug out of the socket, cut the connection cable (as close to the appliance as you can) and remove the door to prevent playing children to suffer electric shock or to close themselves into it.
- If this appliance featuring magnetic door seals is to replace an older appliance having a spring lock (latch) on the door or lid, be sure to make that spring lock unusable before you discard the old appliance. This will prevent it from becoming a death trap for a child.

General safety

 **WARNING!** Keep ventilation openings, in the appliance enclosure or in the built-in structure, clear of obstruction.

 **WARNING!** Do not use mechanical devices or other means to accelerate the defrosting process, other than those recommended by the manufacturer.

 **WARNING!** Do not damage the refrigerant circuit.

 **WARNING!** Do not use other electrical appliances (such as ice cream makers) inside of refrigerating appliances, unless they are approved for this purpose by the manufacture.

 **WARNING!** Do not touch the light bulb if it has been on for a long period of time because it could be very hot.¹⁾

¹⁾ If there is a light in the compartment.

 **WARNING!** When positioning the appliance, ensure the supply cord is not trapped or damaged.

 **WARNING!** Do not locate multiple portable socket-outlets or portable power suppliers at the rear of the appliance.

- Do not store explosive substances such as aerosol cans with a flammable propellant in this appliance.
- The refrigerant isobutane (R-600a) is contained within the refrigerant circuit of the appliance, a natural gas with a high level of environmental compatibility, which is nevertheless flammable.
- During transportation and installation of the appliance, be certain that none of the components of the refrigerant circuit become damaged.
 - avoid open flames and sources of ignition
 - thoroughly ventilate the room in which the appliance is situated
- It is dangerous to alter the specifications or modify this product in any way. Any damage to the cord may cause a short circuit, fire and/or electric shock.
- This appliance is intended to be used in household applications.

 **WARNING!** Any electrical components (plug, power cord, compressor and etc.) must be replaced by a certified service agent or qualified service personnel.

 **WARNING!** The light bulb supplied with this appliance is a “special use lamp bulb” usable only with the appliance supplied. This “special use lamp” is not usable for domestic lighting.¹⁾

- Power cord must not be lengthened.
- Make sure that the power plug is not squashed or damaged by the back of the appliance. A squashed or damaged power plug may overheat and cause a fire.
- Make sure that you can come to the mains plug of the appliance.
- Do not pull the mains cable.
- If the power plug socket is loose, do not insert the power plug. There is a risk of electric shock or fire.
- You must not operate the appliance without the lamp.
- This appliance is heavy. Care should be taken when moving it.
- Do not remove nor touch items from the freezer compartment if your hands are damp/wet, as this could cause skin abrasions or frost/freezer burns.
- Avoid prolonged exposure of the appliance to direct sunlight.

Daily use

- Do not put hot on the plastic parts in the appliance.
- Do not place food products directly against the rear wall.

1) If there is a light in the compartment.

- Frozen food must not be re-frozen once it has been thawed out.¹⁾
- Store pre-packed frozen food in accordance with the frozen food manufacture's instructions.¹⁾
- Appliance's manufactures storage recommendations should be strictly adhered to. Refer to relevant instructions.
- Do not place carbonated or fizzy drinks in the freezer compartment as it creates pressure on the container, which may cause it to explode, resulting in damage to the appliance.¹⁾
- Ice lollies can cause frost burns if consumed straight from the appliance.¹⁾
- To avoid contamination of food, please respect the following instructions
- Opening the door for long periods can cause a significant increase of the temperature in the compartments of the appliance.
- Clean regularly surfaces that can come in contact with food and accessible drainage systems.
- Clean water tanks if they have not been used for 48h; flush the water system connected to a water supply if water has not been drawn for 5 days.
- Store raw meat and fish in suitable containers in the refrigerator, so that it is not in contact with or drip onto other food.
- Two-star frozen-food compartments (if they are presented in the appliance) are suitable for storing pre-frozen food, storing or making ice-cream and making ice cubes.

¹⁾ If there is a freezer compartment.

²⁾ If there is a fresh-food storage compartment.

- One-, two- and three -star compartments (if they are presented in the appliance) are not suitable for the freezing of fresh food.
- If the appliance is left empty for long periods, switch off, defrost, clean, dry and leave the door open to prevent mould developing within the appliance.

Care and cleaning

- Before maintenance, switch off the appliance and disconnect the mains plug from the mains socket.
- Do not clean the appliance with metal objects.
- Do not use sharp objects to remove frost from the appliance. Use a plastic scraper.¹⁾
- Regularly examine the drain in the refrigerator for defrosted water. If necessary, clean the drain. If the drain is blocked, water will collect in the bottom of the appliance.²⁾

Installation

Important! For electrical connection carefully follow the instructions given in specific paragraphs.

- Unpack the appliance and check if there are damages on it. Do not connect the appliance if it is damaged. Report possible damages immediately to the place you bought it. In that case retain packing.

1) If there is a freezer compartment.

2) If there is a fresh-food storage compartment.

- It is advisable to wait at least four hours before connecting the appliance to allow the oil to flow back in the compressor.
- Adequate air circulation should be around the appliance, lacking this leads to overheating. To achieve sufficient ventilation follow the instructions relevant to installation.
- Wherever possible the spacers of the product should be against a wall to avoid touching or catching warm parts (compressor, con-denser) to prevent possible burn.
- The appliance must not be located close to radiators or cookers.
- Make sure that the mains plug is accessible after the installation of the appliance.

Service



- Any electrical work required to do the servicing of the appliance should be carried out by a qualified electrician or competent person.
- This product must be serviced by an authorized Service Center, and only genuine spare parts must be used.



Energy saving

- Don't put hot food in the appliance;
- Don't pack food close together as this prevents air circulating;
- Make sure food don't touch the back of the compartment(s);

- If electricity goes off, don't open the door(s);
- Don't open the door(s) frequently;
- Don't keep the door(s) open for too long time;
- Don't set the thermostat on exceeding cold temperatures;
- All accessories, such as drawers, shelves balconies, should be kept there for lower energy consumption.

Environment Protection

 This appliance does not contain gasses which could damage the ozone layer, in either its refrigerant circuit or insulation materials. The appliance shall not be discarded together with the urban refuse and rubbish. The insulation foam contains flammable gases: the appliance shall be disposed according to the appliance regulations to obtain from your local authorities. Avoid damaging the cooling unit, especially the heat exchanger. The materials used on this appliance marked by the symbol  are recyclable.

 The symbol on the product or on its packaging indicates that this product may  not be treated as household waste. Instead it should be taken to the appropriate collection point for the recycling of electrical and electronic equipment. By ensuring this product is disposed of correctly, you will help prevent potential negative consequences for the environment and human health,

which could otherwise be caused by inappropriate waste handling of this product. For more detailed information about recycling of this product, please contact your local council, your household waste disposal service or the shop where you purchased the product.

Packaging materials

The materials with the symbol are recyclable. Dispose the packaging in a suitable collection containers to recycle it.

Disposal of the appliance

1. Disconnect the mains plug from the mains socket.
2. Cut off the mains cable and discard it.



WARNING! During using, service and disposal the appliance, please pay attention to symbol similar as left side, which is located on rear of appliance (rear panel or compressor) and with yellow or orange color.

It's risk of fire warning symbol. There are flammable materials in refrigerant pipes and compressor.

Please be far away fire source during using, service and disposal.

Overview

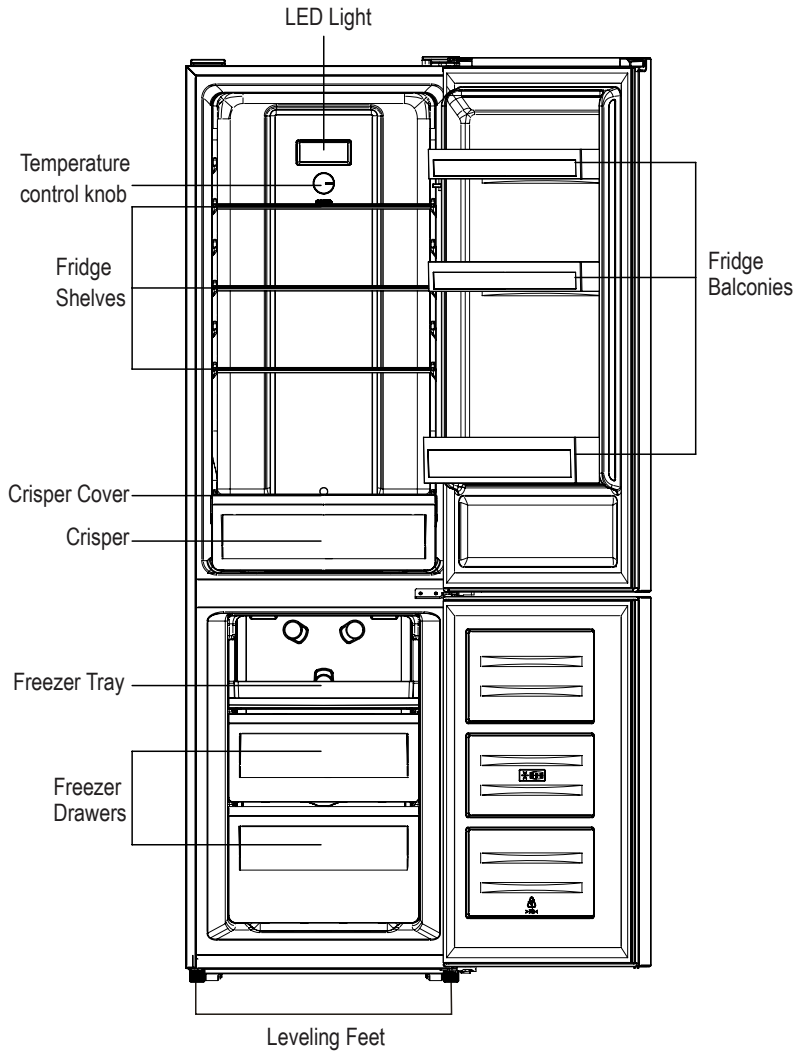

Note: Above picture is for reference only. Real appliance probably is different.

Installation

Space Requirement

- Select a location without direct exposure to sunlight;
- Select a location with enough space for the refrigerator doors to open easily;
- Select a location with level (or nearly level) flooring;
- Allow sufficient space to install the refrigerator on a flat surface;
- Allow clearance to the right, left, back and top when installing. This will help reduce power consumption and keep your energy bills lower.
- Keep at least 50mm gap at two sides and back.

Positioning

Install this appliance at a location where the ambient temperature corresponds to the climate class indicated on the rating plate of the appliance: for refrigerating appliances with climate class:

- extended temperate: this refrigerating appliance is intended to be used at ambient temperatures ranging from 10 °C to 32 °C;(SN)
- temperate: this refrigerating appliance is intended to be used at ambient temperatures ranging from 16 °C to 32 °C;(N)
- subtropical: this refrigerating appliance is intended to be used at ambient temperatures ranging from 16 °C to 38 °C;(ST)
- tropical: this refrigerating appliance is intended to be used at ambient temperatures ranging from 16 °C to 43 °C;(T)

Location

The appliance should be installed well away from sources of heat such as radiators, boilers, direct sunlight etc. Ensure that air can circulate freely around the back of the cabinet. To ensure best performance, if the appliance is positioned below an overhanging wall unit, the minimum distance between the top of the cabinet and the wall unit must be at least 50 mm. Ideally, however, the appliance should not be positioned below overhanging wall units. Accurate leveling is ensured by one or more adjustable feet at the base of the cabinet.

This refrigerating appliance is not intended to be used as a built-in appliance.

 **Warning!** It must be possible to disconnect the appliance from the mains power supply; the plug must therefore be easily accessible after installation.

Electrical connection

Before plugging in, ensure that the voltage and frequency shown on the rating plate correspond to your domestic power supply. The appliance must be earthed. The power supply cable plug is provided with a contact for this purpose. If the domestic power supply socket is not earthed, connect the appliance to a separate earth in compliance with current regulations, consulting a qualified electrician. The manufacturer declines all responsibility if the above safety precautions are not observed. This appliance complies with the E.E.C. Directives.

Installation

Door Reversibility

Before reversing the door, please be prepared below tools and material: straight screwdriver, cross screwdriver, spanner and the components included in the poly bag:

Left Door Hinge Cover x 1

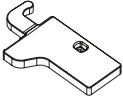

Left Aid-Closer on Upper Door x 1

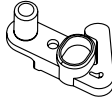

Left Aid-Closer on Lower Door x 1

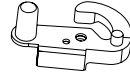

1. Unscrew top hinge cover and then unscrew the top hinge.
Then lift upper door and place it on a soft pad to avoid scratch and damage.

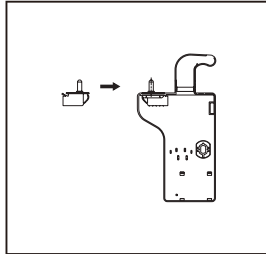
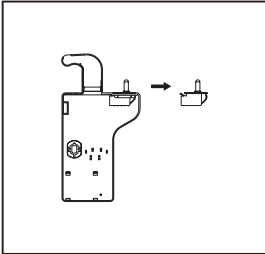
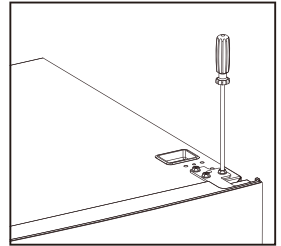
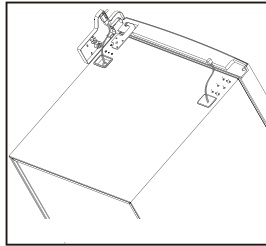
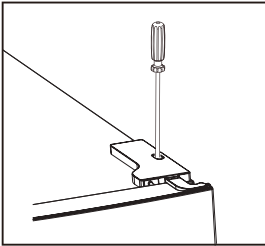

2. Remove the top left screw cover.

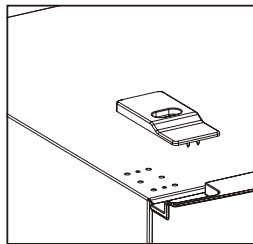
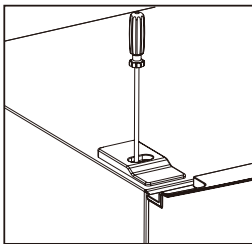

Installation

3. Take off the upper door, take out the screw from the middle hinge by cross screwdriver, then take off the lower door.

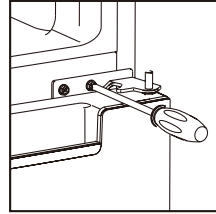

4. Laying down the refrigerator, take out the adjusting feet as below, then take off the lower hinge by cross screwdriver.

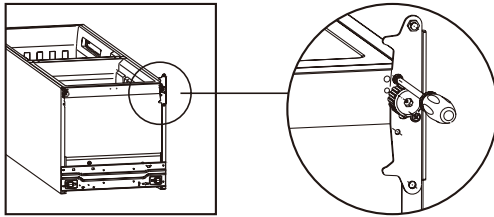

5. Adjusting the hinge core position of the lower hinge and upper hinge to opposite position

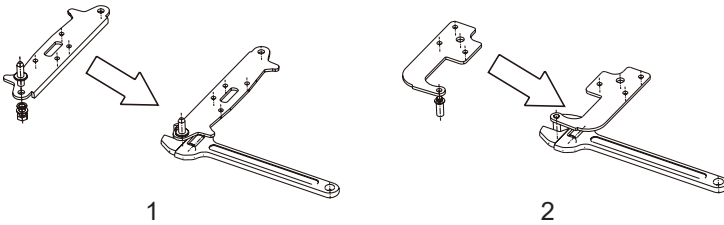

6. Install the lower hinge under to the refrigerator like below, screwing in the adjusting feet, make sure the position in horizon.

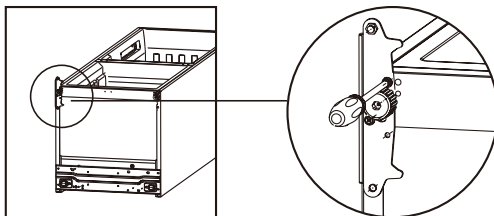

Installation

7. Detach the Fridge and the Freezer door gaskets and then attach them after rotating.

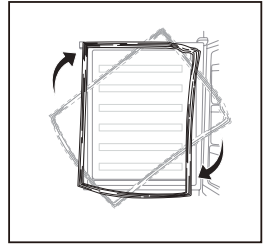

8. Remove the original aid-closers from upper and lower door, then install the aid-closers from the internal bag (with instruction manuals) to the opposite side.

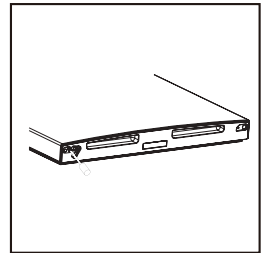
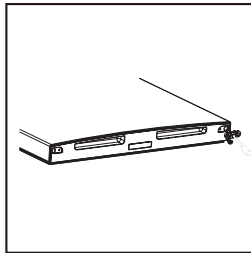

9. Install the lower door, adjust and fix the middle hinge onto the cabinet.

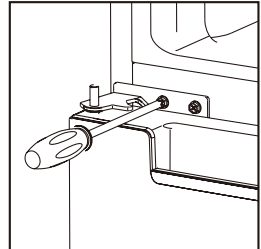

Installation

10. Place the upper door back on. Ensure the door is aligned horizontally and vertically so that the seal are closed on all sides before finally tightening the top hinge. Then insert the top hinge and screw it to the top of unit and then fix hinge cover (in accessory bag) by screw.

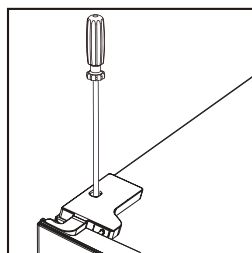
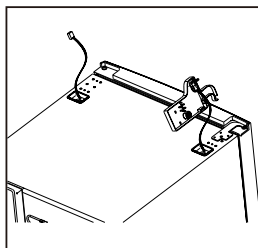
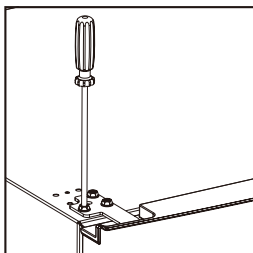

11 Fix the screw cover.

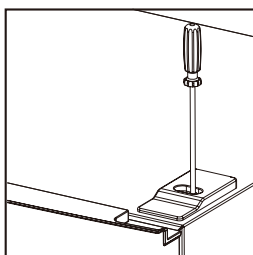

Installation

Install door external handle (if external handle is present)

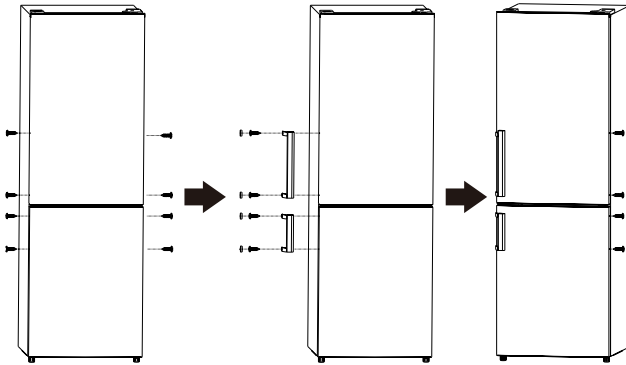

Space Requirement

- Keep enough space of door open.
- Keep at least 50mm gap at two sides and back.

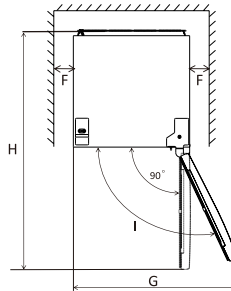
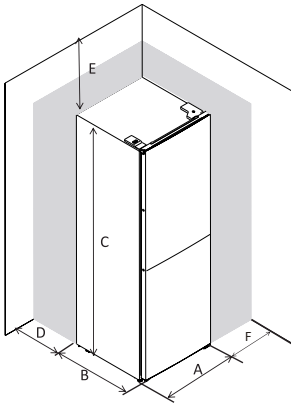

A	540
B	600
C	1800
D	min=50
E	min=50
F	min=50
G	1100
H	1135
I	135°

Levelling the unit

To do this adjust the two levelling feet at front of the unit.

If the unit is not level, the doors and magnetic seal alignments will not be covered properly.

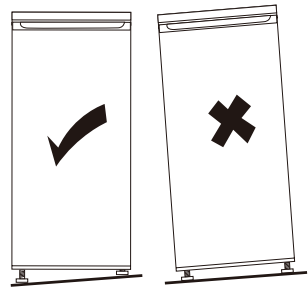

User Control Panel

1. Temperature setting of the Fridge Compartment

The fridge temperature setting knob

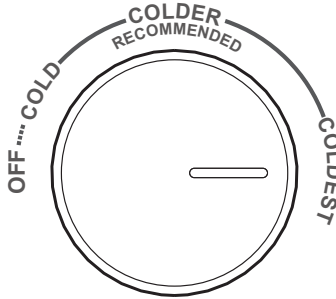

- The knob in fridge compartment is used to adjust temperature of fridge compartment.
- The internal temperature is controlled by a sensor. There are 4 settings: OFF, COLD, COLDER and COLDEST. COLD is warmest setting and COLDEST is coldest setting.
- The appliance may not operate at the correct temperature if it is in a particularly hot or if you open the door often.
- Neither fridge, nor freezer compartment works when the setting is OFF.

2. Temperature setting of the Freezer Compartment

The freezer temperature setting slider

FREEZER CONTROL

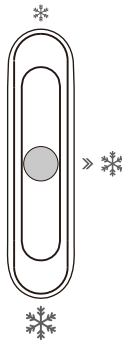

- This slider in fridge compartment is used to adjust temperature of freezer compartment.
- Slider is positioned toward * ,the temperature in freezer compartment will be higher.Contrarily,the temperature in freezer compartment will be lower if the slider is moved toward * .
- Middle position * of slider is advised position for normal using.
- To get lowest temperature in freezer compartment, you can adjust setting knob at coldest and position the slider at * .

User Control Panel

3. Temperature setting recommendation

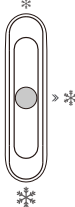
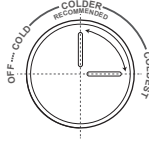
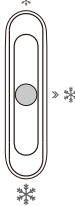
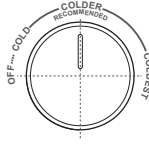
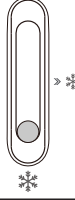
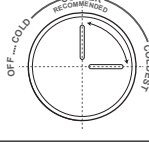
Temperature Setting Recommendation		
Environment Temperature	Freezer compartment	Fridge compartment
Summer (Above 38°C)		 Set on *
		Set on colder~coldest
Normal		 Set on *
		Set on colder
Winter (Below 16°C)		 Set on *
		Set on colder~coldest

- Information above give users recommendation of temperature setting.
- In winter or temperature below 16°C, users should avoid set on * and cold.
- For energy saving, the ❄️ and coldest set only apply to special need(such as quick-freezing or ice making), and need turn back after special need.

Daily Use

First use

Cleaning the interior

Before using the appliance for the first time, wash the interior and all internal accessories with lukewarm water and some neutral soap so as to remove the typical smell of a brand new product, then dry thoroughly.

Important! Do not use detergents or abrasive powders, as these will damage the finish.

Daily use

Position different food in different compartments according to be below table

Refrigerator compartments	Type of food
Door or balconies of fridge compartment	<ul style="list-style-type: none">• Foods with natural preservatives, such as jams, juices, drinks, condiments.• Do not store perishable foods.
Crisper drawer (salad drawer)	<ul style="list-style-type: none">• Fruits, herbs and vegetables should be placed separately in the crisper bin.• Do not store bananas, onions, potatoes, garlic in the refrigerator.
Fridge shelf – middle	<ul style="list-style-type: none">• Dairy products, eggs
Fridge shelf – top	<ul style="list-style-type: none">• Foods that do not need cooking, such as ready-to-eat foods, deli meats, leftovers.
Freezer drawer(s)/shelf	<ul style="list-style-type: none">• Foods for long-term storage.• Bottom drawer/shelf for raw meat, poultry, fish.• Middle drawer/shelf for frozen vegetables, chips.• Top drawer/shelf for ice cream, frozen fruit, frozen baked goods.

Freezing fresh food

- The freezer compartment is suitable for freezing fresh food and storing frozen and deep-frozen food for a long time.
- Place the fresh food to be frozen in the bottom compartment.
- The maximum amount of food that can be frozen in 24 hours is specified on the rating plate.
- The freezing process lasts 24 hours: during this period do not add other food to be frozen.

Storing frozen food

When first starting-up or after a period out of use. Before putting the product in the compartment let the appliance run at least 2 hours on the higher settings.

Important! In the event of accidental defrosting, for example the power has been off for longer than the value shown in the technical characteristics chart under "rising time", the defrosted food must be consumed quickly or cooked immediately and then re-frozen (after cooked).

Thawing

Deep-frozen or frozen food, prior to be used, can be thawed in the freezer compartment or at room temperature, depending on the time available for this operation.

Small pieces may even be cooked still frozen, directly from the freezer. In this case, cooking will take longer.

Daily Use

Accessories Movable shelves

The walls of the refrigerator are equipped with a series of runners so that the shelves can be positioned as desired.

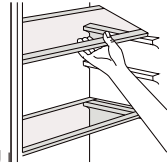

Positioning the door balconies

Door balconies can be disassembled for cleaning. To make the disassembling as follows: gradually pull the balcony in the direction of the arrows until it comes free, after cleaning, reposition it.

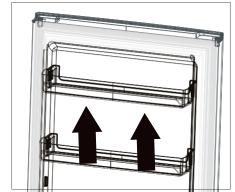

Disassemble the bottom drawer

- 1.Pull out the bottom drawer to stopper position.
- 2.Lift up the front of drawer.
- 3.Pull out the bottom drawer.

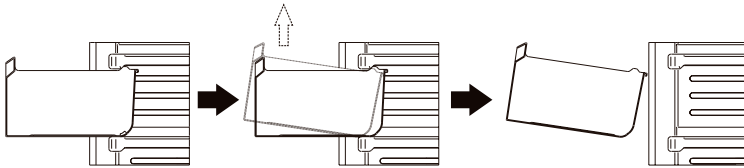

Helpful hints and tips

Hints for freezing

To help you make the most of the freezing process, here are some important hints:

- the maximum quantity of food which can be frozen in 24 hrs. is shown on the rating plate;
- the freezing process takes 24 hours. No further food to be frozen should be added during this period;
- only freeze top quality, fresh and thoroughly cleaned, foodstuffs;
- prepare food in small portions to enable it to be rapidly and completely frozen and to make it possible subsequently to thaw only the quantity required;
- wrap up the food in aluminium foil or polythene and make sure that the packages are airtight;
- do not allow fresh, unfrozen food to touch food which is already frozen, thus avoiding a rise in temperature of the latter;
- lean foods store better and longer than fatty ones; salt reduces the storage life of food;
- water ices, if consumed immediately after removal from the freezer compartment, can possibly cause the skin to be freeze burnt;
- it is advisable to show the freezing in date on each individual pack to enable you removal from the freezer compartment, can possibly cause the skin to be freeze burnt;
- it is advisable to show the freezing in date on each individual pack to enable you to keep tab of the storage time.

Daily Use

Hints for storage of frozen food

To obtain the best performance from this appliance, you should:
make sure that the commercially frozen foodstuffs were adequately stored by the retailer;
be sure that frozen foodstuffs are transferred from the food store to the freezer in the shortest possible time;

not open the door frequently or leave it open longer than absolutely necessary.

Once defrosted, food deteriorates rapidly and cannot be refrozen.

Do not exceed the storage period indicated by the food manufacture.

Hints for fresh food refrigeration

To obtain the best performance:

- Do not store warm food or evaporating liquids in the refrigerator
- Do cover or wrap the food, particularly if it has a strong flavour

Hints for refrigeration

Useful hints:

- Make (all types): wrap in polythene bags and place on the glass shelves above the vegetable drawer.
- For safety, store in this way only one or two days at the most.
- Cooked foods, cold dishes, etc...: these should be covered and may be placed on any shelf.
- Fruit and vegetables: these should be thoroughly cleaned and placed in the special drawer(s) provided.
- butter and cheese: these should be placed in special airtight containers or wrapped in aluminum foil or polythene bags to exclude as much air as possible.
- Milk bottle: these should have a cap and should be stored in the balconies on the door.
- Bananas, potatoes, onions and garlic, if not packed.
- For energy efficiency ,all drawers,baskets and shelves,must be in right place ,must not be kept in the fridge.

Cleaning

For hygienic reasons the appliance interior, including interior accessories, should be cleaned regularly.



Caution! The appliance may not be connected to the mains during cleaning. Danger of electrical shock! Before cleaning switch the appliance off and remove the plug from the mains, or switch off or turn out the circuit breaker or fuse. Never clean the appliance with a steam cleaner. Moisture could accumulate in electrical components, danger of electrical shock! Hot vapors can lead to the damage of plastic parts. The appliance must be dry before it is placed back into service.

Important! Ethereal oils and organic solvents can attack plastic parts, e.g. lemon juice or the juice from orange peel, butyric acid, cleanser that contain acetic acid.

- Do not allow such substances to come into contact the appliance parts.
- Do not use any abrasive cleaners
- Remove the food from the freezer. Store them in a cool place, well covered.
- Switch the appliance off and remove the plug from the mains, or switch off or turn out the circuit breaker or fuse.
- Clean the appliance and the interior accessories with a cloth and lukewarm water. After cleaning wipe with fresh water and rub dry.
- After everything is dry place appliance back into service.

Daily Use

Replace the lamp

The internal light is a LED type. To replace the lamp, please contact qualified technician.

Troubleshooting

 **Caution!** Before troubleshooting, disconnect the power supply. Only a qualified electrician of competent person must do the troubleshooting that is not in this manual.

Important! There are some sounds during normal use (compressor, refrigerant circulation).

Problem	Possible cause	Solution
Appliance does not work	Temperature regulation knob is set at coldest	Set the knob at other switch on the appliance.
	Mains plug is not plugged in or is loose	Insert mains plug.
	Fuse has blown or is defective	Check fuse, replace if necessary.
	Socket is defective	Mains malfunctions are to be corrected by an electrician.
Appliance freezes or cools too much	Temperature is set too cold or the appliance runs at coldest.	Turn the temperature regulator to a warmer setting temporarily.
The food is not frozen enough.	Temperature is not properly adjusted.	Please look in the initial Temperature Setting section.
	Door was open for an extended period.	Open the door only as long as necessary.
	A large quantity of warm food was placed in the appliance within the last 24 hours.	Turn the temperature regulation to a colder setting temporarily.
	The appliance is near a heat source.	Please look in the installation location section.
Heavy build up of frost on the door seal.	Door seal is not air tight.	Carefully warm the leaking sections of the door seal with a hair dryer (on a cool setting). At the same time shape the warmed door seal by hand such that it sits correctly.
Unusual noises	Appliance is not level.	Re-adjust the feet.
	The appliance is touching the wall or other objects.	Move the appliance slightly.
	A component, e.g. a pipe, on the rear of the appliance is touching another part of the appliance or the wall.	If necessary, carefully bend the component out of the way.
Water on the floor	Water drain hole is blocked.	See the Cleaning and Care section.
Side panels are hot.	It's normal. Heat exchange parts are in the sides.	Take gloves to touch sides if needed.

If the malfunction shows again, contact the Service Center.

These data are necessary to help you quickly and correctly. Write the necessary data here, refer to the rating plate.

Manual Leaflet

This list provides all Eco-design requirements (following the (EU)2019/2019 Eco-design and (EU)2019/2016 Energy labelling) , if the requirement is applicable to your product.

The refrigerating appliance is not intended to be used as a built-in appliance, unless specifically shown as such into its instruction manual.

The drawers, baskets and shelves should be kept in their current position unless otherwise specified in this document.

Doors and lids of the refrigeration appliance should be removed before disposal in the landfill, to avoid children or animals getting trapped inside.

Recommended setting:

Refrigerator compartment: +4°C

Freezer compartment: -18°C

FAST FREEZE

The use of this function is recommended when placing a very high quantity of food to be frozen in the freezer compartment. 24 hours before freezing fresh food, press the Fast Freeze button to activate the Fast Freeze function. When activated, the Fast Freeze indicator turns on. After 24 hours place the food to be frozen in the freezing zone of freezer compartment. The function is automatically disabled after 72 hours, or can be manually disabled by pressing Fast Freeze button.

FAST COOL

Using Fast Cool function it is possible to increase the cooling capacity in the refrigerator compartment. The use of this function is recommended when placing a very high quantity of food in the refrigerator compartment. Press the Fast Cool button to activate Fast Cool function. When activated, the Fast Cool indicator turns on. The function is automatically disabled after 6 hours, or can be manually disabled by pressing Fast Cool button again.

How to store foodstuffs:

To avoid food waste, please refer to the recommended setting and storage times :
Fridge compartment: Different food, especially vegetable and fruit, have different storage temperature. The storage time is 1 to 3 days (temp setting: middle)

Freezer compartment: 1 week (temp setting: Min) and 1 month (temp setting: Max)

To optimize freezing speed and get more storage space, the freezer compartment can

be used without the freezer drawers.

The quantity of fresh food that can be frozen in a specific time period is indicated on the rating plate. Load limits are determined by baskets, flaps, drawers, shelves etc.

Make sure that these components can still close easily after loading.

To avoid food waste, please refer to the recommended setting and storage times found in the user manual.

The model information can be retrieved using the QR-Code reported in the energy label.

The label also includes the model identifier that can be used to consult the portal of the registry at

<https://eprel.ec.europa.eu>

This product contains a light source of energy efficiency class G (if present).

Correct disposal process of this product



According to the directive Waste of Electrical and Electronic Equipment (WEEE), the waste WEEE must be collected and treated separately. If in the future you need to dispose of this product DO NOT put it with household waste, send it to the WEEE collection points if they exist.

Brand	Edesa
Model	EFC-1822 NF WH /A
Energy Class	E
Certification	CE CB GS EMC/ERP
Yearly Energy Consumption	220kWh / year
Net Volume Refrigerator	182L
Net Volume Freezer	71L
No. of Stars	4
Defrosting System	No-Frost
Autonomy for Black Out	9.5h
Freezing Capacity	3.2kg/24h
Climatic Class	N,ST
Noise Level	40dB
Overall Dimensions	540x600x1800 mm
Rated Voltage	220-240V
Rated Current	0.9A

MISES EN GARDE IMPORTANTES

MERCI DE BIEN VOULOIR LIRE LES CONSIGNES DE SÉCURITÉ ATTENTIVEMENT AVANT D'UTILISER L'APPAREIL ET CONSERVER POUR RÉFÉRENCE ULTÉRIEURE.

Avertissements

- Cet appareil est destiné à être utilisé dans des applications domestiques et analogues telles que :
 - les coins cuisines réservés au personnel des magasins, bureaux et autres environnements professionnels;
 - les fermes et l'utilisation par les clients des hôtels, motels et autres environnements à caractère résidentiel;
 - les environnements de type chambres d'hôtes;
 - la restauration et autres applications similaires hormis la vente au détail.
- Si le câble d'alimentation est endommagé, il doit être remplacé par le fabricant, son service après vente ou des personnes de qualification similaire afin d'éviter un danger.
- Cet appareil peut être utilisé par des enfants âgés d'au moins 8 ans et par des personnes ayant des capacités physiques, sensorielles ou mentales réduites ou dénuées d'expérience ou de connaissance, s'ils (si elles) sont correctement surveillé(e)s ou si des instructions relatives à l'utilisation de l'appareil en toute sécurité leur ont été données et si les risques encourus ont été appréhendés.

Les enfants ne doivent pas jouer avec l'appareil.
Le nettoyage et l'entretien par l'utilisateur ne doivent pas être effectués par des enfants sans surveillance.
- En ce qui concerne les informations détaillées sur la manière de nettoyer les surfaces en contact avec les aliments et les surfaces pouvant être éclaboussées, référez-vous dans la section "NETTOYAGE ET ENTRETIEN".
- Cet appareil ne doit pas être exposé à la pluie.
- **MISE EN GARDE** : Maintenir dégagées les ouvertures de ventilation dans l'enceinte de l'appareil ou dans la structure d'encastrement.

- **MISE EN GARDE:** Ne pas utiliser d'appareils électriques à l'intérieur du compartiment de stockage des denrées, à moins qu'ils ne soient du type recommandé par le fabricant.
- Ne pas stocker dans cet appareil des substances explosives telles que des aérosols contenant des gaz propulseurs inflammables.
- **MISE EN GARDE :** Le système de réfrigération est sous haute pression. Ne pas y toucher. Contacter des services d'entretien qualifiés avant la mise au rebut.
- **INSTALLATION :** N'INSTALLEZ PAS CET APPAREIL DANS DES PIECES TROP HUMIDES OU TROP FROIDES, TELLES QUE DES CONSTRUCTIONS ANNEXES, GARAGES ou CAVES
- **Mise au rebut de l'appareil:**
Pour éviter toute nuisance envers l'environnement ou la santé humaine causée par la mise au rebut non contrôlée de déchets électriques, les fluides frigorigènes et les agents moussants inflammables, recyclez l'appareil de façon responsable pour promouvoir la réutilisation des ressources matérielles. La mise au rebut doit être faite de façon sûre dans des points de collecte publique prévus à cet effet, contactez le centre de traitement des déchets le plus près de chez vous pour plus de détails sur les procédures correctes de mise au rebut.
- **Installation et mise en service :**
L'appareil doit être installé sur le sol, sur une surface plane et horizontale en s'assurant que les ouvertures d'aération sont correctement dégagées. Ne jamais essayer de remplacer ou de réparer vous-même une partie ou un composant de l'appareil, demandez de l'aide à un personnel professionnel et qualifié, si besoin
- **Manipulation :**
Toujours manipuler l'appareil avec soin afin d'éviter d'endommager celui-ci.
- **MISE EN GARDE:** Pour la fabrication de glaçons, utilisez uniquement de l'eau potable.

- Ne congelez des aliments décongelés qu'après les avoir cuits, afin d'éliminer les bactéries nocives. Ne recongelez jamais des fruits de mer qui ont été décongelés.



- **Danger; risque d'incendie / matières inflammables**
- **AVERTISSEMENT** : Lors du positionnement de l'appareil, s'assurer que le cordon d'alimentation n'est pas coincé ni endommagé.
- **AVERTISSEMENT** : Ne pas placer de socles mobiles de prises multiples ni de blocs d'alimentation portables à l'arrière de l'appareil.
- Les enfants âgés de 3 à 8 ans sont autorisés à charger et décharger des appareils de réfrigération.
- Pour éviter la contamination des aliments, veuillez respecter les instructions suivantes :
 - L'ouverture prolongée de la porte peut entraîner une augmentation significative de la température dans les compartiments de l'appareil.
 - Nettoyez régulièrement les surfaces pouvant entrer en contact avec des aliments et des systèmes de drainage accessibles.
 - Rangez la viande et le poisson crus dans des récipients appropriés au réfrigérateur, de manière à ce qu'ils ne soient pas en contact avec d'autres aliments ni ne s'égouttent dessus.
 - Les compartiments pour produits congelés deux étoiles sont adaptés pour stocker des produits pré congelés, stocker ou préparer des glaces et des glaçons.
 - Les compartiments à une, deux et trois étoiles ne conviennent pas pour la congélation d'aliments frais.
 - Si l'appareil de réfrigération reste vide pendant de longues périodes, éteignez, dégivrez, nettoyez, séchez et laissez la porte ouverte pour éviter le développement de moisissure dans l'appareil.

Précautions de sécurité

- Conservez tous les emballages hors de la portée des enfants car il existe un risque d'étouffement.
- La prise doit être accessible lorsque le réfrigérateur congélateur est positionné.
- Débranchez le réfrigérateur congélateur de la prise secteur lorsqu'il n'est pas utilisé et avant de le nettoyer. Retirez les aliments avant le nettoyage.
- Ne débranchez jamais le réfrigérateur congélateur en tirant sur le câble d'alimentation. Saisissez fermement la fiche et retirez-la.
- Placez le réfrigérateur congélateur dans un endroit sec - évitez les zones à forte humidité.
- Gardez le réfrigérateur congélateur à l'abri de la lumière directe du soleil.
- Ne placez pas le réfrigérateur congélateur près d'une cuisinière, d'un feu ou d'un appareil de chauffage.
- N'utilisez pas d'appareils électriques dans le réfrigérateur congélateur.
- Éloignez de l'appareil les bougies, les lampes et tous les autres objets à flamme nue afin de ne pas mettre le feu à l'appareil.
- Évitez de mettre des aliments trop volumineux, le fonctionnement de l'appareil risquerait d'en être affecté.
- Faites extrêmement attention quand vous déplacez l'appareil.
- N'utilisez pas des outils pointus ou coupants pour enlever le givre et les couches de glace.
- N'utilisez jamais la base, les portes, etc. pour vous tenir debout ou comme supports.
- Ne donnez pas aux enfants des crèmes glacées ou des sorbets directement sortis du compartiment de congélation, car leur température basse peut provoquer des
- « brûlures par le froid » sur les lèvres.
- N'entreposez pas de boissons gazeuses dans le compartiment de congélation.
- L'isobutane réfrigérant (R600a) est contenu dans le circuit

frigorifique de l'appareil, un gaz naturel à haut niveau de compatibilité environnementale, qui est néanmoins inflammable. Pendant le transport et l'installation de l'appareil, assurez-vous qu'aucun des composants du circuit frigorifique ne soit endommagé.

Le réfrigérant (R600a) est inflammable.

- **AVERTISSEMENT** - Les réfrigérateurs et les congélateurs contiennent du réfrigérant et des gaz dans l'isolation. Le réfrigérant et les gaz doivent être éliminés de manière professionnelle. Assurez-vous que la tubulure du circuit frigorifique n'est pas endommagée avant une mise au rebut appropriée.

DESCRIPTION DU PRODUIT

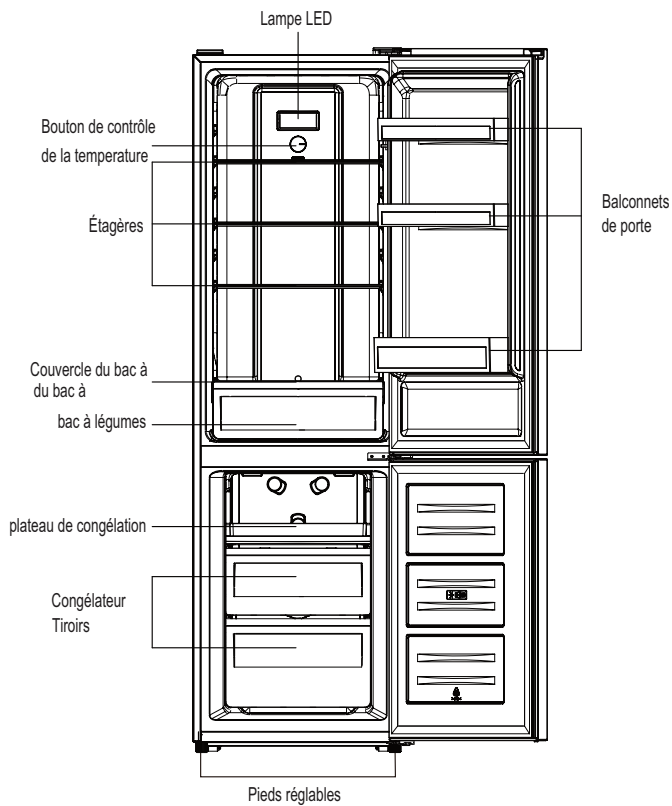

Agencement recommandé des aliments

Compartiment du réfrigérateur (4°C) :

L'air froid coule de sorte que la partie inférieure est la plus froide. Rangez vos aliments dans un espace optimal pour profiter de la fraîcheur.

Section supérieure :	conserves, pain, gâteaux...
Section centrale :	Produits laitiers, plats cuisinés, desserts...
Section inférieure :	viande, produits carnés, épicerie fine...
Le bac :	fruits frais, légumes, salades...

Balconnets de porte de réfrigérateur (2°C ~ 8°C) :

Section supérieure / centrale :	œufs, beurre, fromage...
Section inférieure :	Boissons, canettes, bouteilles...

Compartiment du congélateur (-18°C) :

Tiroirs de supérieure /centrale :	Gâteaux et pâtisseries Produits laitiers (par exemple le fromage et le beurre)
Tiroir de inférieure :	Poissons et viandes cuites

AVANT D'INSTALLER L'APPAREIL

Avant de brancher votre appareil à l'alimentation, vérifiez que la tension indiquée sur la plaque signalétique de votre appareil correspond à la tension du secteur de votre logement. Une tension différente pourrait endommager l'appareil.

La fiche est le seul moyen de débrancher l'appareil, elle doit donc rester accessible en permanence. Pour mettre l'appareil hors tension, éteignez-le, puis débranchez le câble d'alimentation de la prise électrique.

Cet appareil doit être relié à la terre. Le fabricant n'est pas responsable des dommages se produisant à cause de l'utilisation de l'appareil sans mise à la terre.

INSTALLATION

Installez l'appareil dans une pièce sèche et bien aérée. L'emplacement d'installation ne doit pas être exposé à la lumière directe du soleil ni proche d'une source de chaleur, par exemple un radiateur, une cuisinière, etc.

Pour assurer une ventilation adéquate de l'appareil, prévoyez un espace de 50 mm entre l'arrière du réfrigérateur congélateur et le mur et un espace d'au moins 50 mm du côté au mur, à une hauteur de plus de 50 mm de son sommet.

Réglez les pieds pour maintenir le réfrigérateur congélateur à niveau.

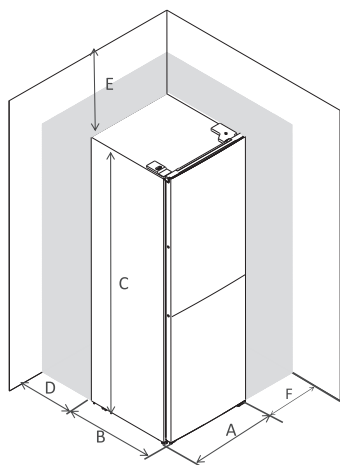

Unité : mm

A	540
B	600
C	1800
D	min=50
E	min=50
F	min=50

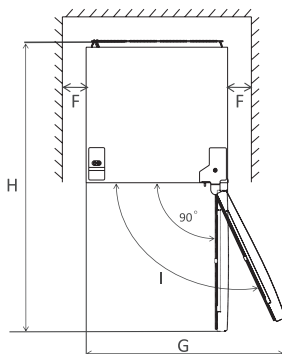

Unité : mm

F min 50
G 1100
H 1135
I 135°

TEMPÉRATURE AMBIANTE

Cet appareil est conçu pour fonctionner à une température ambiante comprise entre 16°C et 38°C. Si ces températures sont dépassées, c'est-à-dire plus froides ou plus chaudes, l'appareil ne fonctionnera pas correctement. Si les températures ambiantes sont dépassées pendant de longues périodes, la température dans compartiment du congélateur augmentera au-dessus de -18°C et les aliments pourront se gâter.

UTILISATION DE VOTRE RÉFRIGÉRATEUR CONGÉLATEUR

Avant de placer des aliments dans l'appareil

- Enlevez tous les matériaux d'emballage.
- Laissez l'appareil fonctionner à vide pendant 2 ou 3 heures, le temps que chacun des compartiments arrive à la température adéquate.
- Nettoyez l'intérieur de l'appareil avec de l'eau chaude et un peu de produit nettoyant, afin d'enlever les poussières liées à la fabrication et au transport.

Conseils pour la réfrigération des aliments frais

- Un bon réglage de température qui assure la conservation des aliments frais est une température inférieure ou égale à +4°C.
- Une température plus élevée à l'intérieur de l'appareil peut réduire la durée de conservation des aliments.
- Recouvrez les aliments d'un emballage pour préserver leur fraîcheur et leur arôme.
- Utilisez toujours des récipients fermés pour les liquides et pour les aliments, afin d'éviter la présence de saveurs ou d'odeurs dans le compartiment.
- Pour éviter la contamination croisée entre les aliments cuits et crus, couvrez les aliments cuits et séparez-les des aliments crus.
- Il est recommandé de décongeler les aliments à l'intérieur du réfrigérateur.
- Ne placez pas d'aliments chauds à l'intérieur de l'appareil. Assurez-vous qu'ils ont refroidi à température ambiante avant de les placer dans l'appareil.

Conseils pour la réfrigération

- Viande (tous types) : emballez-la dans un emballage approprié et placez-la au réfrigérateur. Conservez la viande pendant 1 à 2 jours au maximum.
- Fruits et légumes : nettoyez-les soigneusement (éliminez la terre) et placez-les dans le réfrigérateur.
- Il est conseillé de ne pas conserver les fruits exotiques comme les bananes, les mangues, les papayes, etc. dans le réfrigérateur.
- Les légumes comme les tomates, les pommes de terre, les oignons et l'ail ne doivent pas être conservés au réfrigérateur.
- Beurre et fromage : placez-les dans un récipient hermétique ou enveloppez-les dans une feuille d'aluminium ou un sac en polyéthylène pour exclure le plus d'air possible.
- Bouteilles : fermez-les avec un bouchon et placez-les sur la clayette porte-bouteilles.
- Référez-vous toujours à la date de péremption des produits pour savoir combien de temps les conserver.

Réglage des températures des compartiments réfrigérateur et congélateur

Bouton de réglage de la température du réfrigérateur

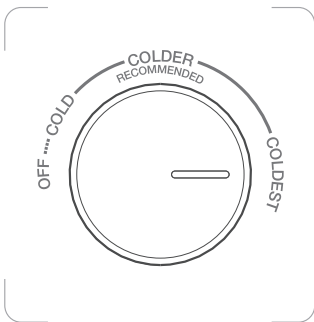

- Le bouton dans le compartiment du réfrigérateur permet de régler la température du compartiment du réfrigérateur.
 - La température interne est contrôlée par un capteur.
Il y a 4 réglages : ÉTEINT, FROID, PLUS FROID et LE PLUS FROID. FROID (COLD) est le réglage le moins froid et LE PLUS FROID (COLDEST) est le réglage le plus froid
- L'appareil peut ne pas fonctionner à la température correcte si la température ambiante est particulièrement chaude ou si vous ouvrez trop souvent la porte.

- Lorsque le réglage est ÉTEINT (OFF), les compartiments de congélation et de réfrigération ne fonctionnent pas.

Curseur de réglage de la température du congélateur

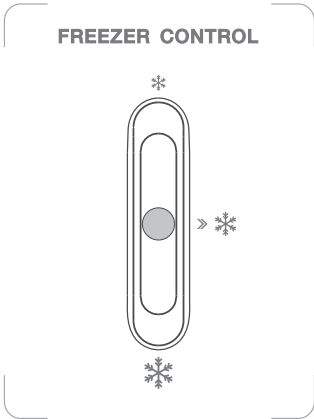



- Ce curseur situé dans le compartiment du réfrigérateur sert à régler la température du compartiment du congélateur.
- Si le curseur est positionné vers *, la température dans le compartiment congélateur sera plus élevée. Au contraire, la température du compartiment congélateur sera plus basse si le curseur est déplacé vers ❄️.
- La position médiane ❄️ du curseur est la position conseillée pour une utilisation normale.

- Pour obtenir la température la plus basse dans le compartiment du congélateur, vous pouvez régler le bouton de réglage sur le plus froid et placer le curseur sur ❄️.

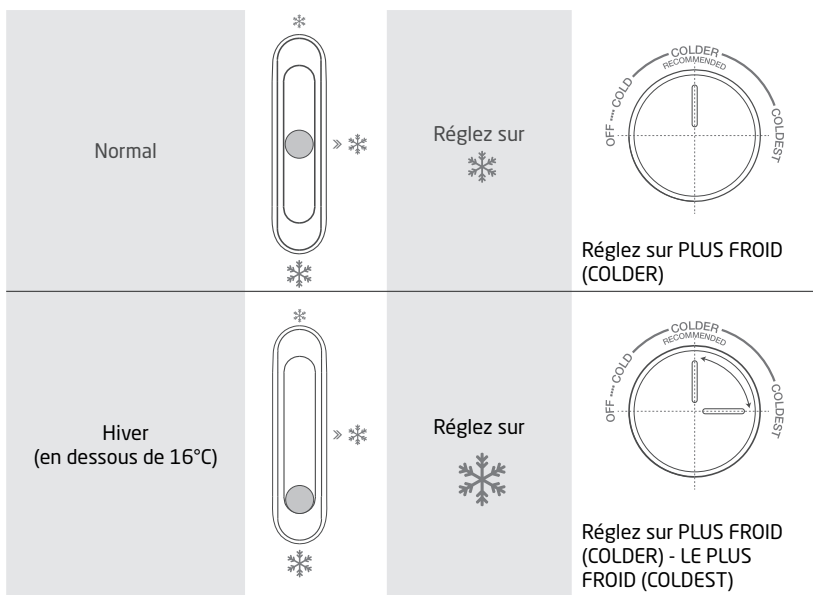
Température ambiante	Compartiment du congélateur	Compartiment du réfrigérateur
<p>Été (au-dessus de 38°C)</p>	<p>Réglez sur ❄️</p>	<p>Réglez sur PLUS FROID (COLDER) - LE PLUS FROID (COLDEST)</p>



- Les informations ci-dessus donnent aux utilisateurs des recommandations sur les réglages de température.
- En hiver ou lorsque la température est inférieure à 16°C, les utilisateurs doivent éviter de régler sur  et FROID (COLD).
- Pour économiser l'énergie, les réglages sur  et LE PLUS FROID (COLDEST) ne s'appliquent qu'aux besoins spéciaux (tels que la congélation rapide ou la fabrication de glace), et doivent être désactivés après ces besoins spéciaux.

Coupure de courant

En cas de coupure de courant, n'ouvrez pas la porte. Les aliments surgelés ne devraient pas être affectés si la coupure dure moins de 8,5 heures.

Les aliments entièrement décongelés ne doivent en aucun cas être congelés à nouveau. Leur consommation serait alors potentiellement dangereuse.

Congélation et conservation des aliments dans le compartiment du congélateur

Utilisation du compartiment du congélateur

- Pour conserver des aliments congelés
- Pour faire des glaçons
- Pour congeler des aliments

Remarque : Vérifiez que la porte du compartiment de congélation a été correctement fermée.

Acheter des aliments surgelés

- L'emballage ne doit pas être endommagé.
- Respectez la << date de péremption / date limite de consommation / à utiliser de préférence avant >>.
- Si possible, transportez les aliments surgelés dans un sac isotherme et placez-les rapidement dans le compartiment du congélateur.

Stocker des aliments surgelés

- Stockez-les à une température inférieure ou égale à -18°C.
- Évitez d'ouvrir la porte du compartiment de congélation inutilement.

Congeler des aliments frais

- Congelez uniquement des aliments frais et en bon état.
- Pour préserver au mieux la valeur nutritionnelle, la saveur et la couleur des légumes, il faut les blanchir avant de les congeler.
- Les aubergines, poivrons, courgettes et asperges ne nécessitent pas d'être blanchis.

Remarque : Maintenez les aliments à l'écart des aliments déjà congelés.

- Les aliments suivants sont appropriés à la congélation :
Gâteaux et pâtisseries, poissons et fruits de mer, viande, gibier, volaille, légumes, fruits, fines herbes, oeufs sans leur coquille, produits laitiers (par exemple le fromage et le beurre), plats préparés et restes cuisinés (par exemple les soupes), ragoûts, poissons et viandes cuites, plats de pomme de terre, soufflés et desserts.
- Les aliments suivants ne conviennent pas à la congélation :

Certains types de légumes généralement consommés crus (par exemple les radis et les laitues), les oeufs dans leur coquille, le raisin, les pommes entières, les pêches et les poires, les oeufs durs, le yaourt, le lait caillé, la crème aigre et la mayonnaise.

Emballer les aliments congelés

Pour éviter que les aliments perdent leur saveur ou se dessèchent, conservez-les dans des emballages hermétiques.

1. Placez les aliments dans des emballages.
2. Évacuez l'air.
3. Schellez l'emballage.
4. Étiquetez l'emballage avec le contenu et la date de congélation.

Emballage approprié :

Film plastique, film tubulaire de polyéthylène, papier aluminium.

Ces produits sont disponibles dans les magasins spécialisés.

Durées de conservation recommandées des aliments congelés dans le compartiment de congélation

Ces durées diffèrent selon le type d'aliment. Les aliments que vous congelez peuvent être conservés de 1 à 12 mois (au moins à -18°C).

Aliments	Durée de conservation
Lard, ragoût, lait	1 mois
Pain, crème glacée, saucisses, tartes, crustacés cuisinés, poisson gras	2 mois
Poisson maigre, crustacés, pizza, scones et muffins	3 mois
Jambon, gâteaux, biscuits, côtelettes de boeuf et d'agneau, Morceaux de volaille	4 mois
Beurre, légumes (blanchis), oeufs entiers et jaunes, écrevisses cuites, viande hachée (crue), porc (cru)	6 mois
Fruits (secs ou au sirop), blancs d'oeufs, boeuf (cru), poulet entier, Agneau (cru), gâteaux aux fruits	12 mois

N'oubliez jamais :

- Lorsque vous congélez des aliments frais comportant une « date de péremption / limite d'utilisation / date de consommation », vous devez les congeler avant l'expiration de cette date.
- Vérifiez que les aliments n'ont jamais été précédemment congelés. En effet, les aliments congelés qui ont été complètement décongelés ne doivent pas être recongelés.
- Une fois décongelés, les aliments doivent être consommés rapidement.

Fabrication de glaçons

Remplissez le bac à glaçons (non fourni) aux 3/4 d'eau potable et placez-le dans le compartiment du congélateur.

Si le bac à glaçons est collé dans le compartiment du congélateur, décollez-le en utilisant un ustensile non tranchant seulement.

Pour sortir les glaçons, tordez légèrement le bac à glaçons ou placez-le brièvement sous l'eau courante.

Bruits de fonctionnement

Bruits normaux

- Fonctionnement du moteur.
- Le réfrigérant s'écoulant dans les tubulures.

Déplacement de votre réfrigérateur congélateur

- Débranchez le réfrigérateur congélateur.
- Retirez tous les aliments.
- Fixez solidement à l'aide de ruban adhésif tous les objets non fixés à l'intérieur du réfrigérateur congélateur.
- Fermez les portes avec du ruban adhésif.
- Veillez à ce que le réfrigérateur congélateur reste en position verticale pendant le transport.
- Lorsque l'appareil est éteint pour quelque raison que ce soit, attendez 10 minutes avant de le rallumer. Cela permet à la pression de s'uniformiser dans le système de réfrigération avant le redémarrage.

Conseils pour économiser l'énergie

Pour optimiser la consommation énergétique de votre appareil :

- Assurez-vous que votre réfrigérateur congélateur dispose d'une ventilation adéquate comme recommandée dans les instructions d'installation.
- Attendez que les boissons et aliments chauds aient refroidi avant de les mettre dans l'appareil.
- Décongelez les aliments congelés dans le compartiment de réfrigération pour utiliser la température basse des aliments congelés pour refroidir les aliments conservés dans le réfrigérateur.
- Minimisez la fréquence d'ouverture des portes.
- Ouvrez l'appareil aussi brièvement que possible.
- Dégivrez régulièrement le réfrigérateur congélateur pour enlever la couche de givre.
- Veillez à ce que les portes du réfrigérateur et du congélateur soient toujours correctement fermées.

INVERSION DU CÔTÉ D'OUVERTURE DE LA PORTE

Avant d'inverser le sens d'ouverture de la porte, préparez les outils et le matériel listés ci-dessous : tournevis droit, tournevis cruciforme, clé et composants fournis dans le sac en plastique.

Cache de la charnière de porte gauche x 1

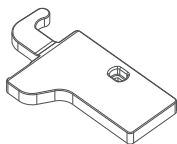

Mécanisme de fermeture gauche pour porte supérieure x 1

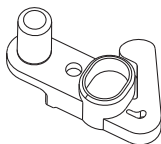

Mécanisme de fermeture gauche pour porte inférieure x 1

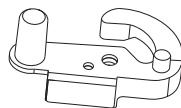

1. Dévissez le cache de la charnière supérieure et débranchez les connecteurs de l'interrupteur de porte et du faisceau de câblage.

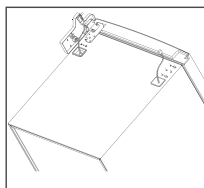
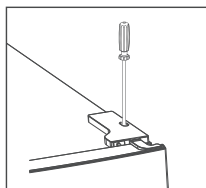

2. Dévissez la charnière supérieure.

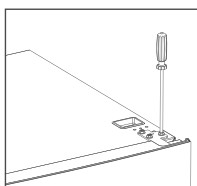

3. Retirez la broche à l'aide d'un tournevis, puis retournez le support de la charnière. Replacez ensuite la

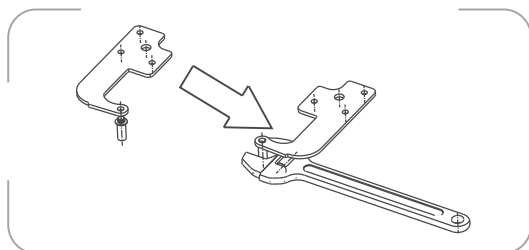

4. Déplacez l'interrupteur de porte du cache de la charnière de porte droite vers le cache de la charnière de porte gauche situé dans le sac des pièces.

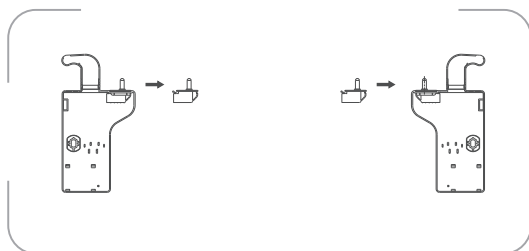

5. Déplacez le cache situé en haut à gauche vers la droite.
6. Démontez la porte supérieure, retirez la vis de la charnière centrale à l'aide du tournevis cruciforme,

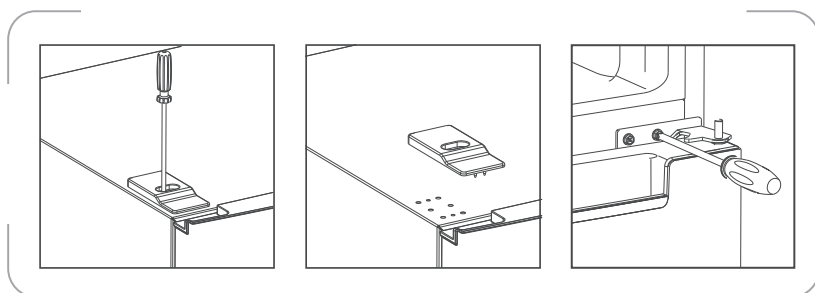

7. Dévissez la charnière inférieure. Ensuite, retirez les pieds réglables de chaque côté.

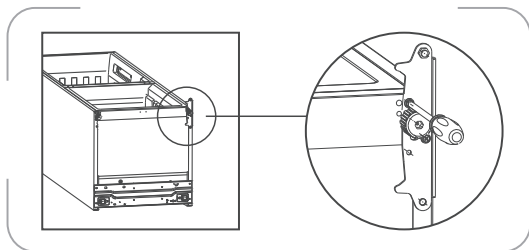

8. Dévissez et retirez la broche de la charnière inférieure, retournez le support et remettez-le en place.

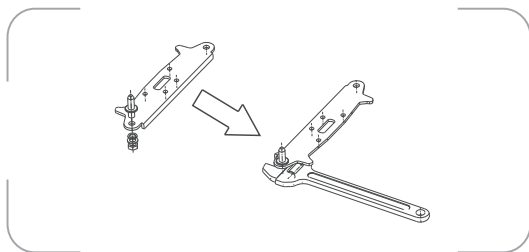

9. Remplacez le support de montage avec la broche de la charnière inférieure. Remettez les deux pieds réglables en place.

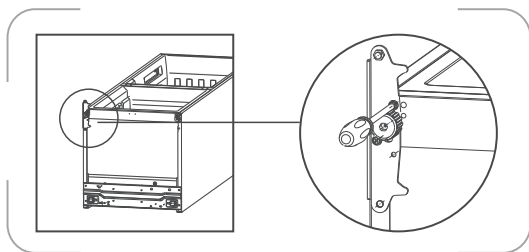

10. Retirez les joints de la porte du réfrigérateur puis refixez-les après avoir fait pivoter la porte.

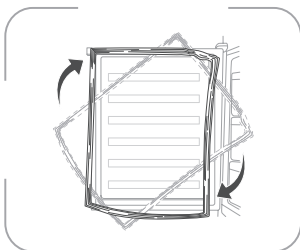

11. Retirez les mécanismes de fermeture des portes inférieure et supérieure, puis fixez les nouveaux mécanismes du sac de pièces sur le côté gauche.

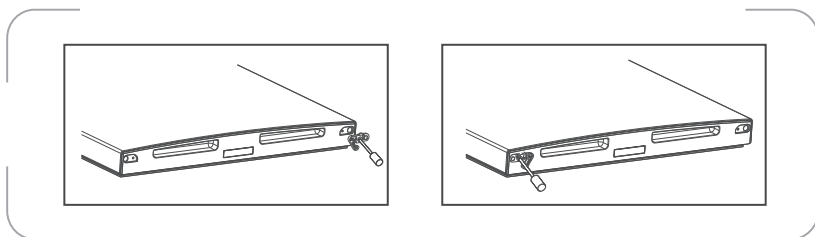

12. Installez la porte inférieure, en réglant et fixant la charnière centrale sur le corps de l'appareil.

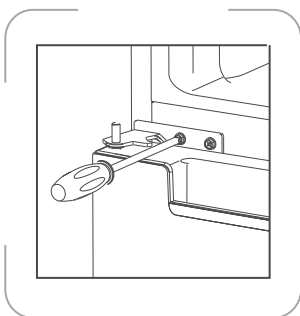

13. Remplacez la porte supérieure en veillant à ce qu'elle soit alignée avec le corps de l'appareil, afin que le joint permette de fermer hermétiquement la porte. Fixez ensuite la porte en vissant bien la charnière supérieure.
14. Connectez les faisceaux de câblage de la porte et du corps de l'appareil. Remplacez ensuite le cache de la charnière supérieure. Avant de visser le cache, branchez les connecteurs de l'interrupteur de porte.

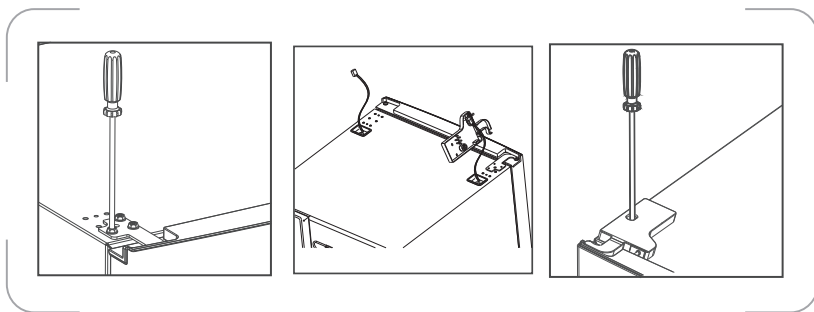

15. Fixez le couvercle de la vis.

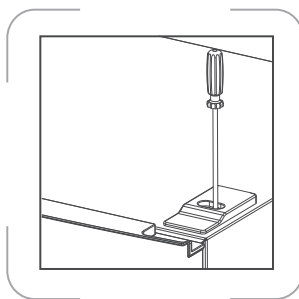

NETTOYAGE ET ENTRETIEN



Débranchez l'appareil avant de le nettoyer.

1. Sortez les aliments et mettez-les dans un endroit frais.
2. Retirez toutes les pièces amovibles, telles que les clayettes, le bac à légumes, tiroirs etc.

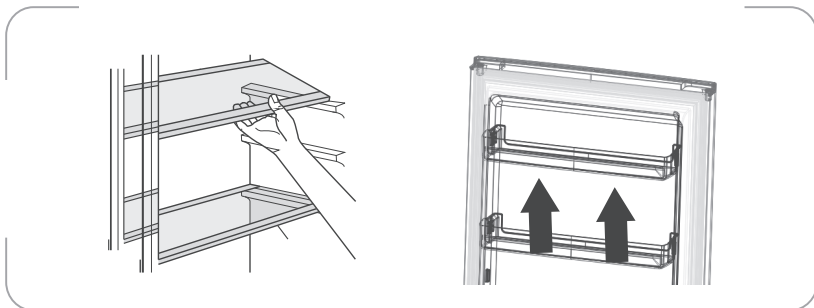

3. Utilisez un chiffon doux humide ou une serviette en papier pour nettoyer l'intérieur et l'extérieur, y compris toutes les différentes zones de vidange et l'orifice d'évacuation de l'eau.
4. Essuyez immédiatement les renversements dans les compartiments du réfrigérateur et du congélateur avec un chiffon humide.
 - Utilisez un nettoyant doux tel qu'un détergent à vaisselle, du bicarbonate de soude ou du vinaigre pour nettoyer la zone salie.
 - Placez une petite quantité de détergent, de vinaigre ou de bicarbonate de soude dans un bol et ajoutez-y de l'eau chaude. Trempez une serviette ou un chiffon dans la solution de nettoyage et nettoyez l'intérieur de votre appareil.

5. Lavez les pièces détachables dans de l'eau chaude savonneuse avec une éponge ou un chiffon doux.
Rincez-les et séchez-les complètement avant de les remettre en place.
 - N'utilisez pas de produits de nettoyage abrasifs ou chimiques.
6. Nettoyez les revêtements de porte et les joints d'étanchéité en utilisant une éponge propre ou un chiffon doux et un détergent doux dans de l'eau tiède.
 - N'utilisez pas de cires de nettoyage, de détergents concentrés, d'agents de blanchiment ou des nettoyeurs contenant du pétrole, sur les pièces en plastique du réfrigérateur.
7. Séchez soigneusement toutes les surfaces, puis branchez l'appareil. Réglez les températures.
8. Remettez les aliments dans l'appareil.

La lampe LED dans le compartiment du réfrigérateur ne peut pas être remplacée par l'utilisateur. Si la lampe LED cesse de fonctionner, contactez le centre de réparation agréé local.

GUIDE DE DÉPANNAGE

Si vous rencontrez un problème avec votre appareil ou si vous craignez que l'appareil ne fonctionne pas correctement, vous pouvez effectuer quelques vérifications simples conformément au tableau ci-dessous avant de faire appel à un technicien.

Avertissement !

N'essayez pas de réparer vous-même l'appareil. Si le problème persiste après avoir effectué les vérifications mentionnées ci-dessous, contactez un électricien qualifié, un ingénieur de service agréé ou le magasin où vous avez acheté le produit.

Problème	Causes possibles & Solution
L'appareil ne marche pas.	<ul style="list-style-type: none">• Vérifiez que l'appareil est correctement branché sur la prise secteur et que l'alimentation est activée.• Vérifiez que le fusible n'est pas grillé.• Vérifiez que le disjoncteur n'est pas déclenché.• Essayez de régler le bouton de contrôle de la température sur une position plus froide.
Bruits inhabituels	<ul style="list-style-type: none">• Réajustez les pieds pour vous assurer que l'appareil est à niveau.• Vérifiez que l'appareil ne touche pas le mur ou d'autres objets. Déplacez légèrement l'appareil.• Vérifiez qu'un composant, par exemple un tuyau, situé à l'arrière de l'appareil ne touche pas une autre partie de l'appareil ou le mur. Si nécessaire, repliez soigneusement le composant afin qu'il ne soit plus en contact avec un objet.
Réfrigération inadéquate.	<ul style="list-style-type: none">• Tournez le bouton de contrôle de la température sur un réglage plus froid et attendez plusieurs heures pour que la température se stabilise.• La porte est restée ouverte trop longtemps ou est ouverte trop fréquemment. L'air chaud pénètre dans le réfrigérateur à chaque ouverture de la porte. Ouvrez la porte moins souvent.• Vérifiez que la porte est complètement fermée.• Assurez-vous que le joint de la porte reste scellé.• Une grande quantité d'aliments tièdes ou chauds a peut-être été stockée récemment. Attendez que le réfrigérateur ait atteint sa température de consigne.

<p>Mauvaise odeur dans l'appareil</p>	<p>Les aliments dégageant une forte odeur doivent être emballés hermétiquement avant d'être placés dans l'appareil. Vérifiez qu'il n'y a pas d'élément détérioré ou que les joints de la porte ne sont pas restés sales pendant une longue période.</p>
<p>De l'eau coule sur le sol</p>	<p>Le bac à eau (situé dans la partie inférieure à l'arrière de la carrosserie) n'est peut-être pas correctement nivelé, ou le bec de vidange sous la partie supérieure du compresseur n'est peut-être pas positionné correctement pour diriger l'eau dans ce bac, ou le bec d'eau est bloqué. Vous devrez peut-être dégager l'appareil du mur pour vérifier le bac et le bec.</p>

MISE AU REBUT



■ En tant que distributeur responsable, nous accordons une grande importance à la protection de l'environnement.

Nous vous encourageons à respecter les procédures correctes de mise au rebut de votre appareil, des piles et des éléments d'emballage. Cela aidera à préserver les ressources naturelles et à garantir qu'il soit recyclé d'une manière respectueuse de la santé et de l'environnement.

Vous devez jeter ce produit et son emballage selon les lois et les règles locales. Puisque ce produit contient des composants électroniques et parfois des piles, le produit et ses accessoires doivent être jetés séparément des déchets domestiques lorsque le produit est en fin de vie.

Pour plus de renseignements sur les procédures de mise au rebut et de recyclage, contactez les autorités de votre commune.

Apportez l'appareil à un point de collecte local pour qu'il soit recyclé. Certains centres acceptent les produits gratuitement.

ZONE LA PLUS FROIDE DU REFRIGERATEUR



Le symbole ci-contre indique l'emplacement de la zone la plus froide de votre réfrigérateur, cette zone est délimitée en bas par la vitre du bac à légumes, et en haut par le symbole ou bien la clayette positionnée à la même hauteur.

Afin de garantir les températures dans cette zone, veillez à ne pas modifier le positionnement de cette clayette.

Dans les réfrigérateurs à air pulse (équipés d'un ventilateur ou modèles No Frost), le symbole de la zone la plus froide n'est pas représenté car la température à l'intérieur de ceux-ci est homogène.

INSTALLATION DE L'INDICATEUR DE TEMPERATURE

Pour vous aider à bien régler votre réfrigérateur, celui-ci est équipé d'un indicateur de température qui permettra de contrôler la température moyenne dans la zone la plus froide.

ATTENTION : Cet indicateur est prévu pour fonctionner uniquement avec votre réfrigérateur, veillez à ne pas l'utiliser dans un autre réfrigérateur (en effet, la zone la plus froide n'est pas identique), ou pour toute autre utilisation.

INDICATEUR DE TEMPERATURE : ZONE LA PLUS FROIDE DE VOTRE REFRIGERATEUR.

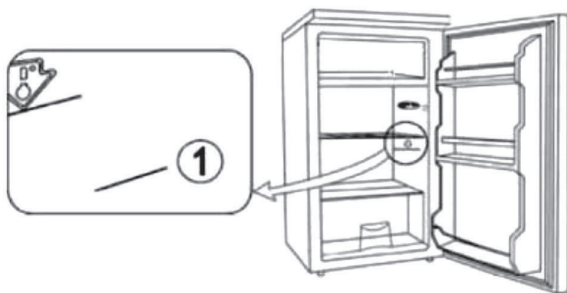

VERIFICATION DE LA TEMPERATURE DANS LA ZONE LA PLUS FROIDE

Grâce à l'indicateur de température, vous pourrez vérifier régulièrement que la température de la zone la plus froide est correcte. En effet, la température à l'intérieur du réfrigérateur est fonction de plusieurs facteurs tels que la température ambiante du local, la quantité de denrées stockées, la fréquence d'ouverture de la porte. Prenez ces facteurs en considération lors du réglage de l'appareil.

Lorsque l'indicateur indique « OK », cela signifie que votre thermostat est bien réglé, et que la température intérieure est correcte.

Si la couleur de l'indicateur est blanche, cela signifie que la température est trop élevée, il faut dans ce cas augmenter le réglage du thermostat et attendre 12 heures pour effectuer un nouveau contrôle visuel de l'indicateur.

Après chargement ou ouverture de la porte, il est possible que l'indicateur devienne blanc au bout de quelques instants.



Réglage correct



Température trop élevée,
réglez le thermostat

Para sua segurança, e para garantir uma utilização correta, antes da instalação e da primeira utilização do aparelho, leia atentamente este manual de instruções, incluindo as suas indicações e advertências. Para evitar erros e acidentes desnecessários, é importante garantir que todas as pessoas que utilizam o aparelho estejam bem familiarizadas com o seu funcionamento e com as funcionalidades de segurança. Guarde estas instruções e certifique-se de que permanecem com o aparelho em caso de deslocação ou venda, de modo a que todas as pessoas que o utilizem durante a sua vida útil estejam devidamente informadas sobre a utilização e a segurança do aparelho.





Para a segurança da vida e dos bens, respeite as precauções deste manual de instruções, pois o fabricante não é responsável por danos causados por omissão.

Segurança de crianças e de pessoas vulneráveis

- Este aparelho pode ser utilizado por crianças com idade igual ou superior a 8 anos e por pessoas com capacidades físicas, sensoriais ou mentais reduzidas ou sem experiência e conhecimento desde que sob supervisão ou devidamente instruídas acerca de uma utilização segura do aparelho e tenham compreendido os perigos.
- As crianças de 3 a 8 anos de idade podem carregar e descarregar este aparelho.
- As crianças devem ser supervisionadas para garantir que não brincam com o eletrodoméstico.
- A limpeza e a manutenção pelo utilizador não devem ser efetuadas por crianças, a menos que tenham idade igual ou superior a 8 anos e sejam supervisionadas.

- Mantenha todas as embalagens fora do alcance das crianças. Há risco de asfixia.
- Se se desfizer do aparelho, retire a ficha da tomada, corte o cabo de ligação (o mais próximo possível do aparelho) e retire a porta para evitar que as crianças que brincam sofram choques elétricos ou se fechem no equipamento.
- Se este aparelho com vedantes magnéticos da porta se destinar a substituir um aparelho mais antigo com um fecho de mola (trinco) na porta ou na tampa, certifique-se de que inutiliza a mola antes de se desfazer do aparelho antigo. Isto evitará que se torne numa armadilha mortal para uma criança.

Segurança geral

-  **AVISO!** Mantenha desobstruídas as aberturas de ventilação, as do espaço de encastramento do eletrodoméstico ou as incorporadas na estrutura.
-  **AVISO!** Não utilize dispositivos mecânicos ou outros meios para acelerar o processo de descongelação, para além dos recomendados pelo fabricante.
-  **AVISO!** Não danifique o circuito de refrigeração.
-  **AVISO!** Não utilize outros aparelhos elétricos (por exemplo, máquinas de fazer gelados) no interior de aparelhos de refrigeração, a menos que tenham sido aprovados para esse efeito pelo fabricante.
-  **AVISO!** Não toque na lâmpada se estiver acesa durante um longo período de tempo, pois pode estar muito quente.¹⁾

1) Se houver uma luz no compartimento.

 **AVISO!** Ao posicionar o eletrodoméstico, certifique-se de que o cabo de alimentação não está preso ou danificado.

 **AVISO!** Não coloque blocos de tomadas múltiplas ou geradores portáteis na parte de trás do eletrodoméstico.

- Não guarde substâncias explosivas, tais como aerossóis com gás inflamável, neste eletrodoméstico.
- O circuito de refrigeração do aparelho contém o refrigerante isobutano (R-600a), um gás natural com um elevado nível de compatibilidade ambiental, mas que é inflamável.
- Durante o transporte e a instalação do aparelho, certifique-se de que nenhum dos componentes do circuito de refrigeração fica danificado.
 - evite chamas abertas e fontes de ignição
 - ventile bem o local onde se encontra o aparelho
- É perigoso alterar as especificações ou modificar este produto de qualquer forma. Qualquer dano no cabo pode provocar um curto-circuito, incêndio e/ou choque elétrico.
- Este aparelho destina-se a ser utilizado em aplicações domésticas.

 **AVISO!** Quaisquer componentes elétricos (ficha, cabo de alimentação, compressor, etc.) devem ser substituídos por um agente de assistência certificado ou por pessoal de assistência qualificado.

 **AVISO!** A lâmpada fornecida com este aparelho é uma "lâmpada de uso especial" que só pode ser utilizada com o aparelho fornecido. Esta "lâmpada para uso especial" não pode ser utilizada para iluminação doméstica.¹⁾

- O cabo de alimentação não deve ser alongado.
- Certifique-se de que a ficha de alimentação não é esmagada ou danificada pela parte de trás do aparelho. Uma ficha de alimentação esmagada ou danificada pode sobreaquecer e provocar um incêndio.
- Certifique-se de que consegue chegar à ficha de alimentação do aparelho.
- Não puxe o cabo de alimentação elétrica.
- Se a tomada da ficha de alimentação estiver solta, não a insira. Existe o risco de choque elétrico ou incêndio.
- O aparelho não deve ser utilizado sem a lâmpada.
- Este aparelho é pesado. É necessário ter cuidado ao deslocá-lo.
- Não retire nem toque nos objetos do compartimento do congelador se tiver as mãos húmidas/molhadas, pois isso pode provocar escoriações na pele ou queimaduras pelo frio.
- Evite a exposição prolongada do aparelho à luz solar direta.

Utilização diária

- Não aplique calor às peças de plástico do aparelho.
- Não coloque os produtos alimentares diretamente contra a parede traseira.

1) Se houver uma luz no compartimento.

- Os alimentos congelados não devem ser recongelados depois de terem sido descongelados.¹⁾
- Armazene os alimentos congelados pré-embalados de acordo com as instruções do fabricante dos alimentos congelados.¹⁾
- As recomendações de armazenamento dos fabricantes de aparelhos devem ser rigorosamente respeitadas. Consulte as respetivas instruções.
- Não coloque bebidas gaseificadas ou com gás no compartimento do congelador, pois isso cria pressão no recipiente, o que pode provocar a sua explosão e danificar o aparelho.¹⁾
- Os gelados podem provocar queimaduras pelo frio se forem consumidos diretamente do aparelho.¹⁾
- Para evitar a contaminação dos alimentos, respeite as seguintes instruções:
 - A abertura da porta durante longos períodos pode causar um aumento significativo da temperatura nos compartimentos do eletrodoméstico.
 - Limpe regularmente as superfícies que possam estar em contacto com os alimentos e com os sistemas de escoamento acessíveis.
 - Limpe os depósitos de água se não tiverem sido utilizados durante 48 h; lave o sistema de água ligado ao abastecimento de água se não tiver sido retirada água durante 5 dias.
- Guarde a carne e o peixe crus em recipientes adequados no frigorífico, para que não entrem em contacto ou pinguem sobre outros alimentos.
- Os compartimentos para alimentos congelados de duas estrelas (se estiverem presentes no aparelho) são

1) Se existir um compartimento de congelação.

2) Se existir um compartimento de armazenamento de alimentos frescos.

adequados para armazenar alimentos pré-congelados, armazenar ou fazer gelados e fazer cubos de gelo.

- Os compartimentos de uma, duas e três estrelas (se estiverem presentes no aparelho) não são adequados para a congelação de alimentos frescos.
- Se o aparelho permanecer vazio durante muito tempo, desligue, descongele, limpe, seque e deixe a porta aberta para evitar o surgimento de bolor no interior do eletrodoméstico.

Cuidados e limpeza

- Antes de proceder à manutenção, desligue o aparelho e desligue a ficha da tomada elétrica.
- Não limpe o aparelho com objetos metálicos.
- Não utilize objetos afiados para remover o gelo do aparelho. Utilize um raspador de plástico¹⁾
- Verifique regularmente se há água descongelada no ponto de drenagem do frigorífico. Se necessário, limpe o escoamento. Se o ponto de drenagem estiver bloqueado, a água acumular-se-á no fundo do aparelho²⁾

Instalação

Importante! Para a ligação elétrica, siga cuidadosamente as instruções dadas nos pontos específicos.

- Desembale o aparelho e verifique se existem danos no mesmo. Não ligue o aparelho se este estiver danificado. Comunique imediatamente eventuais danos

1) Se existir um compartimento de congelação.

2) Se existir um compartimento de armazenamento de alimentos frescos.

ao local onde comprou o produto. Nesse caso, conserve a embalagem.

- É aconselhável esperar pelo menos quatro horas antes de ligar o aparelho para permitir que o óleo volte a fluir no compressor.
- Deve haver uma circulação de ar adequada à volta do aparelho, caso contrário, pode ocorrer um sobreaquecimento. Para obter uma ventilação suficiente, siga as respetivas instruções para a instalação.
- Sempre que possível, os espaçadores do produto devem estar encostados a uma parede para evitar tocar nas peças quentes (compressor, condensador) para evitar possíveis queimaduras.
- O aparelho não deve ser colocado perto de radiadores ou fogões.
- Certifique-se de que a ficha de alimentação está acessível após a instalação do aparelho.

Serviço



- Qualquer trabalho elétrico necessário para efetuar a manutenção do aparelho deve ser realizado por um electricista qualificado ou por uma pessoa competente.
- A manutenção deste produto deve ser efetuada por um Centro de Assistência Técnica autorizado e só devem ser utilizadas peças sobresselentes genuínas.

Poupança de energia

- Não coloque alimentos quentes no aparelho;
- Não embale os alimentos muito juntos, pois isso impede a circulação do ar;

- Certifique-se de que os alimentos não tocam na parte de trás do(s) compartimento(s);
- Em caso de falha de eletricidade, não abra a(s) porta(s);
- Não abra frequentemente a(s) porta(s);
- Não deixe a(s) porta(s) aberta(s) durante muito tempo;
- Não coloque o termóstato em temperaturas demasiado baixas;
- Todos os acessórios, tais como gavetas, prateleiras e varandas devem ser mantidos aí para um menor consumo de energia.

Proteção do ambiente

 Este aparelho não contém gases suscetíveis de danificar a camada de ozono, quer no circuito de refrigeração quer nos materiais de isolamento. O aparelho não deve ser deitado fora juntamente com os resíduos urbanos e o lixo. A espuma de isolamento contém gases inflamáveis: o aparelho deve ser eliminado de acordo com os regulamentos relativos a aparelhos a obter junto das autoridades locais. Evite danificar a unidade de arrefecimento, nomeadamente o permutador de calor. Os materiais utilizados neste aparelho marcados com o símbolo  são recicláveis.



O símbolo no produto ou na sua embalagem indica que este produto não pode ser tratado como lixo doméstico. Em vez disso, é necessário levá-lo até ao ponto de recolha apropriado para reciclagem de equipamentos elétricos e eletrónicos. Ao assegurar-se de que este produto é corretamente eliminado, irá ajudar a evitar potenciais consequências negativas para o ambiente e a saúde humana, o que poderia ser causado

pelo incorreto tratamento de resíduos deste produto. Para informações mais detalhadas sobre a reciclagem deste produto, contacte o seu município, o seu serviço de recolha de resíduos domésticos ou a loja onde comprou o produto.

Materiais da embalagem

Os materiais com o símbolo são recicláveis. Coloque a embalagem num contentor de recolha adequado para a sua reciclagem.

Eliminação do aparelho

1. Desligue a ficha de alimentação da tomada de corrente.
2. Corte o cabo elétrico e elimine-o.



AVISO! Durante a utilização, a manutenção e a eliminação do aparelho, preste atenção ao símbolo semelhante ao do lado esquerdo, situado na parte de trás do aparelho (painel traseiro ou compressor) e de cor amarela ou laranja.

É um símbolo de aviso de risco de incêndio. Existem materiais inflamáveis nas tubagens de refrigerante e no compressor.

Mantenha-se afastado de qualquer fonte de fogo durante a utilização, manutenção e eliminação.

Visão Geral

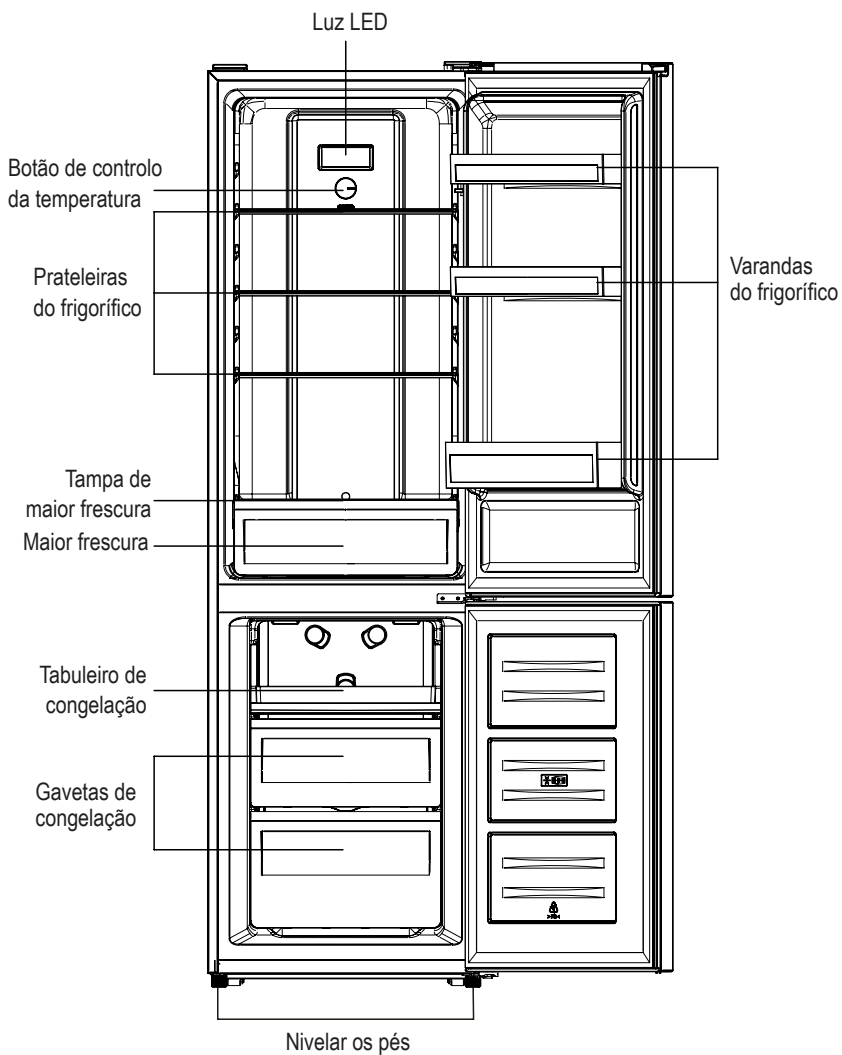

Nota: A imagem acima serve apenas de referência. Provavelmente, o aparelho real é diferente.

Instalação

Necessidade de espaço

- Selecione um local sem exposição direta à luz solar;
- Selecione um local com espaço suficiente para que as portas do frigorífico se abram facilmente;
- Selecione um local com um piso nivelado (ou quase nivelado);
- Deixe espaço suficiente para instalar o frigorífico numa superfície plana;
- Deixe espaço livre à direita, à esquerda, atrás e em cima aquando da instalação. Isto ajudará a reduzir o consumo de energia e a manter as suas faturas de energia mais baixas.
- Mantenha uma distância mínima de 50 mm entre os dois lados e a parte de trás.

Posicionamento

Instale este aparelho num local onde a temperatura ambiente corresponda à classe climática indicada na placa de características do aparelho: para aparelhos de refrigeração com classe climática:

- temperatura alargada: este aparelho frigorífico destina-se a ser utilizado a temperaturas ambiente compreendidas entre 10 °C e 32 °C;(SN)
- temperado: este aparelho frigorífico destina-se a ser utilizado a temperaturas ambiente compreendidas entre 16 °C e 32 °C;(N)
- subtropical: este aparelho frigorífico destina-se a ser utilizado a temperaturas ambiente compreendidas entre 16 °C e 38 °C;(ST)
- tropical: este aparelho frigorífico destina-se a ser utilizado a temperaturas ambiente compreendidas entre 16 °C e 43 °C;(T)

Localização

O aparelho deve ser instalado longe de fontes de calor, tais como radiadores, caldeiras, luz solar direta, etc. Certifique-se de que o ar circula livremente na parte de trás do armário. Para garantir o melhor desempenho, se o aparelho for colocado por baixo de um móvel suspenso, a distância mínima entre o topo do armário e o móvel deve ser de, pelo menos, 50 mm.

No entanto, o ideal é que o aparelho não seja colocado por baixo de um móvel suspenso.

O nivelamento exato é assegurado por um ou mais pés reguláveis na base do armário.

Este aparelho de refrigeração não se destina a ser utilizado como aparelho de encastrar.



Aviso! O aparelho deve poder ser desligado da rede elétrica, pelo que a ficha deve estar facilmente acessível após a instalação.

Ligação elétrica

Antes de ligar, certifique-se de que a tensão e a frequência indicada na placa de características correspondem à sua fonte de alimentação doméstica. O aparelho deve ter ligação à terra. A ficha do cabo de alimentação é fornecida com um contacto para essa finalidade. Se a tomada de alimentação doméstica não estiver ligada à terra, ligue o aparelho a uma ligação à terra separada, em conformidade com as normas em vigor, consultando um electricista qualificado. O fabricante declina qualquer responsabilidade se as precauções de segurança acima referidas não forem respeitadas. Este aparelho está em conformidade com as Diretivas da CEE.

Instalação

Reversibilidade da porta

Antes de inverter a porta, é necessário preparar os seguintes materiais e ferramentas: chave de fendas, chave Phillips, chave inglesa e os componentes incluídos no saco de polietileno:

Tampa da dobradiça da porta esquerda x 1

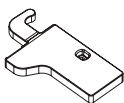

Fecho auxiliar esquerdo na porta superior x 1

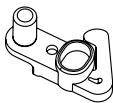

Fecho auxiliar esquerdo na porta inferior x 1

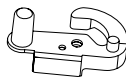

1. Desaparafuse a tampa da dobradiça superior e, em seguida, a dobradiça superior. Em seguida, levante a porta superior e coloque-a sobre uma almofada macia para evitar riscos e danos.

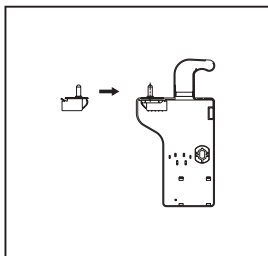
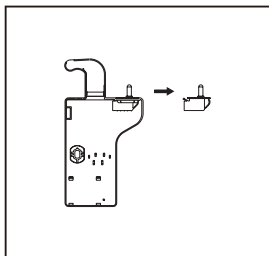
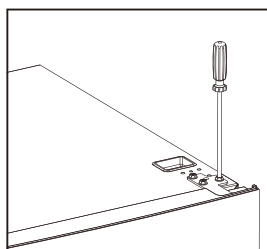
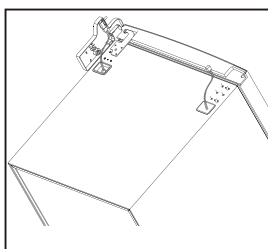
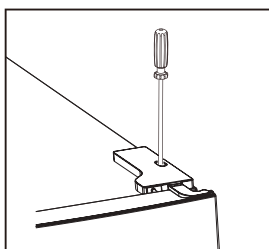

2. Retire a tampa de parafuso superior esquerda.

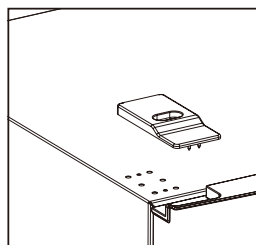
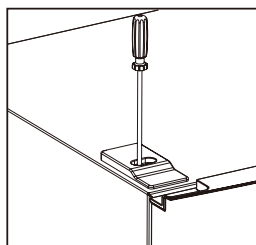

Instalação

3. Retire a porta superior, retire o parafuso da dobradiça central com uma chave Phillips e, em seguida, retire a porta inferior.

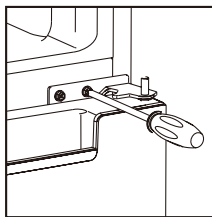

4. Deitando o frigorífico, retire os pés de regulação como abaixo indicado e, em seguida, retire a dobradiça inferior com uma chave Phillips.

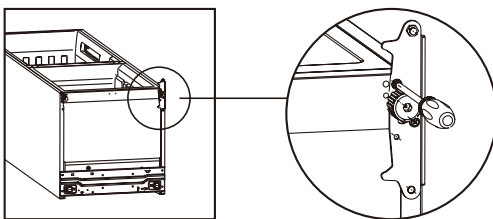

5. Ajustando a posição do núcleo da dobradiça da dobradiça inferior e da dobradiça superior para a posição oposta

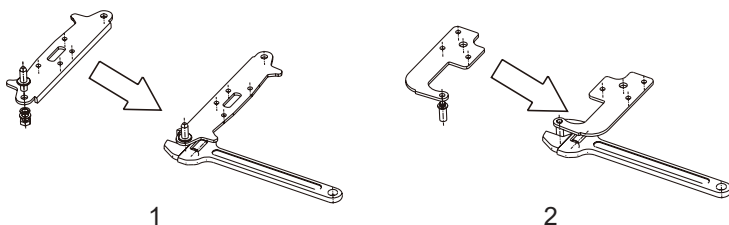

6. Instale a dobradiça inferior por baixo do frigorífico como abaixo, aparafusando os pés de ajuste, e certifique-se de que o aparelho está na horizontal.

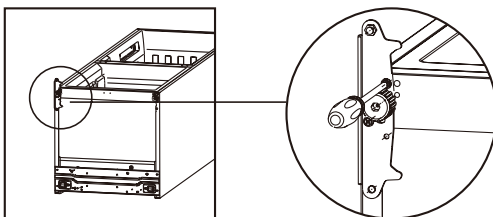

Instalação

7. Retire as juntas das portas do frigorífico e do congelador e volte a colocá-las depois de rodar.

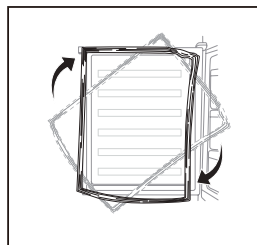

8. Retire os fechos de auxílio originais da porta superior e inferior e, em seguida, instale os fechos de auxílio do saco interno (com manuais de instruções) no lado oposto.

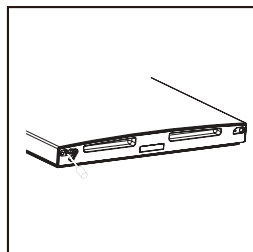
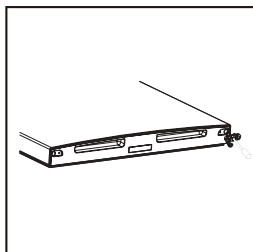

9. Instale a porta inferior, ajuste e fixe a dobradiça central no armário.

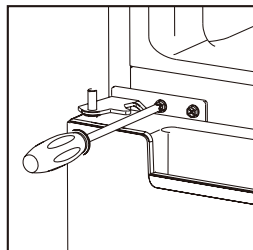

Instalação

10. Volte a colocar a porta superior. Assegure-se de que a porta está alinhada na horizontal e na vertical, de modo a que o vedante fique fechado em todos os lados, antes de finalmente apertar a dobradiça superior. Em seguida, insira a dobradiça superior e aparafuse-a à parte superior da unidade e, depois, fixe a tampa da dobradiça (no saco de acessórios) com um parafuso.

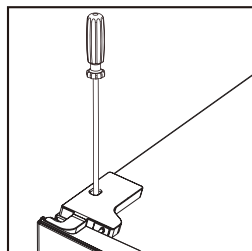
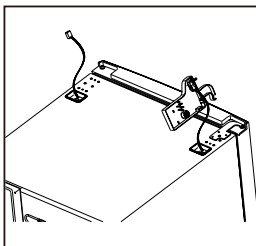
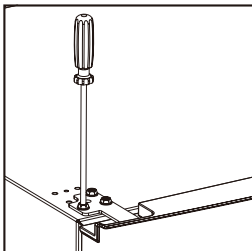

11. Fixe a tampa do parafuso.

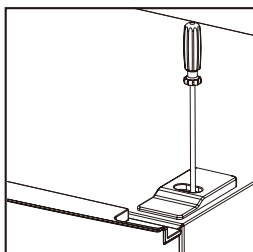

Instalação

Instale o puxador exterior da porta (se o puxador externo estiver presente)

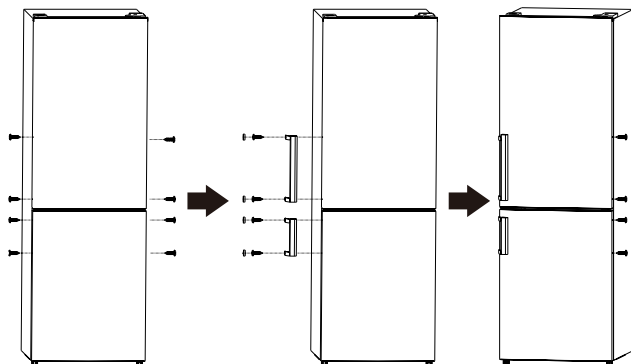

Necessidade de espaço

- Mantenha um espaço suficiente da porta aberta.
- Mantenha uma distância mínima de 50 mm entre os dois lados e a parte de trás.

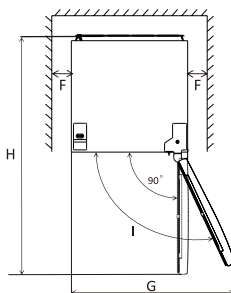
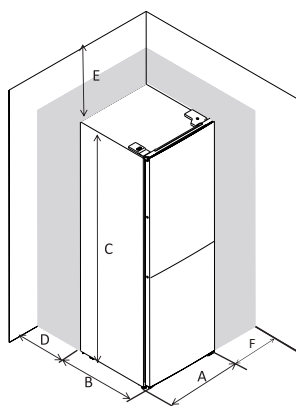

A	540
B	600
C	1800
D	mín=50
E	mín=50
F	mín=50
G	1100
H	1135
I	135°

Nivelar o frigorífico

Para isso, ajuste os dois pés niveladores na parte da frente do aparelho.

Se o frigorífico não estiver nivelado, as portas e os alinhamentos dos selos magnéticos da porta não funcionarão adequadamente.

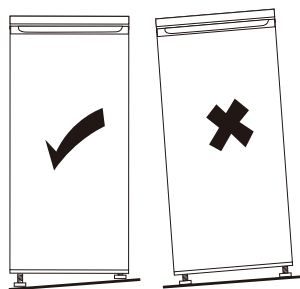

Painel de controlo do utilizador

1. Regulação da temperatura do compartimento do frigorífico

Botão de regulação da temperatura do frigorífico

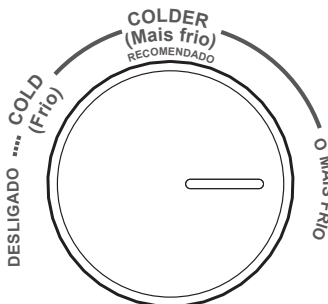

- O botão no compartimento do frigorífico é utilizado para ajustar a temperatura do compartimento do frigorífico.
- A temperatura interna é controlada por um sensor. Existem 4 definições: OFF (desligado), COLD (frio), COLDER (mais frio) e COLDEST (o mais frio). COLD é a definição mais quente e COLDEST é a definição mais fria.
- O aparelho pode não funcionar à temperatura correta se estiver particularmente quente ou se abrir a porta com frequência.
- Nem o frigorífico nem o compartimento do congelador funcionam quando a definição é OFF (Desligado).

2. Regulação da temperatura do compartimento do congelador

O seletor de regulação da temperatura do congelador

CONTROLO DO CONGELADOR

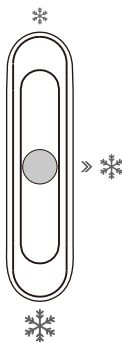

- Este seletor no compartimento do frigorífico é utilizado para ajustar a temperatura do compartimento do congelador.
- Se a barra deslizante estiver posicionada em direção a ❄️, a temperatura no compartimento do congelador será mais elevada. Pelo contrário, a temperatura no compartimento do congelador será mais baixa se a barra deslizante for movida em direção a ❄️.
- A posição intermédia ❄️ do seletor é a posição aconselhada para uma utilização normal.
- Para obter a temperatura mais baixa no compartimento do congelador, pode ajustar o botão de configuração para a definição mais fria e posicionar o cursor em ❄️.

Painel de controlo do utilizador

3. Recomendação de regulação da temperatura

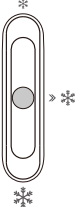
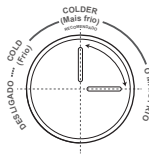
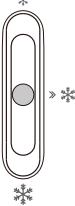
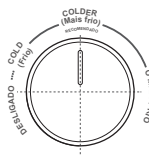
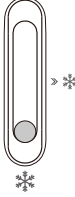
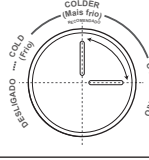
Recomendação de regulação da temperatura		
Temperatura ambiente	Compartimento do congelador	Compartimento do frigorífico
Verão (Acima de 38 °C)		Definir *
		 Definir para mais frio~o mais frio
Normal		Definir *
		 Definir em mais frio
Inverno (Inferior a 16 °C)		Definir *
		 Definir para mais frio~o mais frio

- As informações acima dão aos utilizadores uma recomendação de regulação da temperatura.
- No inverno ou com temperaturas inferiores a 16 °C, os utilizadores devem evitar a colocação em * e o frio.
- Para poupar energia, ❄️ e o conjunto mais frio só se aplicam a necessidades especiais (como congelação rápida ou fabrico de gelo), sendo necessário voltar atrás após a necessidade especial.

Utilização diária

Primeira utilização

Limpeza do interior

Antes de utilizar o aparelho pela primeira vez, lave o interior e todos os acessórios internos com água morna e um pouco de sabão neutro, de modo a remover o cheiro típico de um produto novo, e depois seque bem.

Importante! Não utilize detergentes nem pós abrasivos, uma vez que estes irão danificar o acabamento.

Utilização diária

Coloque os diferentes alimentos nos diferentes compartimentos de acordo com o quadro seguinte

Compartimentos do frigorífico	Tipo de alimento
Porta ou varandas do compartimento do frigorífico	<ul style="list-style-type: none">• Alimentos com conservantes naturais, como compotas, sumos, bebidas, condimentos.• Não armazene alimentos perecíveis.
Gaveta de maior frescura (gaveta de saladas)	<ul style="list-style-type: none">• As frutas, ervas e legumes devem ser colocados separadamente no cesto para maior frescura.• Não guarde bananas, cebolas, batatas e alho no frigorífico.
Prateleira do frigorífico - meio	<ul style="list-style-type: none">• Produtos lácteos, ovos
Prateleira do frigorífico - superior	<ul style="list-style-type: none">• Alimentos que não precisam de ser cozinhados, como alimentos prontos a comer, charcutaria, sobras de comida.
Gaveta(s)/prateleira do congelador	<ul style="list-style-type: none">• Alimentos para armazenamento a longo prazo.• Gaveta/prateleira inferior para carne crua, aves, peixe.• Gaveta/prateleira intermédia para legumes congelados, batatas fritas.• Gaveta/prateleira superior para gelados, fruta congelada, produtos de pastelaria congelados.

Congelar alimentos frescos

- O compartimento do congelador é adequado para congelar alimentos frescos e conservar alimentos congelados e ultracongelados durante muito tempo.
- Coloque os alimentos frescos a congelar no compartimento inferior.
- A quantidade máxima de alimentos que podem ser congelados em 24 horas está especificada na placa de características.
- O processo de congelação dura 24 horas: durante este período, não adicione outros alimentos que pretenda congelar.

Armazenamento de alimentos congelados

Na primeira colocação em funcionamento ou após um período de inatividade. Antes de colocar o produto no compartimento, deixe o aparelho a funcionar durante pelo menos 2 horas nas posições mais elevadas.

Importante! Em caso de descongelação acidental, por exemplo, se a alimentação estiver desligada há mais tempo do que o valor indicado na tabela de características técnicas em "tempo de subida", os alimentos descongelados devem ser consumidos rapidamente ou cozinhados imediatamente e depois recongelados (depois de cozinhados).

Descongelação

Os alimentos ultracongelados ou congelados, antes de serem utilizados, podem ser descongelados no congelador ou à temperatura ambiente, consoante o tempo disponível para esta operação.

Os pedaços pequenos podem mesmo ser cozinhados ainda congelados, diretamente do congelador. Neste caso, a cozedura será mais demorada.

Utilização diária

Acessórios - Prateleiras amovíveis

As paredes do frigorífico estão equipadas com uma série de corredeiras para que as prateleiras possam ser posicionadas como desejado.

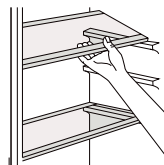

Posicionamento das varandas da porta

As varandas da porta podem ser desmontadas para limpeza. Para efetuar a desmontagem, proceda da seguinte forma: puxe gradualmente a varanda no sentido das setas até que se solte. Depois de o limpar, volte a colocá-lo.

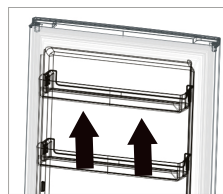

Desmonte a gaveta inferior

1. Puxe a gaveta inferior até ao batente.
2. Levante a frente da gaveta.
3. Puxe a gaveta de baixo.

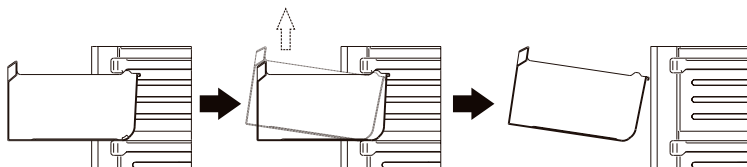

Dicas e sugestões úteis

Dicas para congelar

Para o ajudar a tirar o máximo partido do processo de congelação, eis algumas dicas importantes:

- a quantidade máxima de alimentos que pode ser congelada em 24 horas está indicada na placa de características;
- o processo de congelação demora 24 horas. Durante este período, não devem ser adicionados quaisquer outros géneros alimentícios a congelar;
- congele apenas géneros alimentícios de qualidade superior, frescos e cuidadosamente limpos;
- prepare os alimentos em pequenas porções, para que possam ser rápida e completamente congelados e para que seja possível descongelar posteriormente apenas a quantidade necessária;
- Embrulhe os alimentos em folha de alumínio ou polietileno e certifique-se de que as embalagens são herméticas;
- não permita que alimentos frescos e não congelados toquem em alimentos já congelados, evitando assim o aumento da temperatura destes últimos;
- os alimentos magros conservam-se melhor e durante mais tempo do que os gordos; o sal reduz o tempo de conservação dos alimentos;
- os gelados de água, se consumidos imediatamente após terem sido retirados do congelador, podem provocar queimaduras de frio na pele;
- é aconselhável indicar a data de congelação em cada embalagem individual para permitir a sua remoção do compartimento do congelador;
- é aconselhável indicar a data de congelamento em cada embalagem individual, para que possa controlar o tempo de armazenamento.

Utilização diária

Conselhos para a conservação de alimentos congelados

Para obter o melhor desempenho deste aparelho, deve:

- certificar-se de que os géneros alimentícios congelados comercialmente foram adequadamente armazenados pelo retalhista;
- garantir que os géneros alimentícios congelados são transferidos do armazém para o congelador no mais curto espaço de tempo possível;
- abrir a porta apenas quando necessário e não a deixar aberta mais tempo do que o estritamente necessário. Uma vez descongelados, os alimentos deterioram-se rapidamente e não podem voltar a ser congelados. Não ultrapasse o período de conservação indicado pelo fabricante do género alimentício.

Conselhos para a refrigeração de alimentos frescos

Para obter o melhor desempenho:

- Não guarde no frigorífico alimentos quentes ou líquidos que se evaporem
- Cubra ou embulhe os alimentos, sobretudo se tiverem um sabor forte

Conselhos para a refrigeração

Dicas úteis:

- Modelo (todos os tipos): embulhe em sacos de polietileno e coloque nas prateleiras de vidro por cima da gaveta dos legumes.
- Por razões de segurança, conserve desta forma apenas um ou dois dias, no máximo.
- Alimentos cozinhados, pratos frios, etc...: devem ser tapados e podem ser colocados em qualquer prateleira.
- Frutas e legumes: devem ser cuidadosamente limpos e colocados nas gaveta ou nas gavetas especiais previstas.
- manteiga e queijo: devem ser colocados em recipientes herméticos especiais ou embulhados em folha de alumínio ou sacos de polietileno para excluir o máximo de ar possível.
- Garrafa de leite: deve ter uma tampa e ser guardada nas varandas da porta.
- Bananas, batatas, cebolas e alho, se não estiverem embalados.
- Para uma maior eficiência energética, todas as gavetas, cestos e prateleiras devem estar no sítio certo e não devem ser guardados no frigorífico.

Limpeza

Por razões de higiene, o interior do aparelho, incluindo os acessórios interiores, deve ser limpo regularmente.



Atenção! O aparelho não deve estar ligado à rede elétrica durante a limpeza. Perigo de choque elétrico! Antes de proceder à limpeza, desligue o aparelho e retire a ficha da tomada, ou desligue o disjuntor ou o fusível. Nunca limpe o aparelho com um aparelho de limpeza a vapor. Pode acumular-se humidade nos componentes elétricos. Perigo de choque elétrico! Os vapores quentes podem danificar as peças de plástico. O aparelho deve estar seco antes de ser recolocado em serviço.

Importante! Os óleos etéreos e os solventes orgânicos podem atacar as peças de plástico (por exemplo, o sumo de limão ou o sumo da casca de laranja, o ácido butírico ou os produtos de limpeza com ácido acético).

- Não permita que tais substâncias entrem em contacto com as peças do aparelho.
- Não utilize produtos de limpeza abrasivos
- Retire os alimentos do congelador. Guarde-os num local fresco, bem tapados.
- Desligue o aparelho e retire a ficha da tomada, ou desligue o disjuntor ou o fusível.
- Limpe o aparelho e os acessórios interiores com um pano e água morna. Após a limpeza, passe um pano com água e seque.
- Depois de tudo estar seco, volte a colocar o aparelho em funcionamento.

Utilização diária

Substitua a lâmpada

A luz interna é do tipo LED. Para substituir a lâmpada, contacte um técnico qualificado.

Resolução de problemas



Atenção! Antes de tentar resolver o problema, desligue a fonte de alimentação. A resolução de problemas que não constam deste manual só deve ser efetuada por um eletricista qualificado ou por uma pessoa competente.

Importante! Existem alguns sons durante a utilização normal (compressor, circulação do refrigerante).

Problema	Causas possíveis	Solução
O aparelho não funciona	O botão de regulação da temperatura está regulado para o valor mais frio	Coloque o manípulo no outro interruptor do aparelho.
	A ficha de alimentação não está ligada ou está solta	Ligue a ficha de alimentação.
	O fusível queimou ou está defeituoso	Verifique o fusível e substitua se necessário.
	A tomada está com defeito	As avarias na rede elétrica devem ser corrigidas por um eletricista.
O aparelho congela ou arrefece demasiado	A temperatura está demasiado fria ou o aparelho está a funcionar no modo mais frio.	Coloque temporariamente o regulador de temperatura numa posição mais quente.
Os alimentos não estão suficientemente congelados.	A temperatura não está corretamente ajustada.	Consulte a secção inicial de Definição da Temperatura.
	A porta esteve aberta durante um longo período de tempo.	Abra a porta apenas durante o tempo necessário.
	Foi colocada uma grande quantidade de alimentos quentes no aparelho nas últimas 24 horas.	Mude temporariamente a regulação da temperatura para um valor mais frio.
	O aparelho está próximo de uma fonte de calor.	Consulte a secção sobre o local de instalação.
Grande acumulação de gelo no vedante da porta.	A vedação da porta não é estanque ao ar.	Aqueça cuidadosamente as secções com fugas da vedação da porta com um secador de cabelo (numa posição fria). Ao mesmo tempo, molde manualmente o vedante da porta aquecido de modo a que fique bem assente.
Ruídos involuntários	O aparelho não está nivelado.	Reajuste os pés.
	O aparelho está a tocar na parede ou outros objetos.	Desloque ligeiramente o aparelho.
	Um componente como, por exemplo, um tubo, na parte de trás do aparelho, está a tocar noutra parte do aparelho ou na parede.	Se necessário, dobre cuidadosamente o componente para fora do caminho.
Água no chão	O orifício de drenagem da água está bloqueado.	Consulte a secção de Limpeza e Conservação.
Os painéis laterais estão quentes.	Isto é normal. As peças de permuta de calor encontram-se nas partes laterais.	Se necessário, utilize luvas para tocar nos lados.

Se a avaria voltar a aparecer, contacte o Centro de Assistência.

Estes dados são necessários para o ajudar rápida e corretamente. Escreva aqui os dados necessários e consulte a placa de características.

Folheto do manual

Esta lista fornece todos os requisitos de conceção ecológica (de acordo com a rotulagem ecológica (UE)2019/2019 e a rotulagem energética (UE)2019/2016), se o requisito for aplicável ao seu produto.

O aparelho de refrigeração não se destina a ser utilizado como aparelho de encastrar, a não ser que o manual de instruções o indique expressamente como tal.

As gavetas, os cestos e as prateleiras devem ser mantidos na sua posição atual, salvo indicação em contrário no presente documento.

As portas e as tampas do aparelho de refrigeração devem ser retiradas antes da eliminação no aterro, para evitar que crianças ou animais fiquem presos no seu interior.

Configuração recomendada:

Compartimento do frigorífico: +4 °C

Compartimento do congelador: -18 °C

CONGELAMENTO RÁPIDO

A utilização desta função é recomendada quando se coloca uma quantidade muito elevada de alimentos a congelar no compartimento do congelador. 24 horas antes de congelar alimentos frescos, prima o botão Fast Freeze para ativar a função de congelamento rápido. Quando ativado, o indicador de congelamento rápido acende-se. Após 24 horas, coloque os alimentos a congelar na zona de congelação do compartimento congelador. A função é automaticamente desativada após 72 horas, ou pode ser desativada manualmente premindo o botão Fast Freeze (Congelamento rápido).

ARREFECIMENTO RÁPIDO

Com a função Fast Cool (Arrefecimento Rápido) é possível aumentar a capacidade de refrigeração do compartimento do frigorífico. A utilização desta função é recomendada quando se coloca uma quantidade muito elevada de alimentos no compartimento do frigorífico. Prima o botão Fast Cool para ativar a função de Arrefecimento Rápido. Quando ativado, o indicador de arrefecimento rápido acende-se. A função é automaticamente desativada após 6 horas, ou pode ser desativada manualmente premindo novamente o botão de Arrefecimento Rápido.

Como armazenar os géneros alimentícios:

Para evitar o desperdício de alimentos, consulte os tempos de regulação e de conservação recomendados: Compartimento do frigorífico: Diferentes alimentos,

especialmente vegetais e frutas, têm diferentes temperaturas de armazenamento.

O tempo de armazenamento é de 1 a 3 dias (definição de temperatura: média)

Compartimento do congelador: 1 semana (regulação da temperatura: Mín) e 1 mês (definição de temperatura: Máx)

Para otimizar a velocidade de congelação e obter mais espaço de armazenamento, o compartimento do congelador pode ser utilizado sem as gavetas do congelador.

A quantidade de alimentos frescos que podem ser congelados num determinado período de tempo está indicada na placa de características. Os limites de carga são determinados pelos cestos, abas, gavetas, prateleiras, etc. Certifique-se de que estes componentes podem continuar a fechar-se facilmente após o carregamento.

Para evitar o desperdício de alimentos, consulte a regulação e os tempos de conservação recomendados no manual do utilizador.

A informação do modelo pode ser obtida utilizando o código QR indicado na etiqueta energética.

A etiqueta inclui também o identificador do modelo que pode ser utilizado para consultar o portal do registo em

<https://eprel.ec.europa.eu>

Este produto contém duas fontes de iluminação com classe de eficiência energética G (se presente).

Processo correto de eliminação deste produto



De acordo com a diretiva relativa aos resíduos de equipamentos elétricos e eletrónicos (REEE), os resíduos REEE devem ser recolhidos e tratados separadamente. Se, no futuro, precisar de eliminar este produto, NÃO o coloque no lixo doméstico. Envie-o para os pontos de recolha de REEE, caso existam.

Marca	Edesa
Modelo	EFC-1822 NF WH /A
Classe energética	E
Certificação	CE CB GS EMC/ERP
Consumo anual de energia	220kWh / ano
Volume líquido do frigorífico	182L
Volume líquido do congelador	71L
N.º de estrelas	4
Sistema de descongelação	No-Frost
Autonomia para corte de energia	9,5h
Capacidade de congelação	3,2kg/24h
Classe climática	N,ST
Nível de ruído	40 dB
Dimensões globais	540x600x1800 mm
Tensão nominal	220-240V
Corrente nominal	0,9 A





Lesen Sie zu Ihrer Sicherheit und zum sachgerechten Betrieb Ihres Gerätes diese Anleitung vor der Installation und vor dem Betrieb sorgfältig (auch die Tipps und Warnhinweise). Um unnötige Fehler und Unfälle zu vermeiden, sollten alle Personen, die das Gerät verwenden, gründlich mit der Bedienung und den Sicherheitsfunktionen vertraut sein. Bewahren Sie diese Anleitung auf und vergewissern Sie sich, dass sie bei einem Umzug oder Verkauf des Geräts bei diesem verbleibt, damit die nachfolgenden Betreiber sachgerecht über den Gebrauch und die Sicherheit informiert sind. Halten Sie sich zum Schutz von Personen und Eigentum an diese Gebrauchsanweisung. Der Hersteller nicht für Schäden, die durch Unterlassung entstehen.

Sicherheit von Kindern und gefährdeten Personen

- Kinder ab acht Jahren und Personen mit verminderten körperlichen, sensorischen oder geistigen Fähigkeiten oder ohne Kenntnisse bzw. Erfahrung über dieses Gerät dürfen es betreiben, sofern sie Anweisungen über die gefahrlose Verwendung erhalten haben und die damit verbundenen Gefahren verstehen.
- Kinder im Alter von drei bis acht Jahren dürfen dieses Gerät ein- und ausräumen.
- Kinder sind zu beaufsichtigen, damit sie nicht mit dem Gerät spielen.
- Kinder dürfen das Gerät nicht reinigen und warten, es sei denn, sie sind mindestens acht Jahre alt und beaufsichtigt.
- Halten Sie alle Verpackungen von Kindern fern. Es besteht Erstickungsgefahr!

- Ziehen Sie vor dem Entsorgen des Gerätes den Stecker aus der Steckdose, schneiden Sie das Anschlusskabel ab (so nah wie möglich am Gerät) und nehmen Sie die Tür ab. So verhindern Sie, dass spielende Kinder Stromschläge erleiden oder sich im Kühlschrank einschließen.
- Sofern dieses Gerät mit magnetischen Türdichtungen ein älteres Gerät mit Federverriegelung an Tür oder Abdeckung ersetzt: Machen Sie dieses Federschloss unbrauchbar, bevor Sie das Altgerät entsorgen. So verhindern Sie, dass es für ein Kind zur Todesfalle wird.

Allgemeine Sicherheit

-  **WARNHINWEIS!** Halten Sie die Lüftungsöffnungen im Gerätegehäuse bzw. in der Einbaustruktur frei und ohne Hindernisse.
-  **WARNHINWEIS!** Beschleunigen Sie das Abtauen nicht mit mechanischen Vorrichtungen oder sonstigen Mitteln, ausgenommen die Herstellerempfehlungen.
-  **WARNHINWEIS!** Beschädigen Sie nicht den Kältemittelkreislauf.
-  **WARNHINWEIS!** Betreiben Sie im Kühlgeräte-Innenen keine anderen elektrischen Geräte (wie z. B. Speiseeis-Maschinen), es sei denn, sie sind vom Hersteller hierfür zugelassen.
-  **WARNHINWEIS!** Berühren Sie die Lampe nicht, denn sie könnte nach längerer eingeschalteter Zeit heiß sein.¹⁾

¹⁾ Wenn eine Lampe im Fach vorhanden ist.

 **WARNHINWEIS!** Achten Sie bei der Positionierung des Geräts darauf, dass das Netzkabel nicht eingeklemmt oder beschädigt wird.

 **WARNHINWEIS!** Bringen Sie keine Mehrfachsteckdosen oder tragbaren Netzteile hinter dem Gerät an.

- Lagern Sie in diesem Gerät keine explosiven Stoffe wie z. B. Sprühdosen mit brennbaren Treibmitteln.
- Der Kältemittelkreislauf des Geräts enthält das Kältemittel Isobutan (R-600a). Dieses natürliche Gas ist sehr umweltverträglich, aber entzündlich.
- Achten Sie bei Transport und Installation des Gerätes darauf, keine Komponente des Kältemittelkreislaufs zu beschädigen.
 - Vermeiden Sie offene Flammen und Entzündungsquellen
 - Lüften Sie den Raum, in dem sich das Gerät befindet, gründlich.
- Es ist gefährlich, dieses Gerät und seine technischen Gegebenheiten in irgendeiner Weise zu verändern. Jede Beschädigung des Stromkabels kann einen Kurzschluss, einen Brand und/oder einen Stromschlag verursachen.
- Dieses Gerät ist für den Einsatz im Haushalt vorgesehen.

 **WARNHINWEIS!** Nur der beglaubigte Kundendienst und sonstiges qualifiziertes Wartungspersonal dürfen elektrische Komponenten (Stecker, Netzkabel, Kompressor usw.) austauschen.

 **WARNHINWEIS!** Die mit diesem Gerät gelieferte Speziallampe eignet sich nur für den Einsatz im Gerät. Sie eignet sich nicht als sonstige Beleuchtung im Haushalt.¹⁾

- Verlängern Sie das Netzkabel nicht.
- Achten Sie darauf, dass die Geräterückseite den Netzstecker nicht quetscht oder anderweitig beschädigt. Ein gequetschter oder anders beschädigter Netzstecker könnte sich überhitzen und einen Brand auslösen.
- Vergewissern Sie sich, dass Sie an den Netzstecker des Geräts gelangen (dass er erreichbar ist).
- Ziehen Sie nicht am Netzkabel.
- Stecken Sie den Netzstecker nicht in die Buchse, falls diese locker ist. Es besteht Stromschlag- oder Brandgefahr.
- Betreiben Sie das Gerät nicht ohne die Lampe.
- Dieses Gerät ist schwergewichtig. Beim Transport ist Vorsicht geboten.
- Nehmen Sie mit feuchten Händen nichts aus dem Gefrierfach und berühren Sie dieses nicht, denn Sie könnten Hautabschürfungen oder Kälteverbrennungen erleiden.
- Setzen Sie das Gerät keinem direkten Sonnenlicht über längere Zeit aus.

Der tägliche Gebrauch

- Erhitzen Sie die Kunststoffteile des Geräts nicht.

1) Wenn eine Lampe im Fach vorhanden ist.

- Stellen/legen Sie keine Lebensmittel direkt an die Rückwand.
- Frieren Sie gefrorene Lebensmittel nach dem Auftauen nicht erneut ein.¹⁾
- Lagern Sie abgepackte Tiefkühlkost gemäß den Anweisungen ihres Herstellers.¹⁾
- Befolgen Sie unbedingt die Lagerungsempfehlungen des Geräteherstellers. Siehe die entsprechenden Anweisungen.
- Stellen Sie keine kohlenensäurehaltigen (spritzigen) Getränke ins Gefrierfach. Der entstehende Druck auf den Getränkebehälter kann zu einer Explosion führen und das Gerät beschädigen.¹⁾
- Eis am Stiel kann bei Verzehr direkt nach der Entnahme aus dem Gerät Kälteverbrennungen verursachen.¹⁾
- Beachten Sie bitte die folgenden Hinweise, um die Kontamination von Lebensmitteln zu vermeiden.
- Längeres Öffnen der Tür kann zu einem erheblichen Temperaturanstieg in den Gerätefächern führen.
- Reinigen Sie die Flächen, die mit Lebensmitteln und mit dem Ablauf (Entwässerung) in Kontakt kommen können, regelmäßig.
- Reinigen Sie über 48 Stunden lang nicht genutzte Wasserbehälter. Spülen Sie die an eine Zufuhr angeschlossenen Wasserleitungen aus, wenn Sie über 5 Tage lang kein Wasser entnommen haben.
- Lagern Sie rohes Fleisch und Fisch in geeigneten Behältern im Kühlschrank, damit sie nicht mit anderen Lebensmitteln in Berührung kommen und nichts darauf tropft.

¹⁾ Wenn ein Gefrierfach vorhanden ist.

²⁾ Wenn es ein Fach für frische Lebensmittel gibt.

- Zwei-Sterne-Gefrierfächereignensich zur Aufbewahrung von vorgefrorenen Lebensmitteln und zur Herstellung und Lagerung von Speiseeis und Eiswürfeln.
- Ein-, Zwei- und Drei-Sterne-Fächer eignen sich nicht zum Einfrieren frischer Lebensmittel.
- Wenn Sie das Kühlgerät über längere Zeit leer lassen möchten, schalten Sie es aus, tauen Sie es ab, reinigen Sie es, trocknen Sie es und lassen Sie die Tür offen, um Schimmelbildung zu vermeiden.

Pflege und Reinigung

- Schalten Sie das Gerät vor der Wartung aus und ziehen Sie den Netzstecker aus der Steckdose.
- Reinigen Sie das Gerät nicht mit Hilfsmitteln aus Metall.
- Verwenden Sie keine scharfen Gegenstände, um das Gerät von Eis zu befreien. Verwenden Sie einen Kunststoffschaber.¹⁾
- Untersuchen Sie die Ablauföffnung im Kühlschranks regelmäßig auf Tauwasser. Reinigen Sie den Ablauf, falls erforderlich. Bei verstopftem Abfluss sammelt sich Wasser am Geräteboden.²⁾

Installation

Wichtig! Befolgen Sie die Anweisungen der einzelnen Abschnitte über die elektrischen Anschlüsse.

- Packen Sie das Gerät aus und prüfen Sie, ob es Schäden aufweist. Schließen Sie das Gerät nicht an, wenn es beschädigt ist. Melden Sie eventuelle Schäden sofort dem Händler, bei dem Sie es gekauft haben. Bewahren Sie in diesem Fall die Verpackung auf.

1) Wenn ein Gefrierfach vorhanden ist.

2) Wenn es ein Fach für frische Lebensmittel gibt.

- Es ist ratsam, vor dem Anschließen des Gerätes mindestens vier Stunden zu warten, damit das Öl in den Kompressor zurückfließt.
- Um das Gerät herum sollte genügend Luft zirkulieren; andernfalls könnte es sich überhitzen. Beachten Sie die folgenden Installationshinweise für eine ausreichende Belüftung.
- Soweit möglich sollten die Abstandshalter des Gerätes zu einer Wand hin zeigen, damit Sie keine heißen Teile (Kompressor, Verflüssiger) berühren. So vermeiden Sie Verbrennungen.
- Stellen Sie das Gerät nicht nah an Heizkörpern oder Küchenherden auf.
- Vergewissern Sie sich, dass der Netzstecker nach der Installation des Gerätes zugänglich ist.

Wartung

- Nur ein qualifizierter Elektriker oder eine sonstige fachkundige Person darf die erforderlichen elektrischen Wartungsarbeiten ausführen.
- Eine zugelassene Wartungsstelle muss dieses Gerät warten. Verwenden Sie nur Original-Ersatzteile.

Energiesparen

- Legen Sie keine heißen Speisen in das Gerät;
- Packen Sie die Lebensmittel nicht dicht aneinander, denn das behindert die Luftzirkulation;
- Achten Sie darauf, dass die Lebensmittel nicht die Fach-Rückseite berühren;
- Öffnen Sie bei Stromausfällen nicht die Tür(en);

- Öffnen Sie die Tür(en) nicht häufig;
- Lassen Sie die Tür(en) nicht zu lange offen;
- Stellen Sie das Thermostat nicht auf zu tiefe Temperaturen ein;
- Belassen Sie alle Zubehörteile wie Schubladen, Regale, Türablagen an ihrer Stelle. Das hält den Energieverbrauch niedrig.

Umweltschutz

 Weder im Kältemittelkreislauf noch in den Isoliermaterialien enthält dieses Gerät für die Ozonschicht schädliche Gase. Sie dürfen dieses Gerät nicht im Hausmüll entsorgen. Der Isolierschaum enthält entflammbare Gase: Sie müssen das Gerät gemäß den geltenden Vorschriften entsorgen. Sie erhalten diese bei den örtlichen Behörden. Beschädigen Sie das Kühlgerät nicht – insbesondere nicht den Wärmetauscher.

Die in diesem Gerät verwendeten, mit dem Symbol  gekennzeichneten Materialien sind recycelbar.

 Das Symbol auf dem Gerät oder auf der Verpackung gibt an, dass Sie es nicht als Hausmüll behandeln dürfen. Übergeben Sie es an eine zuständige Sammelstelle zum Recyceln von Elektro- und Elektronikgeräten. Mit der korrekten Entsorgung dieses Gerätes vermeiden Sie die bei unsachgemäßer Abfallbeseitigung entstehenden potenziellen ungünstigen Folgen für die Umwelt und die menschliche Gesundheit. Wenden Sie sich für weitere Informationen zum Recycling dieses Gerätes bitte an Ihre Gemeinde, Ihren Hausmüllentsorger oder den Händler, bei dem Sie es erworben hatten.

Verpackungsmaterialien

Die mit dem Symbol gekennzeichneten Materialien sind wiederverwertbar.

Entsorgen Sie die Verpackung in einem geeigneten Sammelbehälter zum Recycling.

Entsorgung des Gerätes

1. Ziehen Sie den Netzstecker aus der Steckdose.
2. Schneiden Sie das Netzkabel ab und entsorgen Sie es.



WARNHINWEIS! Achten Sie Betrieb,

Wartung und Entsorgung des Gerätes auf das links dargestellte gelbe oder orangefarbene Symbol an der Rückseite (Rückwand oder Kompressor).

Dieses Symbol warnt vor Brandgefahr. Kältemittelleitungen und im Kompressor enthalten brennbare Materialien.

Bitte halten Sie sich bei Betrieb, Wartung und Entsorgung von Entzündungsquellen fern.

Übersicht

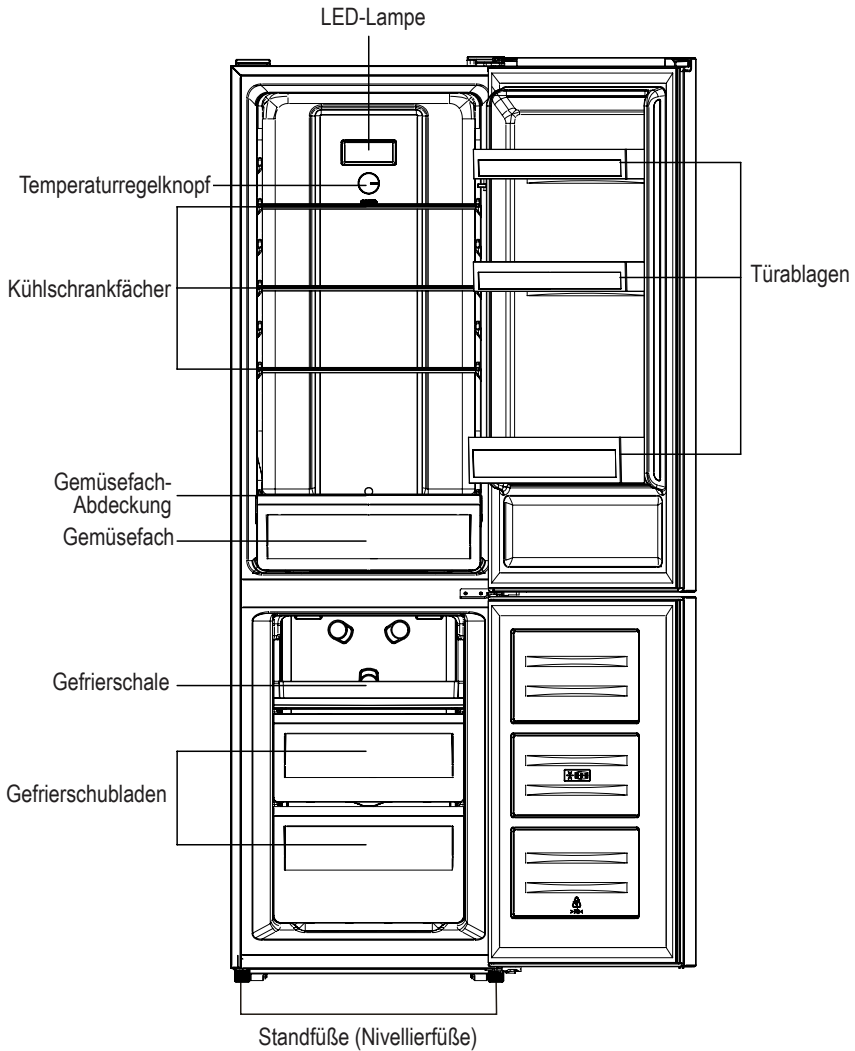

Hinweis: Die obige Abbildung dient nur als Referenz. Ihr tatsächliches Gerät unterscheidet sich wahrscheinlich davon.

Installation

Anforderungen an den Standort

- Stellen Sie den Kühlschrank an einen Ort ohne direkte Sonneneinstrahlung.
- Der Standort sollte genügend Platz bieten, um die Kühlschranktüren bequem zu öffnen.
- Der Boden am Standort sollte eben sein (zumindest annähernd).
- Lassen Sie beim Aufstellen auf einer ebenen Fläche genügend Platz um den Kühlschrank.
- Lassen Sie beim Aufstellen genügend Freiraum nach rechts, links, hinten und oben. So senken Sie den Stromverbrauch und halten Ihre Stromrechnungen niedrig.
- Lassen Sie einen Abstand von mindestens 50 mm an beiden Seiten und nach hinten.

Geräteposition und Klimaklasse

Stellen Sie Ihr Gerät an einen Ort, dessen Umgebungstemperaturen der Klimaklasse gemäß Typenschild entsprechen: Siehe folgende Kühlgeräte und Klimaklassen:

- Erweitert gemäßigt: Das Kühlgerät ist für den Betrieb bei Umgebungstemperaturen von 10 °C bis 32 °C vorgesehen (SN).
- Gemäßigt: Das Kühlgerät ist für den Betrieb bei Umgebungstemperaturen von 16 °C bis 32 °C vorgesehen (N).
- Subtropisch: Das Kühlgerät ist für den Betrieb bei Umgebungstemperaturen von 16 °C bis 38 °C vorgesehen (ST).
- Tropisch: Das Kühlgerät ist für den Betrieb bei Umgebungstemperaturen von 16 °C bis 43 °C vorgesehen (T).

Der Standort

Stellen Sie das Gerät weit entfernt von Wärmequellen wie Heizkörpern, Boilern, direkter Sonneneinstrahlung usw. auf. Achten Sie auf die freie Luftzirkulation an der Gehäuserückseite. Um eine optimale Kühlleistung zu gewährleisten, muss der Mindestabstand zwischen der Kühlschrank-Oberseite und einer überhängenden Wand oder Decke mindestens 50 mm betragen. Idealerweise sollten Sie das Gerät nicht unter solchen Decken aufstellen. Mithilfe der Standfüße nivellieren Sie das Gerät exakt waagrecht (verstellen Sie einen oder auch mehrere Füße).

Dieses Kühlgerät ist **nicht** für die Verwendung als Einbaugerät vorgesehen.

-  **Warnhinweis!** Die Trennung des Gerätes vom Stromnetz muss stets möglich sein. Daher muss der Stecker nach der Installation leicht zugänglich sein.

Elektrische Anschlüsse

Vergewissern Sie sich vor dem Einstecken des Netzkabels, dass Spannung und Frequenz gemäß Typenschild mit Ihrer Haushalts-Stromversorgung übereinstimmen. Dieses Gerät muss geerdet sein. Hierfür ist der Stecker des Stromkabels mit einem Kontakt versehen. Falls die betreffende Haushaltssteckdose nicht geerdet ist, müssen Sie das Gerät gemäß den geltenden Vorschriften erden. Wenden Sie sich hierfür an einen qualifizierten Elektriker. Bei Verstößen gegen die oben genannten Sicherheitsvorkehrungen lehnt der Hersteller jede Verantwortung und Haftung ab. Dieses Gerät entspricht den EWG-Richtlinien.

Installation

Umkehren der Öffnungsrichtung einer Tür

Legen Sie zunächst die folgenden Werkzeuge und Materialien bereit: einen Kreuzschlitz- und einen Schlitz-Schraubendreher, einen Schraubenschlüssel und die Teile aus dem Polybag:

Linke Türscharnier-
Abdeckung x 1

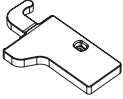

Linker Schließer
an der oberen Tür x 1

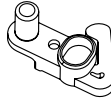

Linker Schließer
an der unteren Tür x 1

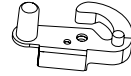

1. Schrauben Sie die obere Scharnierabdeckung und dann das obere Scharnier ab.
Heben Sie dann die obere Tür heraus und legen Sie sie auf eine weiche Unterlage, um Kratzer und Schäden zu vermeiden.

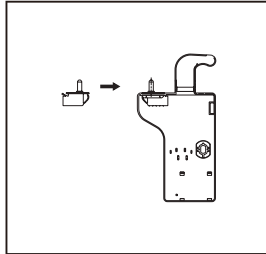
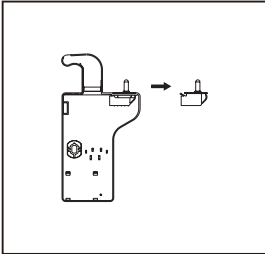
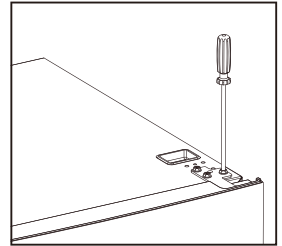
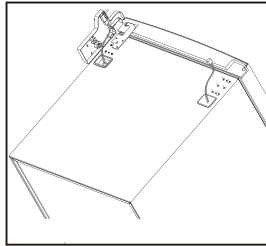
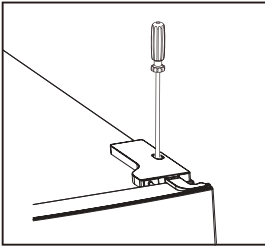

2. Entfernen Sie die obere linke Schraubenabdeckung.

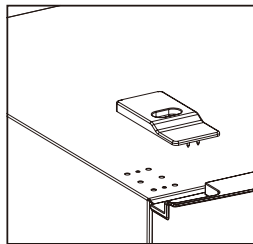
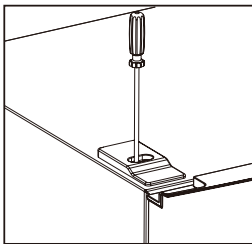

Installation

3. Nehmen Sie die obere Tür ab, entfernen Sie die Schraube mit einem Kreuzschraubendreher aus dem mittleren Scharnier und nehmen Sie dann die untere Tür ab.

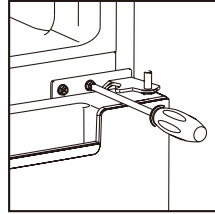

4. Legen Sie den Kühlschrank um, nehmen Sie die Standfüße ab, wie unten dargestellt, und schrauben Sie dann mit einem Kreuzschraubendreher das untere Scharnier ab.

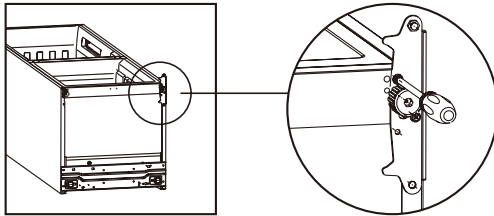

5. Stellen Sie die Zentrumsposition des unteren und oberen Scharniers an der entgegengesetzten Seite ein.

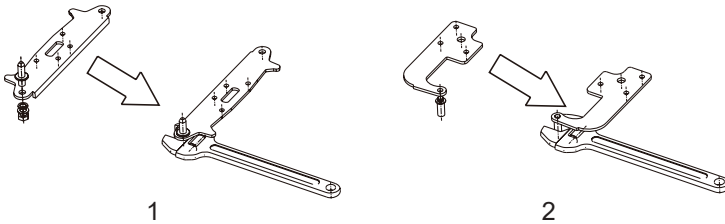

6. Bringen Sie das untere Scharnier unten am Kühlschrank an, wie nachfolgend dargestellt. Schrauben Sie die Standfüße an und achten Sie auf die waagerechte Position.

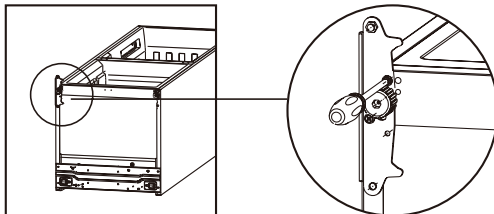

Installation

7. Lösen Sie die Dichtungen von der Kühlschrank- und Gefrierschrank-Tür, drehen Sie sie um und bringen Sie sie wieder an.

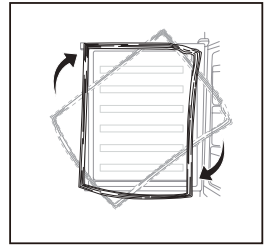

8. Entfernen Sie die Original-Türschließer von der oberen und unteren Tür. Bringen Sie dann die Schließer aus dem inneren Beutel (enthält auch Bedienungsanleitungen) an der gegenüberliegenden Seite an.

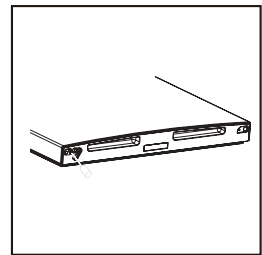
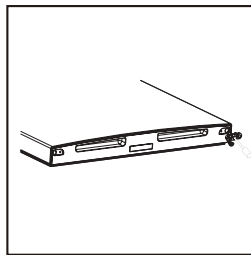

9. Setzen Sie die untere Tür ein und justieren und befestigen Sie das mittlere Scharnier am Kühlschrank.

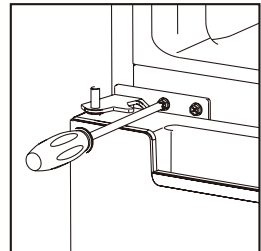

Installation

10. Bringen Sie die obere Tür wieder an. Achten Sie darauf, dass die Kühlschranktür horizontal und vertikal ausgerichtet ist und die Dichtungen an allen Seiten geschlossen sind, bevor Sie die Schrauben endgültig festziehen. Setzen Sie dann das obere Scharnier ein und schrauben Sie es an der Geräteoberseite an. Befestigen Sie die Scharnierabdeckung (im Zubehörbeutel) mit Schrauben.

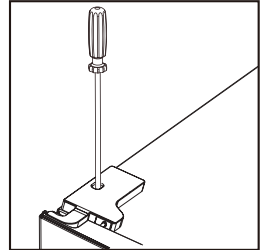
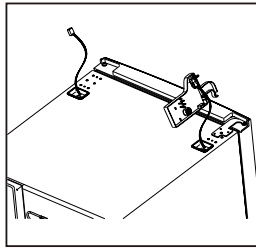
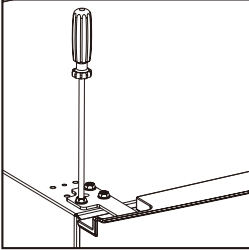

11. Befestigen Sie die Schraubenabdeckung.

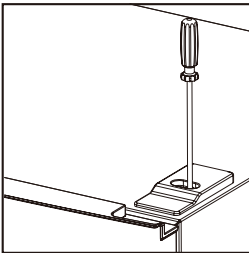

Installation

Montage des äußeren Türgriffes (falls vorhanden)

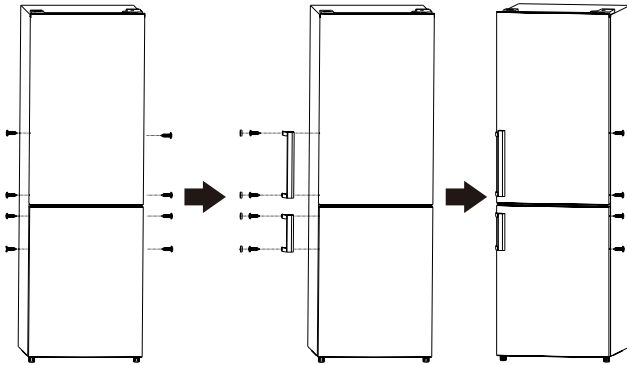

Anforderungen an den Standort

- Gewährleisten Sie ausreichenden Freiraum zum Öffnen der Tür.
- Halten Sie einen Abstand von mindestens 50 mm an beiden Seiten und an der Rückseite ein.

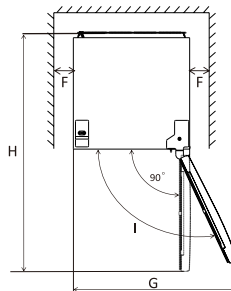
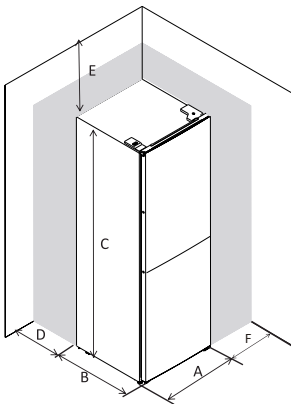

A	540
B	600
C	1800
D	mindest. 50
E	mindest. 50
F	mindest. 50
G	1100
H	1135
I	135°

Waagrecht ausrichten

Richten Sie das Gerät an den beiden Standfüßen (Nivellierfüßen) an der Vorderseite aus.

In nicht genau waagrecht Position sind die Türen und Magnetdichtungen nicht richtig abgedeckt.

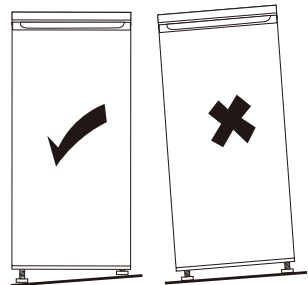

Das Bedienfeld

1. Temperatureinstellung des Kühlfachs

Der Einstellknopf für die Kühlschranktemperatur

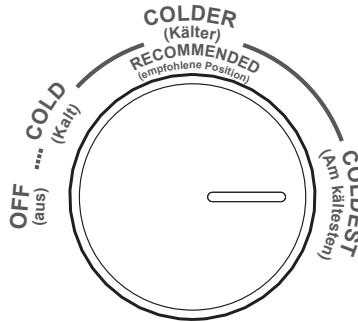

- Am Drehknopf im Kühlfach stellen Sie die Temperatur dieses Fachs.
- Ein Sensor überwacht die Innentemperatur. Es gibt folgende vier Einstellungen: OFF, COLD, COLDER und COLDEST. COLD ist die schwächste und COLDEST ist die stärkste (kälteste) Einstellung.
- Das Gerät erzeugt möglicherweise nicht die richtige Temperatur, wenn es am Standort besonders heiß ist oder wenn Sie die Tür häufig öffnen.
- Bei ausgeschalteter Kühlung (OFF) funktionieren weder das Kühl- noch das Gefrierfach.

2. Temperatureinstellung des Gefrierfachs

Der Schieberegler zur Temperatureinstellung des Gefrierfachs



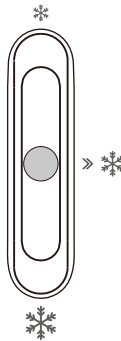

GEFRIERFACH-REGELUNG

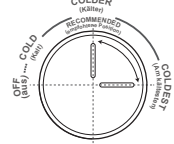

- Dieser Schieberegler im Kühlfach dient zur Einstellung der Temperatur im Gefrierfach.
- Das Bewegen dieses Reglers in Richtung * erhöht die Gefrierfach-Temperatur. Umgekehrt senken Sie diese Temperatur durch Schieben in Richtung ***.
- Im Normalbetrieb ist die mittlere Position ** des Schiebereglers zu empfehlen.
- So erzielen Sie die tiefste Temperatur im Gefrierfach: Stellen Sie den Einstellknopf auf COLDEST (am kältesten) und den Schieberegler auf *.

Das Bedienfeld

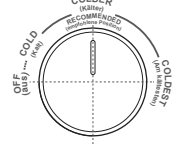
3. Die empfohlene Temperatureinstellung

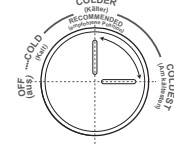
Die empfohlene Temperatureinstellung		
Umgebungstemperatur	Gefrierfach	Kühlfach
Sommer (über 38 °C)		 Einstellen auf * Einstellen auf COLDER (kälter) bis COLDEST (am kältesten)
Normale Gegebenheiten		 Einstellen auf * Einstellen auf COLDER (kälter)
Winter (unter 16 °C)		 Einstellen auf * Einstellen auf COLDER (kälter) bis COLDEST (am kältesten)

- Oben finden Sie empfohlene Temperatureinstellungen für den Betreiber.
- Vermeiden Sie im Winter, und allgemein bei Temperaturen unter 16 °C, die (schwachen) Einstellungen * und COLD (kalt).
- Stellen Sie das Gerät nur bei besonderen Anforderungen auf ❄️ und COLDEST (z. B. schnelles Gefrieren oder Eisherstellung) und stellen Sie es danach wieder in Normalposition. So sparen Sie Energie.

Der tägliche Gebrauch

Vor dem ersten Betrieb

Reinigen des Geräteinneren

Waschen Sie das Geräteinnere und alle Innenelemente vor dem Erstbetrieb mit lauwarmem Wasser und Neutraseife und trocknen Sie alles anschließend gründlich ab. So entfernen Sie den typischen fabrikanneuen Geruch.

Wichtig! Verwenden Sie keine Reinigungsmittel oder Scheuermittel, denn sie beschädigen die Oberflächen.

Der tägliche Gebrauch

Platzieren Sie die diversen Lebensmittel gemäß der folgenden Tabelle in den einzelnen Fächern.

Kühlschrankfächer	Art der Lebensmittel
Türablagen im Kühlschrank	<ul style="list-style-type: none">• Lebensmittel mit natürlichen Konservierungsstoffen, wie Marmeladen, Säfte, Getränke oder Gewürze.• Bewahren Sie hier keine verderblichen Lebensmittel auf.
Gemüsefach (Salatschublade)	<ul style="list-style-type: none">• Legen Sie Obst, Kräuter und Gemüse separat ins Gemüsefach.• Bewahren Sie Bananen, Zwiebeln, Kartoffeln und Knoblauch nicht im Kühlschrank auf.
Mittleres Fach (Ablage)	<ul style="list-style-type: none">• Milchprodukte, Eier.
Oberes Fach (Ablage)	<ul style="list-style-type: none">• Lebensmittel, die kein Kochen erfordern, wie verzehrfertige Lebensmittel, Wurstwaren, Reste.
Gefrierschrank-Schublade(n) oder -Fach/Ablage	<ul style="list-style-type: none">• Lebensmittel zur längeren Aufbewahrung.• Untere(s) Schublade bzw. Fach/Ablage: rohes Fleisch, Geflügel und Fisch.• Mittlere(s) Schublade bzw. Fach/Ablage: gefrorenes Gemüse, Pommes frites.• Obere(s) Schublade bzw. Fach/Ablage: Speiseeis, gefrorenes Obst, gefrorene Backwaren.

Einfrieren frischer Lebensmittel

- Das Gefrierfach eignet sich zum Einfrieren frischer Lebensmittel und zur längeren Lagerung gefrorener und tiefgefrorener Lebensmittel.
- Legen Sie die frischen Lebensmittel, die Sie einfrieren möchten, in das untere Fach.
- Auf dem Typenschild finden Sie die Lebensmittelmenge, die Sie innerhalb von 24 Stunden höchstens einfrieren können.
- Das Gefrieren dauert 24 Stunden. Fügen sie während dieser Zeit keine weiteren Lebensmittel zum Einfrieren hinzu.

Aufbewahren von Tiefkühlkost (gefrorenen Lebensmitteln)

Bei der ersten Inbetriebnahme oder nach längerer abgeschalteter Zeit: Lassen Sie das Gerät mindestens zwei Stunden auf höchster Stufe laufen, bevor Sie Lebensmittel einfüllen.

Wichtig! Bei ungewolltem Auftauen, z. B. bei Stromunterbrechungen, die länger andauern als die „Auftaudauer“ in der Tabelle der technischen Daten: Verzehren Sie die aufgetauten Speisen schnell oder kochen Sie sie sofort und frieren Sie sie anschließend wieder ein.

Auftauen

Sie können gefrorene oder tiefgefrorene Lebensmittel im Kühlfach oder bei Raumtemperatur auftauen, je nachdem, wie viel Zeit Ihnen zur Verfügung steht.

Kleine Stücke können Sie sogar gefroren direkt aus dem Gefrierfach entnehmen und garen. In diesem Fall dauert das Garen länger.

Der tägliche Gebrauch

Zubehör: verschiebbare Regalfächer

An den Kühlschrankwände sind Führungsschienen angebracht: Darauf können Sie die Fächer in beliebiger Höhe positionieren.

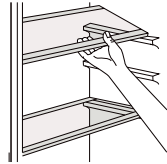

Türablagen abnehmen und wieder anbringen

Sie können die Türablagen zur Reinigung abmontieren. Tun Sie das wie folgt: Ziehen Sie die Ablage allmählich in Pfeilrichtung, bis sie sich löst, und setzen Sie sie nach der Reinigung wieder ein.

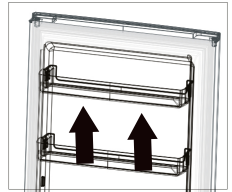

Die untere Schublade herausnehmen

1. Ziehen Sie die untere Schublade bis zur Anschlagposition heraus.
2. Heben Sie ihre Vorderseite an.
3. Ziehen Sie die Schublade heraus.

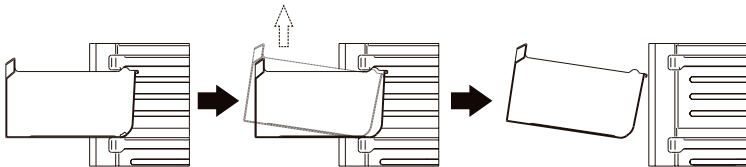

Hilfreiche Hinweise und Tipps

Hinweise zum Einfrieren

Hier finden Sie einige wichtige Hinweise zum optimalen Einfrieren:

- Das Typenschild gibt die maximal in 24 Stunden einfrierbare Lebensmittelmenge an.
- Das Gefrieren dauert 24 Stunden. Fügen sie während dieser Zeit keine weiteren Lebensmittel zum Einfrieren hinzu.
- Frieren Sie nur frische und sorgfältig gewaschene Lebensmittel bester Qualität ein.
- Teilen Sie die Lebensmittel in kleine Portionen auf: So lassen sie sich schnell vollständig einfrieren und Sie können später nur die jeweils benötigte Menge auftauen.
- Wickeln Sie die Lebensmittel in Aluminium- oder Polyethylen-Folie ein und achten Sie darauf, dass diese Packungen luftdicht sind.
- Vermeiden Sie den Kontakt frischer, nicht gefrorener Lebensmittel mit bereits gefrorenen Lebensmitteln, damit sich Letztere nicht erwärmen.
- Magere Lebensmittel lassen sich besser und länger aufbewahren als fetthaltige Lebensmittel. Salz verringert die Haltbarkeit von Lebensmitteln.
- Speise-Wassereis, kann beim Verzehr unmittelbar nach der Entnahme aus dem Gefrierfach Kälteverbrennungen auf der Haut verursachen.
- Es ist ratsam, für die gezielte Entnahme auf jeder einzelnen Packung das Einfrierdatum anzugeben. Bei der Entnahme können Kälteverbrennungen auf der Haut auftreten.
- Geben Sie möglichst das Einfrierdatum auf jeder einzelnen Packung an, damit Sie den Überblick über die Einfrierzeiten behalten.

Der tägliche Gebrauch

Hinweise zur Aufbewahrung von Tiefkühlkost

Tun Sie Folgendes, um die bestmögliche Geräteleistung zu erhalten:
Vergewissern Sie sich, dass der Lebensmittelhändler die Tiefkühlkost richtig gelagert hat.
Sorgen Sie sich dafür, gefrorene Lebensmittel so schnell wie möglich vom Laden in Ihr Gefrierfach zu verfrachten;
Öffnen Sie die Tür nicht häufig und lassen Sie sie nicht länger offen als unbedingt nötig.
Einmal aufgetaute Lebensmittel verderben schnell; frieren Sie sie nicht wieder ein.
Überschreiten Sie nicht die vom Lebensmittel herstellerproduzenten angegebene Lagerzeit.

Hinweise zur Kühlung von frischen Lebensmitteln

So erzielen Sie die beste Kühlleistung:

- Bewahren Sie keine warmen Lebensmittel oder Flüssigkeiten, die Dampf abgeben, im Kühlschrank auf.
- Decken Sie die Lebensmittel ab oder wickeln Sie sie ein – insbesondere Lebensmittel mit starkem Geschmack.

Hinweise zur Kühlung

Nützliche Hinweise:

- Maki (alle Sorten): in Polyethylenbeutel verpacken und auf die Glasfächer über dem Gemüsefach legen.
- Bewahren Sie sie zur Sicherheit nur einen oder zwei Tage auf.
- Gekochte Lebensmittel, kalte Speisen usw. sollten abgedeckt sein. Sie können sie in jedes beliebige Regal stellen.
- Obst und Gemüse: gründlich reinigen und in die dafür vorgesehene(n) Schublade(n) legen.
- Butter und Käse: in dicht schließenden Spezialbehältern aufbewahren oder in Aluminiumfolie oder Polyethylen-Beutel einwickeln, damit möglichst wenig Luft eintritt.
- Milchflaschen: möglichst mit Deckel in den Türablagen aufbewahren.
- Nicht verpackte(n) Bananen, Kartoffeln, Zwiebeln und Knoblauch: nicht im Kühlschrank aufbewahren.
- Zugunsten der Energieeffizienz sollten sich alle Schubladen, Körbe und Fächer an den richtigen Stellen befinden.

Reinigung

Reinigen Sie das Geräteinnere und die Innenelemente aus hygienischen Gründen regelmäßig.



Vorsicht! Während der Reinigung darf das Gerät nicht ans Stromnetz angeschlossen sein. Es besteht die Gefahr eines Stromschlags! Schalten Sie das Gerät vor der Reinigung aus und ziehen Sie den Stecker aus der Steckdose, oder schalten Sie den Schutzschalter oder die Sicherung aus. Reinigen Sie das Gerät niemals mit einem Dampfreiniger. In elektrischen Bauteilen könnte sich Feuchtigkeit ansammeln: Es besteht die Gefahr eines Stromschlags! Heiße Dämpfe können Kunststoffteile beschädigen. Das Gerät muss trocken sein, bevor Sie es wieder in Betrieb nehmen.

Wichtig! Ätherische Öle und organische Lösungsmittel können Kunststoffteile angreifen. Das gilt zum Beispiel für Zitronensaft, Saft aus Orangenschalen, Buttersäure und auch für essigsäurehaltige Reinigungsmittel.

- Lassen Sie solche Stoffe nicht mit den Geräteteilen in Berührung kommen.
- Verwenden Sie keine scheuernden Reinigungsmittel.
- Entnehmen Sie die Lebensmittel aus dem Gefrierschrank. Bewahren Sie sie gut abgedeckt an einem kühlen Ort auf.
- Schalten Sie das Gerät aus und ziehen Sie den Stecker aus der Steckdose, oder schalten Sie den Schutzschalter oder die Sicherung aus.
- Reinigen Sie das Gerät und die Innenelemente mit einem Tuch und lauwarmem Wasser. Wischen Sie dann die Flächen mit frischem Wasser nach und reiben sie trocken.
- Nehmen Sie das Gerät erst wieder in Betrieb, wenn alles trocken ist.

Der tägliche Gebrauch

Tauschen Sie die Lampe aus.

Innen handelt es sich um eine LED-Lampe. Wenden Sie sich Zum Austauschen der Lampe bitte an eine qualifizierte Fachkraft.

Fehlerbehebung



Vorsicht! Trennen Sie das Gerät vor der Fehlersuche von der Stromzufuhr. Nur ein qualifizierter Elektriker oder eine sonstige fachkundige Person darf die nicht in diesem Handbuch beschriebene Fehlersuche ausführen.

Wichtig! Im Normalbetrieb sind bestimmte Geräusche zu hören (Kompressor, Kältemittelkreislauf).

Problem	Mögliche Ursache(n)	Problemlösung
Das Gerät funktioniert nicht.	Der Temperaturregler steht auf der schwächsten (wärmsten) Stufe.	Stellen Sie den Regler in einen kältere Position.
	Der Netzstecker ist nicht eingesteckt oder ist lose.	Stecken Sie den Netzstecker ein.
	Die Sicherung hat angesprochen oder ist defekt.	Prüfen Sie die Sicherung und ersetzen Sie sie, falls nötig.
	Die Steckdose ist defekt.	Eine Elektrofachkraft sollte Störungen am Netzstromanschluss beheben.
Das Gerät kühlt oder gefriert zu stark.	Die Temperatur ist zu tief eingestellt; das Gerät läuft auf der kältesten (stärksten) Stufe.	Stellen Sie den Temperaturregler vorübergehend in eine schwächere (wärmere) Position.
Die Lebensmittel sind nicht hinreichend gefroren.	Die Temperatur ist nicht richtig eingestellt.	Schlagen Sie bitte im Abschnitt über die Temperatur-Ersteinstellung nach.
	Die Tür war längere Zeit geöffnet.	Öffnen Sie die Tür nur so lange wie nötig.
	Innerhalb der letzten 24 Stunden haben Sie eine große Menge warmer Speisen ins Gerät gestellt.	Stellen Sie die Temperatur vorübergehend in eine kältere (stärkere) Position.
	Das Gerät steht in der Nähe einer Wärmequelle.	Bitte schlagen Sie im Abschnitt über den Installationsort nach.
Starke Reifbildung an der Türdichtung.	Die Türdichtung ist nicht luftdicht.	Erwärmen Sie die undichten Stellen der Türdichtung vorsichtig mit einem Haartrockner (auf kühler Stufe). Formen Sie dabei die erwärmte Türdichtung von Hand so, dass sie richtig sitzt.
Ungewöhnliche Geräuschentwicklung.	Das Gerät steht nicht eben.	Regulieren Sie die Standfüße nach.
	Das Gerät berührt die Wand oder andere Gegenstände.	Verschieben Sie das Gerät ein wenig.
	Ein Bauteil, z. B. ein Rohr der Geräterückseite, berührt einen anderen Geräteteil oder die Wand.	Biegen Sie das Bauteil vorsichtig aus dem Weg, falls nötig.
Wasser sammelt sich am Boden an.	Die Wasserablauföffnung ist verstopft.	Siehe Abschnitt „Pflege und Reinigung“.
Die Seitenwände sind heiß.	Das ist normal. Teile der Wärmetauscher befinden sich in den Geräteseiten.	Nehmen Sie bei Bedarf Handschuhe zum Anfassen der Seitenwände.

Wenden Sie sich bei wiederholten Störungen bitte an Ihre Wartungsstelle (Service Center).

Diese Daten sind notwendig, um Ihnen schnell und richtig zu helfen. Tragen Sie die erforderlichen Daten vom Typenschild hier ein.

Handbuch-Merkblatt

In dieser Liste finden Sie alle Ökodesign-Anforderungen gemäß den Verordnungen(EU) 2019/2019 über Ökodesign und (EU) 2019/2016 über Energieverbrauchskennzeichnung, sofern für Ihr Gerät zutreffend.

Das Kühlgerät ist nicht als Einbaugerät vorgesehen, es sei denn, die Bedienungsanleitung gibt dies ausdrücklich an.

Belassen Sie die Schubladen, Körbe und Fächer an ihren Positionen, sofern dieses Dokument nichts anderes angibt.

Entfernen Sie die Türen und Kühlfach-Abdeckung(en) vor der Entsorgung auf der Mülldeponie. So vermeiden Sie, dass sich Kinder oder Tiere darin einschließen.

Empfohlene Einstellung:

Kühlfach: +4 °C

Gefrierfach: -18 °C

FAST FREEZE (schnelles Gefrieren)

Diese Funktion ist zu empfehlen, wenn Sie eine große Menge an Lebensmitteln zum Einfrieren ins Gefrierfach legen. Schalten Sie die Schnellgefrier-Funktion 24 Stunden vor dem Einfrieren frischer Lebensmittel an ihrer Taste ein. Bei aktiver Funktion leuchtet die entsprechende Anzeige. Legen Sie die einzufrierenden Lebensmittel nach 24 Stunden in die Gefrierzone des Gefrierfachs. Nach 72 Stunden schaltet sich die Schnellgefrier-Funktion automatisch ab. Sie können Sie auch manuell an der Fast-freeze-Taste ausschalten.

FAST COOL (Schnellkühlung)

Diese Funktion erhöht die Kühlleistung im Kühlfach. Diese Funktion ist zu empfehlen, wenn Sie eine große Menge an Lebensmitteln ins Kühlfach legen. Mit einem Druck auf die Schnellkühltaste schalten Sie diese Funktion ein. Bei aktiver Funktion leuchtet die entsprechende Anzeige. Nach sechs Stunden schaltet sich die Schnellkühlfunktion automatisch ab. Sie können Sie auch manuell an der Fast-cool-Taste ausschalten.

So bewahren Sie Lebensmittel auf:

Beachten Sie bitte die empfohlenen Einstellungen und Aufbewahrungszeiten, um möglichst keine Lebensmittel wegwerfen zu müssen: Kühlfach: Diverse Lebensmittel, insbesondere Gemüse- und Obstsorten, haben unterschiedliche Lagertemperaturen. Ihre Lagerzeiten betragen einen bis drei Tage (bei mittlerer Temperatureinstellung).

Gefrierfach: eine Woche (bei schwächster Temperatureinstellung Min.) und einen Monat (bei kältester Einstellung Max.).

Um die Gefriereschwindigkeit zu optimieren und Stauraum zu gewinnen, können Sie das Gefrierfach ohne Schubladen verwenden.

Das Typenschild gibt die in einem bestimmten Zeitraum maximal einfrierbare Menge frischer Lebensmittel an. Die Körbe, Klappen, Schubladen, Fächer usw. begrenzen die Füllmengen. Achten Sie darauf, dass alle Teile nach dem Beladen noch leicht schließen.

Beachten Sie bitte die empfohlenen Einstellungen und Aufbewahrungszeiten in der Bedienungsanleitung, um möglichst keine Lebensmittel wegwerfen zu müssen.

Am QR-Code an der Energieverbrauchskennzeichnung können Sie die Gerätedaten abrufen.

Dort finden Sie auch die Modellkennung zum Auffinden Ihres Gerätes am Portal <https://eprel.ec.europa.eu>

Dieses Gerät beherbergt (gegebenenfalls) zwei Lichtquellen der Energieeffizienzklasse G.

Die korrekte Entsorgung dieses Gerätes



Gemäß der Richtlinie über Elektro- und Elektronik-Altgeräte (WEEE) müssen Sie derartige Geräte getrennt sammeln und behandeln. Entsorgen Sie dieses Gerät NICHT im Hausmüll, sondern bringen Sie es zu einer WEEE-Sammelstelle, falls vorhanden.

Marke	Edesa
Modell	EFC-1822 NF WH /A
Energieeffizienzklasse	E
Zertifikat	CE CB GS EMC/ERP
Jährlicher Energieverbrauch	220 kWh/Jahr
Nettovolumen des Kühlschranks	182 Liter
Nettovolumen des Gefrierschranks	71 Liter
Anzahl der Sterne	4
Enteisungssystem	No Frost
Autonomie bei Stromausfall	9,5 Stunden
Gefrierkapazität	3,2 kg/24 h
Klimaklasse	N,ST
Geräuschpegel	40 dB
Gesamtabmessungen	540x600x1800 mm
Nominale Netzspannung	220-240 V
Nominale Stromaufnahme (A)	0,9 A

edesa

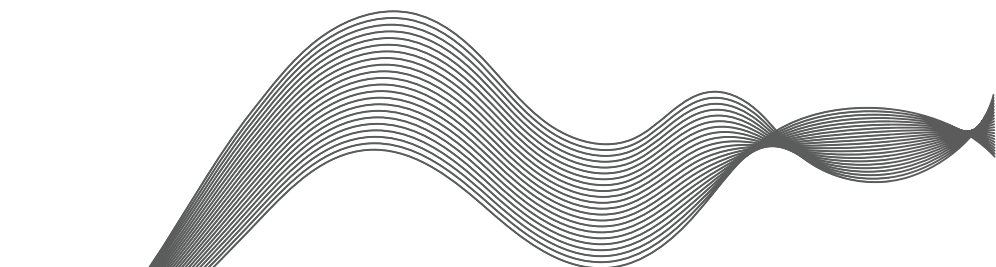

CNA group

Oficinas: c/ Anabel Segura, 11, Edif. A, 3a pl. 28108. Alcobendas. Madrid. España

Fábrica: c/ del Ter 2, Apdo. 9. 08570. Torelló. Barcelona. España

www.edesa.com

60821090_19.01.2024

CKEDS-M01